



УТВЕРЖДАЮ
Проректор по учебно-методическому
комплексу
С.А.Упоров

ПРОГРАММА ПРАКТИКИ
УП.01.01 УЧЕБНАЯ ПРАКТИКА

20.02.01 Экологическая безопасность природных комплексов
Направленность:

Экологическая безопасность природно-техногенных комплексов
программа подготовки специалистов среднего звена

на базе основного общего образования

год набора: 2023

Одобрена на заседании кафедры

Природообустройства и водопользования

(название кафедры)

Зав.кафедрой

(подпись)

Грецов Н. В.

(Фамилия И.О.)

Протокол № 1 от 08.09.2022

(Дата)

Рассмотрена методической комиссией
Инженерно-экономического факультета

(название факультета)

Председатель

(подпись)

Мочалова Л. А.

(Фамилия И.О.)

Протокол № 1 от 13.09.2022

(Дата)

Автор: Стихин А.А.

Екатеринбург
2022

1 ОБЩИЕ ПОЛОЖЕНИЯ

Программа учебной практики является частью программы подготовки специалистов среднего звена, разработанной в соответствии с федеральным государственным образовательным стандартом среднего профессионального образования (далее – ФГОС СПО) по специальности 20.02.01 Экологическая безопасность природных комплексов, одним из видов занятий, предусмотренных учебным планом.

Настоящая программа устанавливает цели и задачи учебной практики, требования к организации, учебно-методическому и материально-техническому обеспечению, обязанности обучающихся и лиц, участвующих в проведении и организации учебной практики. Программа адресована студентам, обучающимся, сторонним организациям (учреждениям), преподавателям и другим лицам, обеспечивающим проведение практики.

Учебная практика направлена на углубление и расширение теоретических знаний, их дальнейшую систематизацию и обобщение, дальнейшее формирование практического опыта по основным видам профессиональной деятельности.

ЦЕЛИ И ЗАДАЧИ УЧЕБНОЙ ПРАКТИКИ

Практика студентов является составной частью основной профессиональной образовательной программы среднего профессионального образования, одним из видов занятий, предусмотренных учебным планом.

Цель учебной практики- формирование у обучающихся умений, приобретение первоначального практического опыта в рамках профессиональных модулей по основным видам профессиональной деятельности «выполнение работ профессии рабочего: пробоотборщик» получение практических навыков по профессии "Пробоотборщик" для последующего освоения ими общих и профессиональных компетенций по избранной специальности.

В соответствии с поставленной целью в процессе прохождения учебной практики перед студентами ставятся следующие задачи:

- обучение трудовым приёмам, операциям и способам выполнения трудовых процессов, характерных для соответствующей специальности и необходимых для последующего освоения обучающимися общих и профессиональных компетенций по избранной специальности;
- формирование умений, практических навыков по выполнению работ по профессии столяр пробоотборщик.

3 ПЛАНИРУЕМЫЕ РЕЗУЛЬТАТЫ УЧЕБНОЙ ПРАКТИКИ

Процесс прохождения учебной практики направлен на формирование следующих компетенций в соответствии с ФГОС СПО по данной специальности:

профессиональных:

ПК 1.1. Выбирать методы и средства для проведения экологического мониторинга окружающей среды.

ПК 1.2. Эксплуатировать средства наблюдения, приборы и оборудование для проведения экологического мониторинга окружающей среды.

ПК 1.3. Проводить экологический мониторинг окружающей среды.

ПК 1.4. Обрабатывать экологическую информацию, в том числе с использованием компьютерных технологий.

ПК 1.5. Давать экономическую оценку воздействия хозяйственной деятельности на окружающую среду.

ПК 1.6. Составлять отчетную документацию о состоянии окружающей среды.

В результате прохождения учебной практики обучающийся должен:

компетенции	Результат практики	
ПК 1.1. Выбирать методы и средства для проведения экологического мониторинга окружающей среды.	Иметь практический опыт:	реализации основных аспектов и принципов охраны окружающей среды
	Уметь:	выбирать оборудование и приборы контроля: отбирать пробы воздуха, воды и почвы, подготавливать их к анализу и проводить качественный и количественный анализ отобранных проб
	Знать:	- универсальные, групповые и целевые средства измерений для проведения экологического мониторинга окружающей среды.
ПК 1.2. Эксплуатировать средства наблюдения, приборы и оборудование для проведения экологического мониторинга окружающей среды.	Иметь практический опыт:	анализа и выбора критериев оценки компонентов окружающей среды в соответствии с нормативными документами
	Уметь:	проводить работы по мониторингу атмосферного воздуха, природных вод и почвы
	Знать:	методы организации и проведения наблюдений за уровнем загрязнения воздушной, водной и других сред, основные средства мониторинга
ПК 1.3. Проводить экологический мониторинг окружающей среды.	Иметь практический опыт:	Планирования и организации наблюдений за загрязнением атмосферного воздуха, водных объектов и почвы
	Уметь:	использовать современные тенденции в развитии техники и технологии в области экологического мониторинга и контроля качества окружающей среды
	Знать:	современные методы контроля окружающей среды и принципы организации мониторинга и контроля качества состояния природных сред
ПК 1.4. Обработать экологическую информацию, в том числе с использованием компьютерных технологий.	Иметь практический опыт:	сбора, обработкой, систематизацией, анализом информации, формированием и ведением баз данных загрязнения окружающей среды
	Уметь:	обработать и анализировать результаты экологического мониторинга.
	Знать:	требования к документированию результатов экологического контроля и статической обработки результатов измерений, полученных в ходе экологического мониторинга.
ПК 1.5. Давать экономическую оценку воздействия хозяйственной деятельности на окружающую среду.	Иметь практический опыт:	владения навыками организации и проведения мероприятий для реализации экономической политики предприятия
	Уметь:	проводить наблюдения за загрязнением атмосферного воздуха, природных вод, почвы
	Знать:	основные методы разработки схем комплексного использования и охраны объектов на хозяйственной деятельности на природную среду
ПК 1.6. Составлять отчетную документацию о состоянии окружающей среды.	Иметь практический опыт:	составления отчетной документации о состоянии окружающей среды
	Уметь:	организовывать свою профессиональную деятельность, связанную с контролем экологической обстановки и рациональным использованием природных ресурсов
	Знать:	принципы организации деятельности в административных органах и предприятиях, связанных с контролем экологической обстановки и рациональным использованием природных ресурсов

4 ОБЪЕМ УЧЕБНОЙ ПРАКТИКИ И ЕЕ ПРОДОЛЖИТЕЛЬНОСТЬ

Общая трудоемкость учебной практики составляет 108 часов, 3 недели, в том числе в форме практической подготовки – 108час.

5 СТРУКТУРА И СОДЕРЖАНИЕ УЧЕБНОЙ ПРАКТИКИ

№ п/п	Этапы и краткое содержание практики	Трудоёмкость, час.	Формы контроля
	<i>Информационный</i>	3	
1	Организационное собрание, формулирование задания на практику, получение необходимых консультаций по организации и методике проведения работ со стороны руководителя практики от университета	2	Собеседование, отчёт по практике
2	Ознакомление с требованиями охраны труда, безопасности жизнедеятельности, пожарной безопасности, правил внутреннего трудового распорядка	1	Запись в журнале организации, заполнение соответствующего раздела в направлении на практику
	<i>Практический</i>	98	
3	Изучение методов и средств экологического мониторинга и контроля качества окружающей среды.	20	Собеседование, дневник практики, отчёт по практике
4	Современные приборы контроля окружающей среды, принципы действия, области применения и назначения.	30	Собеседование, отчёт по практике
5	Антропогенная нагрузка на окружающую среду и её контроль. Основные методы контроля загрязняющих веществ в различных средах.	28	Собеседование, отчёт по практике, дневник практики характеристика с места практики
6	Экологическое нормирование как основа для стандартизации и управления качеством окружающей среды.	20	Собеседование, отчёт по практике
	<i>Результативно-оценочный</i>	7	
7	Подготовка отчёта о практике, получение характеристики, заверение документов по месту практики, защита отчёта	7	Защита отчета по итогам прохождения практики
Всего:		108	Зачёт

При реализации практики образовательная деятельность организована в форме практической подготовки путем непосредственного выполнения обучающимися определенных видов работ, связанных с будущей профессиональной деятельностью, и направленных на формирование, закрепление, развитие практических навыков и компетенций по профилю образовательной программы.

Обучающийся выполняет в соответствии с целями, задачами и заданием руководителя практики работы по месту прохождения практики, фиксирует все виды выполняемой работы в дневнике прохождения практики, собирает материал для выполнения ВКР.

Конкретное содержание практики зависит от места её прохождения.

6 МЕСТО ПРОВЕДЕНИЯ УЧЕБНОЙ ПРАКТИКИ И ЕЁ ОРГАНИЗАЦИЯ

Учебная практика представляет собой одну из форм организации учебного процесса, заключающуюся в профессионально-практической подготовке обучающихся в университете и на базах практики.

Обучающемуся предоставляется право самостоятельно выбрать базу практики.

Обучающиеся, совмещающие обучение с трудовой деятельностью, вправе проходить учебную практику в организации по месту работы, в случаях если осуществляемая ими профессиональная деятельность соответствует целям практики.

Перед началом практики для студентов проводится организационное собрание, на котором разъясняются цели и задачи, содержание, сроки практики, порядок её прохождения, формулируются задания практики, разъясняются формы, виды отчётности, порядок заполнения бланков отчетности, требования к оформлению отчётных документов, порядок защиты отчёта по практике, даются иные рекомендации по прохождению практики.

Перед прохождением практики студент должен изучить программу практики, при необходимости подготовить: ксерокопии своих свидетельств о постановке на учет в налоговом органе (ИНН), пенсионного страхования; получить при необходимости медицинскую справку по форме, требуемой организацией-базой практики, в поликлинике, к которой прикреплены; подготовить фотографии (формат по требованию организации-базы практики) и паспортные данные (ксерокопии разворотов с фотографией и регистрацией места жительства) для оформления пропусков в организации.

Студенты получают программу практики, направление на практику и иную необходимую для прохождения практики документацию.

По прибытии на практику производится согласование конкретного структурного подразделения, где будет проходить практика (при необходимости), проводится инструктаж по охране труда и технике безопасности;

Организацию и руководство учебной практикой осуществляют руководители практики от организации и от университета.

Руководители учебной практики от университета принимают участие в распределении обучающихся по рабочим местам или перемещении их по видам работ, контролируют реализацию программы практики и условия проведения практики организациями, проводят индивидуальные и групповые консультации в ходе практики, оказывают методическую помощь обучающимся при выполнении ими заданий практики, оценивает результаты практики.

Руководители практики от организаций (наставники) знакомят обучающихся с порядком прохождения преддипломной практики, проводят инструктаж со студентами по ознакомлению с требованиями охраны труда, техники безопасности, а также правилами внутреннего трудового распорядка, помогают обучающимся овладеть профессиональными навыками.

При прохождении практики *обучающиеся обязаны:*

своевременно прибыть на место прохождения практики, иметь при себе все необходимые документы;

соблюдать действующие правила внутреннего трудового распорядка организации – места прохождения практики;

соблюдать требования охраны труда, пожарной безопасности;

выполнять задания, предусмотренные программой практики, вести дневник практики с фиксацией результатов выполненной работы, фактических материалов, наблюдений, оценок и выводов как фрагментов будущего отчета;

получить по месту проведения практики характеристику, отзыв о проделанной работе, подписанный надлежащим лицом;

в установленный срок отчитаться о прохождении практики руководителю практики от университета, подготовить и сдать отчет и другие документы практики.

При возникновении затруднений в процессе практики студент может обратиться к руководителю практики от университета либо от организации-базы практики и получить необходимые разъяснения.

7 ПЕРЕЧЕНЬ ЗАДАНИЙ НА УЧЕБНУЮ ПРАКТИКУ

Задание	Отчетность
<i>Знакомство с основами будущей профессии</i>	
1. Ознакомиться с организацией производственных процессов, технологическим циклом работ предприятий и их влиянием на окружающую среду	Запись в соответствующем журнале организации и направлении на практику. Первый раздел отчета – описание технологического цикла работ предприятий и их влиянием на окружающую среду,
<i>Формирование общепрофессиональных и профессиональных компетенций (умений и навыков)</i>	
2. Выполнить задания по поручению и под наблюдением руководителя практики: - принимать нормативно-правовые акты при организации экологического мониторинга и контроля качества окружающей среды; - обрабатывать и анализировать результаты мониторинга и контроля качества окружающей среды; - определять уровни загрязнения окружающей среды; - определять антропогенную нагрузку на окружающую среду при разработке торфяных и других месторождений полезных ископаемых; - осуществлять эколого-экономический анализ программ социального развития территорий; - разрабатывать природоохранные мероприятия по инженерной защите окружающей среды.	Второй раздел отчета - описание результатов выполненной деятельности

8 ФОРМЫ ОТЧЕТНОСТИ ПО УЧЕБНОЙ ПРАКТИКЕ

По результатам учебной практики студент представляет: направление на практику с отметкой организации-базы практики; дневник практики; характеристику с места практики; отчет по практике.

Дневник практики содержит следующую информацию: период прохождения практики (дата практики), место практики, краткое содержание выполненных работ, замечания и подписи руководителя практики от университета и руководителя практики от организации. В качестве приложения к дневнику практики обучающийся оформляет графические, аудио-, фото-, видео-, материалы, наглядные образцы изделий, подтверждающие практический опыт, полученный на практике.

Характеристика с места практики должна обязательно содержать Ф.И.О. студента полностью, указание на отношение студента к работе, наличие или отсутствие жалоб на студента, оценку его теоретических знаний, умение применять теоретические знания на практике, степень выраженности необходимых личностных и профессиональных качеств, степень сформированности компетенций, др.

Отчет по практике вместе с документами служит основанием для оценки результатов учебной практики.

Содержание отчета должно соответствовать программе практики, в нем обобщается и анализируется весь ход практики, выполнение заданий. Отчет должен иметь четкое построение, логическую последовательность, конкретность.

Отчет по учебной практике имеет следующую структуру: титульный лист (приложение б), содержание (приложение 7), введение, основная часть (первый, второй и третий разделы), заключение, приложения.

Титульный лист отчета содержит: указание места прохождения практики, данные о руководителе практики от университета и от организации, др. информацию.

Содержание отчета о прохождении учебной практики помещают после титульного листа. В содержании отчета указывают: перечень разделов, номера страниц, с которых начинается каждый из них.

Во введении следует отразить: место и сроки практики; её цели и задачи; выполненные работы.

Введение не должно превышать 1 страницы компьютерного набора.

Основная часть отчета содержит три раздела.

Первый раздел «Краткая характеристика организации-базы практики» представляет собой характеристику места практики по следующей схеме: описание организации – наименование и адрес организации, структура, управление, вид (профиль) деятельности; описание подразделения, где проходила учебная практика – название, функции, задачи подразделения, полномочия, должностные обязанности работников (кратко).

Второй раздел отчета о прохождении учебной практики «Характеристика работ, выполняемых на практике» носит практический характер.

В нем должны быть указаны виды работ, осуществляемые на месте практики в соответствии с заданием и программой практики; описывается последовательность выполнения обучающимся работ по практике в соответствии с нормативной документацией (инструкции, положения, регламент организации); описывается используемое оборудование и инструмент, применяемый при выполнении работ по практике (при необходимости можно привести основные технические данные используемого оборудования, представленные в виде таблиц); приводится описание результатов работы по практике; в этом разделе желательно выполнить эскизы конструкций, которые могут характеризовать наиболее встречающиеся виды работ; приложить фотографии процесса и/или результатов работы; могут быть приведены иллюстрации, поясняющие устройство, принцип действия или индивидуальные особенности тех или иных инструментов, приспособлений; образцы документов и т.д.

Третий раздел отчёта по практике «Характеристика условий труда на практике» должен содержать характеристику в сжатой форме состояния техники безопасности на участке, где проходила практика; краткое описание приёмов защиты от возможных травм, применяемых защитных устройств; оценку уровня освещённости, вентиляции при выполнении работ по практике, указание на наличие рабочей одежды, условных обозначений, плакатов и т.п.

Для повышения эффективности прохождения учебной практики в отчете рекомендуется зафиксировать:

затруднения, которые встретились при прохождении практики;

трудности, которые было необходимо преодолеть (что не получалось, почему, какие были предложены для решения проблем?);

внутренняя культура взаимоотношений между работниками (возникло ли желание работать в данной организации, почему?).

Объем основной части не должен превышать 4-5 страниц.

В *заключении* студент должен дать общую оценку маркшейдерских работ, выполняемых на горном предприятии, с точки зрения методик и допусков, регламентируемых «Инструкцией по производству маркшейдерских работ», дать характеристику практики (как проходила практика, указать умения и опыт практической деятельности (компетенции), которые он приобрел в ходе практики), сделать вывод о ее значении для подготовки специалиста.

Заключение должно быть по объему не более 1-2 стр.

Объем отчета не должен превышать 7-8 страниц, набранных на компьютере.

Готовый отчет направляется на проверку руководителю практики от университета, который готовит отзыв об отчёте о прохождении практики (приложение 8).

К защите допускаются студенты, предоставившие руководителю практики от университета полный комплект документов о прохождении практики в установленные сроки.

По итогам практики на кафедре проводится защита отчёта или защита работы выполненной на практике.

Защита отчета по практике проводится руководителем практики от университета. К защите могут привлекаться руководители организаций - баз проведения практики и непосредственные руководители практики от принимающих организаций.

Форма защиты отчётов по практике - собеседование. Студент кратко докладывает о содержании своей работы во время практики, отвечает на вопросы принимающих отчет (проводящих защиту).

9 КОНТРОЛЬ И ОЦЕНКА РЕЗУЛЬТАТОВ УЧЕБНОЙ ПРАКТИКИ

Контроль и оценка результатов освоения практики осуществляется руководителем практики в процессе групповых и / или индивидуальных консультаций, выполнения обучающимися установленных видов работ по практике.

Текущий контроль и оценка результатов учебной практики осуществляется в процессе проведения практики путём наблюдения за выполнением работ на практике, проверки хода выполнения работ обучающимся, экспертной оценки деятельности обучающегося, собеседования и подтверждения выполнения части работ.

Промежуточная аттестация по учебной практике проводится в форме зачёта.

Оценочные средства, используемые для промежуточной аттестации: вопросы для собеседования, отчёт по практике, характеристика с места практики.

При оценке практики используется балльно-рейтинговая система оценки учебной деятельности в соответствии с Положением о балльно-рейтинговой системе оценки учебной деятельности (учебном рейтинге) обучающихся в ФГБОУ ВО «Уральский государственный горный университет» (СМК ОД.Пл.04-06.222-2021).

Распределение баллов в рамках текущего рейтинга и рейтинга промежуточной аттестации по практике представлены в фонде/комплекте оценочных средств по преддипломной практике.

Полученные значения учебного рейтинга обучающихся в баллах переводятся в оценки, выставляемые по следующей шкале:

50-100 баллов – оценка «зачтено»;

0-49 баллов – оценка «не зачтено».

Для осуществления промежуточной аттестации по учебной практике используется Фонд/комплект оценочных средств по учебной практике.

10 ПЕРЕЧЕНЬ УЧЕБНО-МЕТОДИЧЕСКОГО ОБЕСПЕЧЕНИЯ ПО ПРЕДДИПЛОМНОЙ ПРАКТИКЕ

В качестве учебно-методического обеспечения для студентов в период прохождения ими учебной практики выступает программа учебной практики.

11 ПЕРЕЧЕНЬ УЧЕБНОЙ ЛИТЕРАТУРЫ И РЕСУРСОВ СЕТИ «ИНТЕРНЕТ», НЕОБХОДИМЫХ ДЛЯ ПРОВЕДЕНИЯ ПРЕДДИПЛОМНОЙ ПРАКТИКИ

11.1 Основная литература

№ п/п	Наименование	Кол-во экз.
1	Редина М.М., Хаустов А.П. Нормирование и снижение загрязнений окружающей среды. Учебник для бакалавров. Москва Юрайт. 2014	10

2	Экологический мониторинг: учебник для академического бакалавриата. А.П. Хаустов, М.М. Редина. Российский университет дружбы народов. – Москва: Юрайт, 2016. – 490 с.	15
---	--	----

11.2 Дополнительная литература

№ п/п	Наименование	Кол-во экз.
1	Дмитренко В.П. Экологический мониторинг техносферы. Учебное пособие. В.П. Дмитренко., Е.В. Сотникова., А.В. Черняев. – Электрон.дан. – Санкт – Петербург: Лань, 2014. – 368 с.	Электронный ресурс
2	Геоэкология [Электронный ресурс] : учебник для высшей школы / И.А. Карлович. — Электрон. текстовые данные. — М. : Академический Проект, 2013. — 512 с. — 978-5-8291-1508-1. — Режим доступа: http://www.iprbookshop.ru/27460.html	Электронный ресурс
3	Обеспечение экологической безопасности и охрана окружающей сред в промышленности: Учебно–методическое пособие / А.В. Хохряков, А.Г. Студенок, И.В. Медведева, А.М. Ольховский, В.Г. Альбрехт, Е.А. Летучая, Р.Р. камалетдинова, А.А Афанасьева, А.Ф. Фадеичев, Н.А. Юшкова под ред. А.В. Хохрякова, ФГБОУ ВПО УГГУ – Екатеринбург, 2012. – 338 с.	Электронный ресурс

11.3 Ресурсы сети «Интернет»

Государственная Дума Российской Федерации, Комитет ГД по экологии и охране окружающей среды-Режим доступа: <http://www.gosduma.net/structure/committees/1760709/>
 Единое окно доступа к образовательным ресурсам - Режим доступа: <http://window.edu.ru>

12 ПЕРЕЧЕНЬ ПРОГРАММНОГО ОБЕСПЕЧЕНИЯ И ИНФОРМАЦИОННЫХ СПРАВОЧНЫХ СИСТЕМ

Для успешного прохождения практики, студент использует:

1. Microsoft Windows 10
2. Statistica Base
3. Microsoft Office Professional 2010
4. FineReader 12 Professional

13 МАТЕРИАЛЬНО-ТЕХНИЧЕСКАЯ БАЗА, НЕОБХОДИМАЯ ДЛЯ ПРОВЕДЕНИЯ ПРАКТИКИ

Для проведения практики необходимо следующее материально-техническое оборудование: рабочее место, соответствующее нормам санитарно-гигиенического и противопожарного законодательства Российской Федерации, библиотека УГГУ.

Материально-техническое обеспечение практики возлагается на руководителей организаций, принимающих обучающихся для прохождения учебной практики.

14 ОСОБЕННОСТИ УЧЕБНОЙ ПРАКТИКИ ДЛЯ ЛИЦ С ИНВАЛИДНОСТЬЮ И ОГРАНИЧЕННЫМИ ВОЗМОЖНОСТЯМИ ЗДОРОВЬЯ

Учебная практика для обучающихся из числа лиц с инвалидностью и ограниченными возможностями здоровья при необходимости может проводиться с учётом особенностей их психофизического развития, индивидуальных возможностей и состояния здоровья.

При определении мест прохождения практики обучающимися с инвалидностью учитываются рекомендации, содержащиеся в индивидуальной программе реабилитации или абилитации инвалида (при предъявлении обучающимся), относительно рекомендованных условий и видов труда.

При необходимости для прохождения практики создаются специальные рабочие места в соответствии с характером ограничений здоровья, а также с учетом характера выполняемых трудовых функций.

Выбор мест прохождения практик для лиц с инвалидностью и ограниченными возможностями здоровья учитывает требования их доступности.

Способы проведения практики для инвалидов и лиц с ограниченными возможностями здоровья при необходимости могут быть установлены с учётом особенностей их психофизического развития, индивидуальных возможностей и состояния здоровья.

Конкретные формы и процедуры промежуточной аттестации по практике обучающихся из числа лиц с инвалидностью и обучающихся из числа лиц с ограниченными возможностями здоровья устанавливаются ФГБОУ ВО «УГГУ» самостоятельно с учётом ограничений их здоровья и доводятся до сведения обучающихся в сроки, определённые в локальных актах университета.

Процедура проведения промежуточной аттестации по практике для обучающихся с инвалидностью и ограниченными возможностями здоровья при необходимости устанавливается с учётом индивидуальных психофизических особенностей. При необходимости предоставляется дополнительное время для подготовки ответа на вопросы при защите отчёта по практике.

15.1 ОБЩИЕ ТРЕБОВАНИЯ

Отчет выполняется печатным способом с использованием компьютера.

Текст работы следует печатать, соблюдая следующие размеры полей: правое – 10 мм, верхнее и нижнее – 20 мм, левое – 30 мм.

Рекомендуемым типом шрифта является Times New Roman, размер которого 14 pt (пунктов) (на рисунках и в таблицах допускается применение более мелкого размера шрифта, но не менее 10 pt).

Текст печатается через 1,5-ый интервал, красная строка – 1,25 см.

Цвет шрифта должен быть черным, необходимо соблюдать равномерную плотность, контрастность и четкость изображения по всей работе. Разрешается использовать компьютерные возможности акцентирования внимания на определенных терминах и формулах, применяя курсив, полужирный шрифт не применяется.

15.2 ПРАВИЛА ОФОРМЛЕНИЯ НАИМЕНОВАНИЙ И НУМЕРАЦИИ СТРУКТУРНЫХ ЭЛЕМЕНТОВ, ГЛАВ И ПАРАГРАФОВ

Отчет должен включать следующие структурные элементы: титульный лист, содержание, введение, основной текст, заключение, приложения (является дополнительным элементом). Основной текст может быть разделен на разделы и параграфы.

Разделы, параграфы должны иметь заголовки. Их следует нумеровать арабскими цифрами и записывать по центру страницы прописными (заглавными) буквами без точки в конце, не подчеркивая. Номер раздела указывается цифрой (например, 1, 2, 3), номер параграфа включает номер раздела и порядковый номер параграфа, разделенные точкой (например, 1.1, 2.1, 3.3). После номера раздела и параграфа в тексте точку не ставят. Если заголовок состоит из двух

предложений, их разделяют точкой. Переносы слов в заголовках не допускаются. Не допускается писать заголовок параграфа на одном листе, а его текст – на другом.

В содержании работы наименования структурных элементов указываются с левого края страницы, при этом первая буква наименования является прописной (заглавной), остальные буквы являются строчными, например:

Введение

1 Краткая характеристика организации – места прохождения практики

2 Практический раздел – выполненные работы

Заключение

Приложения

15.3 ПРАВИЛА ОФОРМЛЕНИЯ СОКРАЩЕНИЙ И АББРЕВИАТУР

В тексте письменной работы допускаются общепринятые сокращения и аббревиатуры, установленные правилами орфографии и соответствующими нормативными документами, например: год – г., годы – гг., и так далее – и т. д., метр – м, тысяч – тыс., миллион – млн, миллиард – млрд, триллион – трлн, страница – с., Российская Федерация – РФ, общество с ограниченной ответственностью – ООО.

При использовании авторской аббревиатуры необходимо при первом ее упоминании дать полную расшифровку, например: «... Уральский государственный горный университет (далее – УГГУ)...».

Не допускается использование сокращений и аббревиатур в заголовках письменной работы, глав и параграфов.

15.4 ПРАВИЛА ОФОРМЛЕНИЯ ПЕРЕЧИСЛЕНИЙ

При необходимости в тексте работы могут быть приведены перечисления. Перед каждым элементом перечисления следует ставить дефис (иные маркеры не допустимы). Например:

«...заключение содержит:

- краткие выводы;
- оценку решений;
- разработку рекомендаций.»

При необходимости ссылки в тексте работы на один из элементов перечисления вместо дефиса ставятся строчные буквы в порядке русского алфавита, начиная с буквы а (за исключением букв ё, з, й, о, ч, ъ, ы, ь). Для дальнейшей детализации перечислений необходимо использовать арабские цифры, после которых ставится скобка, а запись производится с абзацного отступа. Например:

- а) ...;
- б) ...;
- 1) ...;
- 2) ...;
- в) ...

15.5 ПРАВИЛА ОФОРМЛЕНИЯ РИСУНКОВ

В письменной работе для наглядности, уменьшения физического объема сплошного текста следует использовать иллюстрации – графики, схемы, диаграммы, чертежи, рисунки и фотографии. Все иллюстрации именуется рисунками.

На все рисунки должны быть даны ссылки в тексте работы, например: «... в соответствии с рисунком 2...».

Рисунки следует нумеровать арабскими цифрами сквозной нумерацией по всей работе. Каждый рисунок (схема, график, диаграмма) обозначается словом «Рисунок», должен иметь

заголовок и подписываться следующим образом – посередине строки без абзацного отступа, например:



Рисунок 1 – Структура управления

Если на рисунке отражены показатели, то после заголовка рисунка через запятую указывается единица измерения, например:

Рисунок 1 – Структура раскрываемости преступлений, %

Если рисунок взят из первичного источника без авторской переработки, следует сделать ссылку, например:



Рисунок 1 - Процесс заключения служебного контракта [8, с. 46]

Если рисунок является авторской разработкой, необходимо после заголовка рисунка поставить знак сноски и указать в форме подстрочной сноски внизу страницы, на основании каких источников он составлен, например:



Рисунок 2 – Схема объезда¹

¹ Составлено автором по: [15, 23, 42].

15.6 ПРАВИЛА ОФОРМЛЕНИЯ ТАБЛИЦ

В письменной работе фактический материал в обобщенном и систематизированном виде может быть представлен в виде таблицы для наглядности и удобства сравнения показателей.

На все таблицы должны быть ссылки в работе. При ссылке следует писать слово «таблица» с указанием ее номера, например: «...в таблице 2 представлены ...» или «... характеризуется показателями (таблица 2)».

Таблицы следует нумеровать арабскими цифрами сквозной нумерацией по всей работе. Каждая таблица должна иметь заголовок, который должен отражать ее содержание, быть точным, кратким. Заголовок таблицы следует помещать над таблицей слева, без абзачного отступа в одну строку с ее номером через тире, например:

Таблица 3 – Количество уголовных дел, возбужденных в Свердловской области

Статья Уголовного кодекса	2020	2021
Статья 105	58	59
Статья 228	29	51

Если таблица является авторской разработкой, необходимо после заголовка таблицы поставить знак сноски и указать в форме подстрочной сноски внизу страницы, на основании каких источников она составлена, например:

Таблица 3 – Количество сотрудников прокуратуры, прошедших повышение квалификации¹

Название программы	2020	2021
.....	3	5

Допускается применять размер шрифта в таблице меньший, чем в тексте работы, но не менее 10 pt.

При отсутствии отдельных данных в таблице следует ставить прочерк (тире). Цифры в графах таблиц должны проставляться так, чтобы разряды чисел во всей графе были расположены один под другим, если они относятся к одному показателю. В одной графе должно быть соблюдено, как правило, одинаковое количество десятичных знаков для всех значений величин.

15.7 ПРАВИЛА ОФОРМЛЕНИЯ ПРИМЕЧАНИЙ И ССЫЛОК

При необходимости пояснить содержание текста, таблицы или иллюстрации в работе следует помещать примечания. Их размещают непосредственно в конце страницы, таблицы, иллюстрации, к которым они относятся, и печатают с прописной буквы с абзачного отступа после слова «Примечание» или «Примечания». Если примечание одно, то после слова «Примечание» ставится тире и примечание печатается с прописной буквы. Одно примечание не нумеруют. Если их несколько, то после слова «Примечания» ставят двоеточие и каждое примечание печатают с прописной буквы с новой строки с абзачного отступа, нумеруя их по порядку арабскими цифрами.

¹ Составлено автором по: [2, 7, 10]

Цитаты, а также все заимствования из печати, данные (нормативы, цифры и др.) должны иметь библиографическую ссылку на первичный источник. Ссылка ставится непосредственно после того слова, числа, предложения, по которому дается пояснение, в квадратных скобках. В квадратных скобках указывается порядковый номер источника в соответствии со списком использованных источников и номер страницы, с которой взята информация, например: [4, с. 32]. Это значит, использован четвертый источник из списка литературы со страницы 32. Если дается свободный пересказ принципиальных положений тех или иных авторов, то достаточно указать в скобках после изложения заимствованных положений номер источника по списку использованной литературы без указания номера страницы.

15.8 ПРАВИЛА ОФОРМЛЕНИЯ СПИСКА ИСПОЛЬЗОВАННЫХ ИСТОЧНИКОВ

Оформлению списка использованных источников, прилагаемого к отчету, следует уделять самое серьезное внимание.

Сведения об источниках приводятся в следующем порядке:

1) *нормативные правовые акты*: Нормативные правовые акты включаются в список в порядке убывания юридической силы в следующей очередности: международные нормативные правовые акты, Конституция Российской Федерации, федеральные конституционные законы, федеральные законы, акты Конституционного Суда Российской Федерации, решения других высших судебных органов, указы Президента Российской Федерации, постановления Правительства Российской Федерации, нормативные правовые акты федеральных органов исполнительной власти, законы субъектов Российской Федерации, подзаконные акты субъектов Российской Федерации, муниципальные правовые акты, акты организаций.

Нормативные правовые акты одного уровня располагаются в хронологическом порядке, от принятых в более ранние периоды к принятым в более поздние периоды.

Примеры оформления нормативных правовых актов и судебной практики:

1. Об общих принципах организации законодательных (представительных) и исполнительных органов власти субъектов Российской Федерации [Текст]: Федеральный закон от 06.10.1999 № 184-ФЗ // Собрание законодательства РФ. - 1999. - № 43.

2. О порядке разработки и утверждения административных регламентов исполнения государственных функций (предоставления государственных услуг) [Электронный ресурс]: Постановление Правительства РФ от 11.11.2005 № 679. - Доступ из справочно-правовой системы «КонсультантПлюс». – Режим доступа: <http://www.consultant.ru>.

3. О практике применения судами Закона Российской Федерации «О средствах массовой информации» [Электронный ресурс]: Постановление Пленума Верховного Суда РФ от 15.06.2010 № 16. - Доступ из справочно-правовой системы «КонсультантПлюс». – Режим доступа: <http://www.consultant.ru>.

4. Определение судебной коллегии по гражданским делам Верховного Суда Российской Федерации по иску Цирихова // Бюллетень Верховного Суда Российской Федерации. -1994. -№9. - С. 1-3.

2) *книги, статьи, материалы конференций и семинаров*. Располагаются по алфавиту фамилии автора или названию, если книга печатается под редакцией. Например:

5. Абрамова, А.А. Трудовое законодательство и права женщин [Текст] / А.А.Абрамова // Вестн. Моск. ун-та. Сер. 11, Право. - 2001. - № 5. - С. 23–25.

6. Витрянский, В.В. Договор банковского счета [Текст] / В.В. Витрянский // Хозяйство и право.- 2006.- № 4.- С. 19 – 25.

7. Двинянинова, Г.С. Комплимент: Коммуникативный статус или стратегия в дискурсе [Текст] / Г.С. Двинянинова // Социальная власть языка: сб. науч. тр. / Воронеж. межрегион. ин-т обществ. наук, Воронеж. гос. ун-т, Фак. романо-герман. истории. - Воронеж, 2001. - С. 101–106.

8. История России [Текст]: учеб. пособие для студентов всех специальностей / В.Н. Быков [и др.]; отв. ред. В.Н. Сухов; М-во образования Рос. Федерации, С.-Петерб. гос. лесотехн. акад. - 2-е изд., перераб. и доп. / при участии Т.А. Суховой. - СПб.: СПбЛТА, 2001. - 231 с.

9. Трудовое право России [Текст]: учебник / Под ред. Л.А. Сыроватской. - М.: Юристъ, 2006. - 280 с.

10. Семенов, В.В. Философия: итог тысячелетий. Философская психология [Текст] / В.В. Семенов; Рос. акад. наук, Пущин. науч. центр, Ин-т биофизики клетки, Акад. проблем сохранения жизни. - Пущино: ПНЦ РАН, 2000. - 64 с.

11. Черткова, Е.Л. Утопия как способ постижения социальной действительности [Электронный ресурс] / Е.Л. Черткова // Социемы: журнал Уральского гос. ун-та. - 2002. - N 8. - Режим доступа: [http://www2/usu.ru/philosoph/chertkova](http://www2.usu.ru/philosoph/chertkova).

12. Юридический советник [Электронный ресурс]. - 1 электрон. опт. диск (CD-ROM) : зв., цв. ; 12 см. - Прил.: Справочник пользователя [Текст] / сост. В.А. Быков. - 32 с.;

3) *статистические сборники, инструктивные материалы, методические рекомендации, реферативная информация, нормативно-справочные материалы.* Располагаются по алфавиту. Например:

13. Временные методические рекомендации по вопросам реструктуризации бюджетной сферы и повышения эффективности расходов региональных и местных бюджетов (Краткая концепция реструктуризации государственного и муниципального сектора и повышения эффективности бюджетных расходов на региональном и местном уровнях) [Текст]. - М.: ИЭПП, 2006. - 67 с.

14. Свердловская область в 1992-1996 годах [Текст]: Стат. сб. / Свердлов. обл. комитет гос. статистики Госкомстата РФ. - Екатеринбург, 1997. - 115 с.

15. Социальное положение и уровень жизни населения России в 2010 г. [Текст]: Стат. сб. / Росстат. - М., 2002. - 320 с.

16. Социально-экономическое положение федеральных округов в 2010 г. [Электронный ресурс]. - Режим доступа: <http://www.gks.ru>

4) *книги и статьи на иностранных языках* в алфавитном порядке. Например:

17. An Interview with Douglass C. North [Text] // The Newsletter of The Cliometric Society. - 1993. - Vol. 8. - N 3. - P. 23-28.

18. Burkhead, J. The Budget and Democratic Government [Text] / Lyden F.J., Miller E.G. (Eds.) / Planning, Programming, Budgeting. Markham : Chicago, 1972. 218 p.

19. Miller, D. Strategy Making and Structure: Analysis and Implications for Performance [Text] // Academy of Management Journal. - 1987. - Vol. 30. - N 1. - P. 45-51;

20. Marry S.E. Legal Pluralism. - Law and Society Review. Vol 22.- 1998.- №5.- p. 22-27

5) *интернет-сайты.* Например:

21. Министерство финансов Российской Федерации: [Электронный ресурс]. - Режим доступа: <http://www.minfin.ru>

22. Российская книжная палата: [Электронный ресурс]. - Режим доступа: <http://www.bookchamber.ru>

В списке использованных источников применяется сквозная нумерация с применением арабского алфавита. Все объекты печатаются единым списком, группы объектов не выделяются, источники печатаются с абзацного отступа.

Объекты описания списка должны быть обозначены терминами в квадратных скобках²:

- [Видеозапись];
- [Мультимедиа];
- [Текст];
- [Электронный ресурс].

² Полный перечень см. в: Система стандартов по информации, библиотечному и издательскому делу. Библиографическая запись. Библиографическое описание. Общие требования и правила составления [Текст]: ГОСТ 7.1-2003.

При занесении источников в список литературы следует придерживаться установленных правил их библиографического описания.

15.9 ПРАВИЛА ОФОРМЛЕНИЯ ПРИЛОЖЕНИЙ

В приложения рекомендовано включать материалы, которые по каким-либо причинам не могут быть включены в основную часть: материалы, дополняющие работу; таблицы вспомогательных цифровых данных; инструкции, методики, описания алгоритмов и программ задач, иллюстрации вспомогательного характера; нормативные правовые акты, например, должностные инструкции. В приложения также включают иллюстрации, таблицы и распечатки, выполненные на листах формата А3.

Приложения оформляют как продолжение данного документа на последующих его листах после списка использованных источников.

Допускается обозначать приложения арабскими цифрами.

Само слово «ПРИЛОЖЕНИЕ» пишется прописными (заглавными) буквами.

Каждое приложение следует начинать с новой страницы. При этом слово «ПРИЛОЖЕНИЕ» и его обозначение пишутся с абзацного отступа.

Приложение должно иметь заголовок, который записывают на следующей строке после слова «ПРИЛОЖЕНИЕ» с абзацного отступа. Заголовок пишется с прописной буквы.

В тексте работы на все приложения должны быть даны ссылки, например: «... в приложении 2...». Приложения располагают в порядке ссылок на них в тексте работы.

Приложения должны иметь общую с остальной частью документа сквозную нумерацию страниц.

ПРИЛОЖЕНИЕ 1



Федеральное государственное бюджетное образовательное учреждение
высшего образования
«Уральский государственный горный университет»
(ФГБОУ ВО «УГГУ»)
620144, г. Екатеринбург, ул. Куйбышева, 30

НАПРАВЛЕНИЕ НА ПРАКТИКУ

Обучающийся _____
(фамилия, имя, отчество)

Специальности/направления подготовки _____
(шифр и наименование специальности/направления подготовки)

_____ курса _____ факультета

направляется в _____
(наименование организации, город)

для прохождения _____ практики

с _____ 20__ г. по _____ 20__ г.
(прописью) (прописью)

Декан факультета

(Фамилия И. О., подпись)

М.П.

Руководитель практики от университета

(Фамилия И. О., подпись)

тел. кафедры: 8(343) _____

Отметка организации

Дата прибытия обучающегося в организацию « ____ » _____ 20__ г.

Направлен

(наименование структурного подразделения)

Практику окончил « ____ » _____ 20__ г.

Руководитель практики от организации

(Должность)

М.П.

(Фамилия И. О.)

Прохождение инструктажа по ознакомлению с требованиями охраны труда, техники безопасности, правилами внутреннего трудового распорядка с оформлением в соответствующем журнале:

Дата проведения	Фамилия И.О., должность, подпись проводившего инструктаж	Подпись обучающегося, прошедшего инструктаж

ДНЕВНИК ПРАКТИКИ

Обучающийся _____
(фамилия, имя, отчество)

Группа: _____

Наименование профессионального модуля	Коды формируемых компетенций	Виды работ, которые обучающийся выполнил на практике в рамках формирования, закрепления и развития данных компетенций	Качество выполнения работ (выполнено /выполнено частично/ не выполнено)

Характеристика с места практики обучающегося
(заполняется руководителем практики от организации)

(Ф.И.О. обучающегося)

Общее заключение об уровне освоения компетенций:

(компетенции полностью освоены/ компетенции освоены частично/ компетенции не освоены)

Заключение организации о работе обучающегося за период практики (в том числе трудовая дисциплина, активность, участие в общественной работе организации)

Руководитель практики от организации _____ (Фамилия И.О.) _____ (подпись)

Отзыв
об отчёте о прохождении практики обучающегося
(заполняется руководителем практики от университета)

1. Выводы (характеристика отчёта в целом, соответствие содержания отчёта программе):

2. Недостатки отчёта:

Руководитель практики от университета _____ (Фамилия И.О.) _____ (подпись)

ПРИЛОЖЕНИЕ 2

Образец оформления титульного листа отчета по практике



Федеральное государственное бюджетное образовательное учреждение
высшего образования
«Уральский государственный горный университет»
(ФГБОУ ВО «УГГУ»)
620144, г. Екатеринбург, ул. Куйбышева, 30

ОТЧЕТ **о прохождении учебной практики** (название практики)

(наименование организации прохождения практики)

Специальность: 20.02.01 Экологическая
безопасность природных комплексов

Студент: **Борисов А. В.**
Группа:

Руководитель практики от университета:
Стихин А.А.

Руководитель практики от организации:
Петров И.С., начальник уголовного розыска

Екатеринбург 2022

ПРИЛОЖЕНИЕ 3

Образец оформления содержания отчета по преддипломной практике

СОДЕРЖАНИЕ

	Введение	3
1	Краткая характеристика организации - места практики	5
2	Характеристика работ, выполняемых на практике	
3	Характеристика условий труда на практике	
	Заключение	
	Приложения	



УТВЕРЖДАЮ

Проректор по учебно-методическому комплексу

С.А. Упоров

ПРОГРАММА ПРАКТИКИ

ПП.02.01 ПРОИЗВОДСТВЕННАЯ ПРАКТИКА Ч. 1

Специальность

20.02.01 ЭКОЛОГИЧЕСКАЯ БЕЗОПАСНОСТЬ ПРИРОДНЫХ КОМПЛЕКСОВ

*Направленность: Экологическая безопасность
природно-техногенных комплексов*

программа подготовки специалистов среднего звена

на базе среднего общего образования

год набора: 2023

Одобрена на заседании кафедры

Природообустройства и водопользования

(название кафедры)

Зав.кафедрой

(подпись)

Гревцев Н.В.

(Фамилия И.О.)

Протокол № 1 от 08.09.2022

(Дата)

Рассмотрена методической комиссией
факультета

Инженерно-экономического факультета

(название факультета)

Председатель

(подпись)

Мочалова Л.А.

(Фамилия И.О.)

Протокол № 1 от 13.09.2022

(Дата)

Автор: Якупов Д.Р; Самигуллин И. Т.; Нелюбина Ю. А.

1 ОБЩИЕ ПОЛОЖЕНИЯ

Программа производственной практики является частью программы подготовки специалистов среднего звена, разработанной в соответствии с федеральным государственным образовательным стандартом среднего профессионального образования (далее – ФГОС СПО) по специальности 20.02.01 Рациональное использование природохозяйственных комплексов, одним из видов занятий, предусмотренных учебным планом.

Настоящая программа устанавливает цели и задачи производственной практики, требования к организации, учебно-методическому и материально-техническому обеспечению, обязанности обучающихся и лиц, участвующих в проведении и организации производственной практики. Программа адресована студентам, обучающимся, сторонним организациям (учреждениям), преподавателям и другим лицам, обеспечивающим проведение практики.

Производственная практика направлена на углубление и расширение теоретических знаний, их дальнейшую систематизацию и обобщение, дальнейшее формирование практического опыта по основным видам профессиональной деятельности.

2 ЦЕЛИ И ЗАДАЧИ ПРОИЗВОДСТВЕННОЙ ПРАКТИКИ

Цели производственной практики:

- дальнейшее закрепление, развитие и совершенствование теоретических знаний, полученных студентами в процессе обучения;
- углубление приобретенного практического опыта обучающегося, развитие общих и профессиональных компетенций;
- расширение диапазона представлений обучающихся о социальной значимости своей будущей профессиональной деятельности;
- проверка готовности обучающегося к самостоятельной трудовой деятельности;
- подготовка к выполнению выпускной квалификационной работы (далее – ВКР);
- накопление опыта практической работы по будущей специальности.

В соответствии с поставленными целями в процессе прохождения производственной практики перед студентами ставятся следующие задачи:

- приобретение новых и закрепление ранее приобретенных профессиональных компетенций;
- совершенствование навыков профессионального общения, культуры поведения, кооперации с коллегами при выполнении функциональных обязанностей;
- сбор материалов, необходимых для составления отчёта о практике и написания ВКР.

3 ПЛАНИРУЕМЫЕ РЕЗУЛЬТАТЫ ПРОИЗВОДСТВЕННОЙ ПРАКТИКИ

Процесс прохождения производственной практики направлен на формирование следующих компетенций в соответствии с ФГОС СПО по данной специальности:

Профессиональные

- выбирать методы, средства для проведения производственного экологического контроля в организации (ПК 2.1);
- эксплуатировать приборы, оборудование для проведения производственного экологического контроля в организации (ПК 2.2);
- проводить производственный экологический контроль в организации (ПК 2.3);
- составлять документацию по результатам производственного экологического контроля в организации (ПК 2.4);
- давать экономическую оценку воздействию производственной деятельности на окружающую среду (ПК 2.5);

В результате прохождения производственной практики обучающийся должен:

компетенции	Результат практики	
ПК 2.1 - выбирать методы, средства для проведения производственного экологического контроля в организации	Иметь практический опыт:	<ul style="list-style-type: none"> - выбора оборудования, приборов контроля, аналитических приборов, их подготовка к работе и проведение производственного экологического контроля - работы в группах по проведению производственного экологического контроля.
	Уметь:	<ul style="list-style-type: none"> - эксплуатировать приборы и оборудование экологического контроля и средств инженерной защиты окружающей среды; - участвовать в испытаниях природоохранного оборудования и введении его в эксплуатацию; - осуществлять в организациях контроль соблюдения установленных требований и действующих норм, правил и стандартов; - составлять и анализировать принципиальную схему малоотходных технологий.
	Знать:	<ul style="list-style-type: none"> - виды мониторинга, унифицированную схему информационного мониторинга загрязнения природной среды; - типы оборудования и приборы контроля, требования к ним и области их применения; - технические мероприятия по снижению загрязнения природной среды промышленными выбросами; - программы наблюдений за состоянием природной среды при проведении производственного экологического контроля в организации; - приоритетные направления развития экологически чистых производств; - нормативные документы по предельно допустимым концентрациям сбросов, выбросов и загрязнения почв; - методы организации и проведения наблюдений за уровнем загрязнения воздушной, водной и других сред при проведении производственного экологического контроля в организации; - основные источники загрязнения окружающей среды, классификацию загрязнителей;
ПК 2.2 - эксплуатировать приборы, оборудование для проведения производственного экологического контроля в организации	Иметь практический опыт:	<ul style="list-style-type: none"> - выбирать оборудование и приборы контроля для проведения производственного экологического контроля в организации; - эксплуатации приборов и оборудования при проведении производственного экологического контроля в организации;
	Уметь:	<ul style="list-style-type: none"> - проводить исследования компонентов окружающей среды при проведении производственного экологического контроля в организации - отбирать пробы воздуха, воды и почвы, подготавливать их к анализу и проводить качественный и количественный анализ отобранных проб;
	Знать:	<ul style="list-style-type: none"> - типы оборудования и приборы контроля, требования к ним и области их применения применяемых при проведении производственного экологического контроля в организации;

		<ul style="list-style-type: none"> - технические мероприятия по снижению загрязнения природной среды промышленными выбросами; - программы наблюдений за состоянием природной среды при проведении производственного экологического контроля в организации; - методы организации и проведения наблюдений за уровнем загрязнения воздушной, водной и других сред при проведении производственного экологического контроля в организации; - основные источники загрязнения окружающей среды, классификацию загрязнителей;
ПК 2.3 - проводить производственный экологический контроль в организации	Иметь практический опыт:	<ul style="list-style-type: none"> - организовывать проведения производственного экологического контроля в организации; - индивидуальной работы или работы в составе группы при проведении производственного экологического контроля в организации
	Уметь:	<ul style="list-style-type: none"> - планировать мероприятия для проведения производственного экологического контроля в организации
	Знать:	<ul style="list-style-type: none"> - методы и средства по снижению антропогенного воздействия на окружающую среду - программы наблюдений за состоянием природной среды; - нормативные документы по предельно допустимым концентрациям сбросов, выбросов и загрязнения почв; - методы организации и проведения наблюдений за уровнем загрязнения воздушной, водной и других сред, основные средства мониторинга; - основные источники загрязнения окружающей среды, классификацию загрязнителей; - нормативно-технические документы по организации экологического аудита и экологической экспертизы; - виды нормативов при оценке качества воздушной среды, водных ресурсов, почвы, шума и радиоактивного загрязнения;
ПК 2.4 - составлять документацию по результатам производственного экологического контроля в организации	Иметь практический опыт:	<ul style="list-style-type: none"> - сбора и систематизации данных полученных при проведении производственного экологического контроля в организации
	Уметь:	<ul style="list-style-type: none"> - пользоваться правовой и нормативной технической документацией по вопросам экологического мониторинга; - обрабатывать, анализировать и обобщать материалы наблюдений и измерений, составлять формы статистической отчетности; - проводить расчеты по определению величины экономического ущерба и рисков для природной среды; - проводить расчеты по определению экономической эффективности процессов и технологий природопользования и природообустройства; - проводить расчет платы за пользование природными ресурсами; - собирать и систематизировать данные для экологической экспертизы и экологического аудита.

	Знать:	<ul style="list-style-type: none"> - типовые формы учетной документации и государственной экологической статистической отчетности организаций по вопросам антропогенного воздействия на окружающую среду; - методики расчета предельно допустимых концентраций и предельно допустимых выбросов; - санитарно-гигиенические и экологические нормативы; - производственно-хозяйственные нормативы; - виды нормативов при оценке качества воздушной среды, водных ресурсов, почвы, шума и радиоактивного загрязнения; - обоснование и расчеты нормативов качества окружающей среды; - основы экологического законодательства; теоретические основы экологического аудита и экологической экспертизы; - нормативно-технические документы по организации производственного экологического контроля.
ПК 2.5 - давать экономическую оценку воздействию производственной деятельности на окружающую среду	Иметь практический опыт:	<ul style="list-style-type: none"> - работы в составе групп по расчетам и оценке экономического ущерба и рисков для природной среды, связанных с антропогенной деятельностью или вызванных природными и техногенными катаклизмами; - сбора и систематизации данных полученных при проведения производственного экологического контроля в организации
	Уметь:	<ul style="list-style-type: none"> - проводить расчеты по определению величины экономического ущерба и рисков для природной среды; - проводить расчеты по определению экономической эффективности процессов и технологий природопользования и природообустройства; - проводить расчет платы за пользование природными ресурсами;
	Знать:	<ul style="list-style-type: none"> - методики расчета предельно допустимых концентраций и предельно допустимых выбросов; - санитарно-гигиенические и экологические нормативы; - производственно-хозяйственные нормативы; - методы оценки экономического ущерба и рисков от загрязнения и деградации окружающей среды; - виды нормативов при оценке качества воздушной среды, водных ресурсов, почвы, шума и радиоактивного загрязнения; - обоснование и расчеты нормативов качества окружающей среды; - основы экологического законодательства; - теоретические основы экологического аудита и экологической экспертизы; - нормативно-технические документы по организации экологического аудита и экологической экспертизы.

4 ОБЪЕМ ПРОИЗВОДСТВЕННОЙ ПРАКТИКИ И ЕЕ ПРОДОЛЖИТЕЛЬНОСТЬ

Общая трудоемкость производственной практики составляет 72 часа, 2 недели, в том числе в форме практической подготовки – 72 час.

5 СТРУКТУРА И СОДЕРЖАНИЕ ПРОИЗВОДСТВЕННОЙ ПРАКТИКИ

№ п/п	Этапы и краткое содержание практики	Трудоёмкость, час.	Формы контроля
	<i>Информационный</i>	2	
1	Организационное собрание, формулирование задания на практику, получение необходимых консультаций по организации и методике проведения работ со стороны руководителя практики от университета	1	Собеседование
2	Ознакомление с требованиями охраны труда, безопасности жизнедеятельности, пожарной безопасности, правил внутреннего трудового распорядка	1	Запись в журнале организации, заполнение соответствующего раздела в направлении на практику
	<i>Практический</i>	65	
3	Ознакомление с структурой предприятия, технологиями, реализованными на предприятии, характеристикой предприятия как источника загрязнения окружающей среды.	5	Собеседование, дневник практики, отчёт по практике
4	Общие тенденции развития производства. Производство и окружающая среда Содержание: Современные представления и понятия о производстве. Понятие экологического мониторинга.	10	Собеседование, дневник практики, отчёт по практике
5	Источники загрязнения среды обитания Содержание: Основные источники загрязнения окружающей среды.	20	Собеседование, дневник практики, отчёт по практике
6	Проведение производственного экологического контроля в организации Содержание: Приборы и оборудование, применяемые при проведении производственного экологического контроля в организации. Программа производственного экологического контроля в организации.	30	Собеседование, отчёт по практике, дневник практики характеристика с места практики
	<i>Результативно-оценочный</i>	5	
6	Подготовка отчёта о практике, получение характеристики, заверение документов по месту практики, защита отчёта	5	Защита отчета по итогам прохождения практики
Всего:		72	Зачёт

При реализации практики образовательная деятельность организована в форме практической подготовки путем непосредственного выполнения обучающимися определенных видов работ, связанных с будущей профессиональной деятельностью, и направленных на формирование, закрепление, развитие практических навыков и компетенций по профилю образовательной программы.

Обучающийся выполняет в соответствии с целями, задачами и заданием руководителя практики работы по месту прохождения практики, фиксирует все виды выполняемой работы в дневнике прохождения практики, собирает материал для выполнения ВКР.

Конкретное содержание практики зависит от места её прохождения.

6 МЕСТО ПРОВЕДЕНИЯ ПРОИЗВОДСТВЕННОЙ ПРАКТИКИ И ЕЁ ОРГАНИЗАЦИЯ

Производственная практика проводится на основе договоров между организацией, осуществляющей деятельность по образовательной программе соответствующего профиля (далее – организация), и университетом.

Обучающемуся предоставляется право самостоятельно выбрать базу практики.

Обучающиеся, совмещающие обучение с трудовой деятельностью, вправе проходить производственную практику в организации по месту работы, в случаях если осуществляемая ими профессиональная деятельность соответствует целям практики.

Перед началом практики для студентов проводится организационное собрание, на котором разъясняются цели и задачи, содержание, сроки практики, порядок её прохождения, формулируются задания практики, разъясняются формы, виды отчётности, порядок заполнения бланков отчетности, требования к оформлению отчётных документов, порядок защиты отчёта по практике, даются иные рекомендации по прохождению практики.

Перед прохождением практики студент должен изучить программу практики, при необходимости подготовить: ксерокопии своих свидетельств о постановке на учет в налоговом органе (ИНН), пенсионного страхования; получить при необходимости медицинскую справку по форме, требуемой организацией-базой практики, в поликлинике, к которой прикреплены; подготовить фотографии (формат по требованию организации-базы практики) и паспортные данные (ксерокопии разворотов с фотографией и регистрацией места жительства) для оформления пропусков в организации.

Студенты получают программу практики, направление на практику и иную необходимую для прохождения практики документацию.

По прибытии на практику производится согласование конкретного структурного подразделения, где будет проходить практика (при необходимости), проводится инструктаж по охране труда и технике безопасности;

Организацию и руководство производственной практикой осуществляют руководители практики от организации и от университета.

Руководители производственной практики от университета принимают участие в распределении обучающихся по рабочим местам или перемещении их по видам работ, контролируют реализацию программы практики и условия проведения практики организациями, проводят индивидуальные и групповые консультации в ходе практики, оказывают методическую помощь обучающимся при выполнении ими заданий практики, оценивает результаты практики.

Руководители практики от организаций (наставники) знакомят обучающихся с порядком прохождения производственной практики, проводят инструктаж со студентами по ознакомлению с требованиями охраны труда, техники безопасности, а также правилами внутреннего трудового распорядка, помогают обучающимся овладевать профессиональными навыками.

При прохождении практики *обучающиеся обязаны:*

своевременно прибыть на место прохождения практики, иметь при себе все необходимые документы;

соблюдать действующие правила внутреннего трудового распорядка организации – места прохождения практики;

соблюдать требования охраны труда, пожарной безопасности;

выполнять задания, предусмотренные программой практики, вести дневник практики с фиксацией результатов выполненной работы, фактических материалов, наблюдений, оценок и выводов как фрагментов будущего отчета;

получить по месту проведения практики характеристику, отзыв о проделанной работе, подписанный надлежащим лицом;

в установленный срок отчитаться о прохождении практики руководителю практики от университета, подготовить и сдать отчет и другие документы практики.

При возникновении затруднений в процессе практики студент может обратиться к руководителю практики от университета либо от организации-базы практики и получить необходимые разъяснения.

7 ФОРМЫ ОТЧЕТНОСТИ ПО ПРОИЗВОДСТВЕННОЙ ПРАКТИКЕ

По результатам производственной практики студент представляет: направление на практику с отметкой организации-базы практики; дневник практики; характеристику с места практики; отчет по практике.

В процессе прохождения практики студент ежедневно ведет *дневник практики*. Дневник практики должен быть оформлен надлежащим образом, в него записываются сведения о выполненных студентом работах и заданиях. Записи должны быть конкретными, с указанием характера и объёма проделанной работы. Ежедневно руководитель практики от организации проверяет дневник. В дневнике должна быть отметка о выполнении работ студентом с подписью руководителя практики от организации.

Характеристика с места практики должна обязательно содержать Фамилию. И. О. студента полностью, указание на отношение студента к работе, наличие или отсутствие жалоб на студента, оценку его теоретических знаний, умение применять теоретические знания на практике, степень выраженности необходимых личностных и профессиональных качеств, степень сформированности компетенций, др.

Отчет по практике вместе с документами служит основанием для оценки результатов производственной практики.

Содержание отчета должно соответствовать программе практики, в нем обобщается и анализируется весь ход практики, выполнение заданий. Отчёт должен иметь четкое построение, логическую последовательность, конкретность.

Отчёт по производственной практике имеет следующую структуру: титульный лист, содержание, введение, основная часть (разделы), заключение, приложения.

Титульный лист отчёта содержит: указание места прохождения практики, данные о руководителе практики от университета и от организации, др. информацию.

Содержание отчета о прохождении производственной практики помещают после титульного листа. В содержании отчета указывают: перечень разделов, номера страниц, с которых начинается каждый из них.

Во введении следует отразить: место и сроки практики; её цели и задачи.

Введение не должно превышать 1 страницы компьютерного набора.

Основная часть отчета содержит, как правило, два раздела.

Первый раздел «Краткая характеристика организации-базы практики» представляет собой характеристику места практики по следующей схеме: описание организации – наименование и адрес организации, структура, управление, вид (профиль) деятельности; описание подразделения, где проходила производственная практика – название, функции, задачи подразделения, полномочия, должностные обязанности работников (кратко).

Второй раздел отчета о прохождении производственной практики «*Характеристика работ, выполняемых на практике*» носит практический характер.

В нем должны быть указаны виды работ, осуществляемые на месте практики в соответствии с заданием и программой практики; описывается последовательность выполнения обучающимся работ по практике в соответствии с нормативной документацией (инструкции, положения, регламент организации); описывается используемое оборудование и инструмент, применяемый при выполнении работ по практике (при необходимости можно привести основные технические данные используемого оборудования, представленные в виде таблиц); приводится описание результатов работы по практике; в этом разделе желательно выполнить эскизы деталей или узлов, которые могут характеризовать наиболее встречающиеся виды работ; приложить фотографии процесса и/или результатов работы; могут быть приведены иллюстрации,

поясняющие устройство, принцип действия или индивидуальные особенности тех или иных инструментов, приспособлений; образцы документов и т.д.

Кроме того, необходимо указать (описать) собранный материал для выполнения ВКР.

В *заключении* студент должен дать характеристику практики (как проходила практика, указать умения и опыт практической деятельности (компетенции), которые он приобрел в ходе практики), сделать вывод о её значении.

Заключение должно быть по объему не более 1 страниц.

В *приложениях* располагают вспомогательный материал:

перечень материалов, с которыми ознакомился студент в ходе практики;

проекты самостоятельно составленных документов и другие документы, собранные студентом во время прохождения практики.

Заключение должно быть по объему не более 1-2 стр.

Объем отчета не должен превышать 25-30 страниц, набранных на компьютере.

Готовый отчет направляется на проверку руководителю практики от университета, который готовит отзыв об отчёте о прохождении практики (приложение 8).

К защите допускаются студенты, предоставившие руководителю практики от университета полный комплект документов о прохождении практики в установленные сроки.

По итогам практики проводится защита отчёта/защита работы (продукта), выполненной на практике.

Защита отчета по практике проводится руководителем практики от университета. К защите могут привлекаться руководители организаций - баз проведения практики и непосредственные руководители практики от принимающих организаций.

Форма защиты отчётов по практике - собеседование. Студент кратко докладывает о содержании своей работы во время практики, отвечает на вопросы принимающих отчет (проводящих защиту).

9 КОНТРОЛЬ И ОЦЕНКА РЕЗУЛЬТАТОВ ПРОИЗВОДСТВЕННОЙ ПРАКТИКИ

Контроль и оценка результатов освоения практики осуществляется руководителем практики в процессе групповых и / или индивидуальных консультаций, выполнения обучающимися установленных видов работ по практике.

Текущий контроль и оценка результатов производственной практики осуществляется в процессе проведения практики путём наблюдения за выполнением работ на практике, проверки хода выполнения работ обучающимся, экспертной оценки деятельности обучающегося, собеседования и подтверждения выполнения части работ.

Промежуточная аттестация по производственной практике проводится в форме зачёта.

Оценочные средства, используемые для промежуточной аттестации: вопросы для собеседования, отчёт по практике, характеристика с места практики.

При оценке практики используется балльно-рейтинговая система оценки учебной деятельности в соответствии с Положением о балльно-рейтинговой системе оценки учебной деятельности (учебном рейтинге) обучающихся в ФГБОУ ВО «Уральский государственный горный университет» (СМК ОД.Пл.04-06.222-2021).

Распределение баллов в рамках текущего рейтинга и рейтинга промежуточной аттестации по практике представлены в фонде/комплекте оценочных средств по производственной практике.

Полученные значения учебного рейтинга обучающихся в баллах переводятся в оценки, выставляемые по следующей шкале:

50-100 баллов – оценка «зачтено»;

0-49 баллов – оценка «не зачтено».

Для осуществления промежуточной аттестации по производственной практике используется Фонд/комплект оценочных средств по производственной практике.

10 ПЕРЕЧЕНЬ УЧЕБНО-МЕТОДИЧЕСКОГО ОБЕСПЕЧЕНИЯ ПО ПРОИЗВОДСТВЕННОЙ ПРАКТИКЕ

В качестве учебно-методического обеспечения для студентов в период прохождения ими производственной практики выступает программа практики.

11 ПЕРЕЧЕНЬ УЧЕБНОЙ ЛИТЕРАТУРЫ И РЕСУРСОВ СЕТИ «ИНТЕРНЕТ», НЕОБХОДИМЫХ ДЛЯ ПРОВЕДЕНИЯ ПРОИЗВОДСТВЕННОЙ ПРАКТИКИ

11.1 Основная литература

№ n/n	Наименование	Кол-во экз.
1	Обеспечение экологической безопасности и охрана окружающей сред в промышленности: Учебно–методическое пособие / А.В. Хохряков, А.Г. Студенок, И.В. Медведева, А.М. Ольховский, В.Г. Альбрехт, Е.А. Летучая, Р.Р. камалетдинова, А.А Афанасьева, А.Ф. Фадеев, Н.А. Юшкова под ред. А.В. Хохрякова, ФГБОУ ВПО УГГУ – Екатеринбург, 2012. – 338 с.	Электронный ресурс
2	Управление отходами производства и потребления : учебно-методическое пособие по выполнению расчетно-практических работ для студентов направления бакалавриата 20.03.02 - "Природообустройство и водопользование" очного и заочного обучения / В. И. Шерстнев, А. И. Усманов ; Министерство образования и науки РФ, Уральский государственный горный университет. - Екатеринбург : УГГУ, 2017. - 98 с. : рис., табл. - Библиогр.: с. 91.	40
3	Методы и приборы контроля окружающей среды, экологический мониторинг : методические указания к расчетно-графическим работам по дисциплине "Методы и приборы контроля окружающей среды, экологический мониторинг" для студентов направления 20.03.01 "Техносферная безопасность" профиля "Инженерная защита окружающей среды" / Г. А. Студенок, О. А. Москвина ; Министерство науки и высшего образования Российской Федерации, Уральский государственный горный университет. - Электрон. текстовые дан. - Екатеринбург : УГГУ, 2019	Электронный ресурс
4	Охрана атмосферного воздуха на предприятиях минерально -сырьевого комплекса : [Электронный ресурс] : практикум к выполнению курсового проекта по дисциплине "Охрана атмосферы" для студентов направления 20.03.01 "Техносферная безопасность" профиля "Инженерная защита окружающей среды" / О. А. Москвина, Е. М. Цейтлин ; Министерство образования и науки Российской Федерации, Уральский государственный горный университет. - Электрон. текстовые дан. - Екатеринбург : УГГУ, 2017	Электронный ресурс
5	Экология и природопользование : учебное пособие по дисциплинам "Экология" и "Экология и природопользование" для студентов очного, заочного и ускоренного заочного обучения : [учебно-методический электронный комплекс] / А. Ф. Фадеев, О. А. Москвина, Е. М. Цейтлин ; Министерство образования и науки РФ, Уральский государственный горный университет. - Электрон. текстовые дан. - Екатеринбург : УГГУ, 2017.	Электронный ресурс

11.3 Нормативные правовые акты

1. Об охране окружающей среды [Электронный ресурс]: Федеральный Закон от 10 января 2002 г. №7-ФЗ (с доп. и изм.). - Режим доступа: ИПС «КонсультантПлюс».

2. Об отходах производства и потребления [Электронный ресурс]: Федеральный Закон от 24 июня 1998 г. №89-ФЗ (с доп. и изм.). - Режим доступа: ИПС «КонсультантПлюс».

3. Об охране атмосферного воздуха [Электронный ресурс]: Федеральный Закон от 4 мая 1999 г. №96-ФЗ (с доп. и изм.). - Режим доступа: ИПС «КонсультантПлюс».

4. Водный кодекс РФ [Электронный ресурс]: Федеральный Закон от 3 июня 2006 г. №74-ФЗ (с доп. и изм.). - Режим доступа: ИПС «КонсультантПлюс»

11.4 Ресурсы сети «Интернет»

1. Уральское межрегиональное управление Федеральной службы по надзору в сфере природопользования - <https://rpn.gov.ru/regions/66/intro/>
2. Министерство природных ресурсов и экологии Свердловской области – <https://mprso.midural.ru>
3. Единое окно доступа к образовательным ресурсам - Режим доступа: <http://window.edu.ru>
4. Министерство здравоохранения Российской Федерации – <http://www.minzdravrf.ru>
5. Министерство труда и социальной защиты Российской Федерации: <http://www.rosmintrud.ru>
6. Научно-практический журнал для промышленных экологов «Экология производства» - <https://promo.ecoindustry.ru/>

12 ПЕРЕЧЕНЬ ПРОГРАММНОГО ОБЕСПЕЧЕНИЯ И ИНФОРМАЦИОННЫХ СПРАВОЧНЫХ СИСТЕМ

Для успешного прохождения практики, студент использует:

Офисное программное обеспечение:

Microsoft Windows 8 Professional

Microsoft Office Standard 2013

Информационные справочные системы:

Справочная правовая система «КонсультантПлюс»

Базы данных:

E-library: электронная научная библиотека: <https://elibrary.ru>

13 МАТЕРИАЛЬНО-ТЕХНИЧЕСКАЯ БАЗА, НЕОБХОДИМАЯ ДЛЯ ПРОВЕДЕНИЯ ПРАКТИКИ

Для проведения производственной практики в организациях необходимы специально оборудованные помещения.

Материально-техническое обеспечение производственной практики возлагается на руководителей организаций, принимающих обучающихся для прохождения производственной практики.

14 ОСОБЕННОСТИ ПРОИЗВОДСТВЕННОЙ ПРАКТИКИ ДЛЯ ЛИЦ С ИНВАЛИДНОСТЬЮ И ОГРАНИЧЕННЫМИ ВОЗМОЖНОСТЯМИ ЗДОРОВЬЯ

Производственная практика для обучающихся из числа лиц с инвалидностью и ограниченными возможностями здоровья при необходимости может проводиться с учётом особенностей их психофизического развития, индивидуальных возможностей и состояния здоровья.

При определении мест прохождения практики обучающимися с инвалидностью учитываются рекомендации, содержащиеся в индивидуальной программе реабилитации или абилитации инвалида (при предъявлении обучающимся), относительно рекомендованных условий и видов труда.

При необходимости для прохождения практики создаются специальные рабочие места в соответствии с характером ограничений здоровья, а также с учетом характера выполняемых трудовых функций.

Выбор мест прохождения практик для лиц с инвалидностью и ограниченными возможностями здоровья учитывает требования их доступности.

Способы проведения практики для инвалидов и лиц с ограниченными возможностями здоровья при необходимости могут быть установлены с учётом особенностей их психофизического развития, индивидуальных возможностей и состояния здоровья.

Конкретные формы и процедуры промежуточной аттестации по практике обучающихся из числа лиц с инвалидностью и обучающихся из числа лиц с ограниченными возможностями здоровья устанавливаются ФГБОУ ВО «УГГУ» самостоятельно с учётом ограничений их здоровья и доводятся до сведения обучающихся в сроки, определённые в локальных актах университета.

Процедура проведения промежуточной аттестации по практике для обучающихся с инвалидностью и ограниченными возможностями здоровья при необходимости устанавливается с учётом индивидуальных психофизических особенностей. При необходимости предоставляется дополнительное время для подготовки ответа на вопросы при защите отчёта по практике.

15 ТРЕБОВАНИЯ К ОФОРМЛЕНИЮ ОТЧЕТА ПО ПРОИЗВОДСТВЕННОЙ ПРАКТИКЕ

15.1 ОБЩИЕ ТРЕБОВАНИЯ

Отчет выполняется печатным способом с использованием компьютера.

Текст работы следует печатать, соблюдая следующие размеры полей: правое – 10 мм, верхнее и нижнее – 20 мм, левое – 30 мм.

Рекомендуемым типом шрифта является Times New Roman, размер которого 14 pt (пунктов) (на рисунках и в таблицах допускается применение более мелкого размера шрифта, но не менее 10 pt).

Текст печатается через 1,5-ый интервал, красная строка – 1,25 см.

Цвет шрифта должен быть черным, необходимо соблюдать равномерную плотность, контрастность и четкость изображения по всей работе. Разрешается использовать компьютерные возможности акцентирования внимания на определенных терминах и формулах, применяя курсив, полужирный шрифт не применяется.

15.2 ПРАВИЛА ОФОРМЛЕНИЯ НАИМЕНОВАНИЙ И НУМЕРАЦИИ СТРУКТУРНЫХ ЭЛЕМЕНТОВ, ГЛАВ И ПАРАГРАФОВ

Отчет должен включать следующие структурные элементы: титульный лист, содержание, введение, основной текст, заключение, приложения (является дополнительным элементом). Основной текст может быть разделен на разделы и параграфы.

Разделы, параграфы должны иметь заголовки. Их следует нумеровать арабскими цифрами и записывать по центру страницы прописными (заглавными) буквами без точки в конце, не подчеркивая. Номер раздела указывается цифрой (например, 1, 2, 3), номер параграфа включает номер раздела и порядковый номер параграфа, разделенные точкой (например, 1.1, 2.1, 3.3). После номера раздела и параграфа в тексте точку не ставят. Если заголовок состоит из двух предложений, их разделяют точкой. Переносы слов в заголовках не допускаются. Не допускается писать заголовок параграфа на одном листе, а его текст – на другом.

В содержании работы наименования структурных элементов указываются с левого края страницы, при этом первая буква наименования является прописной (заглавной), остальные буквы являются строчными, например:

Введение

1 Краткая характеристика организации – места прохождения практики

2 Практический раздел – выполненные работы

Заключение

Приложения

15.3 ПРАВИЛА ОФОРМЛЕНИЯ СОКРАЩЕНИЙ И АББРЕВИАТУР

В тексте письменной работы допускаются общепринятые сокращения и аббревиатуры, установленные правилами орфографии и соответствующими нормативными документами, например: год – г., годы – гг., и так далее – и т. д., метр – м, тысяч – тыс., миллион – млн, миллиард – млрд, триллион – трлн, страница – с., Российская Федерация – РФ, общество с ограниченной ответственностью – ООО.

При использовании авторской аббревиатуры необходимо при первом ее упоминании дать полную расшифровку, например: «... Уральский государственный горный университет (далее – УГГУ)...».

Не допускается использование сокращений и аббревиатур в заголовках письменной работы, глав и параграфов.

15.4 ПРАВИЛА ОФОРМЛЕНИЯ ПЕРЕЧИСЛЕНИЙ

При необходимости в тексте работы могут быть приведены перечисления. Перед каждым элементом перечисления следует ставить дефис (иные маркеры не допустимы). Например:

«...заключение содержит:

- краткие выводы;
- оценку решений;
- разработку рекомендаций.»

При необходимости ссылки в тексте работы на один из элементов перечисления вместо дефиса ставятся строчные буквы в порядке русского алфавита, начиная с буквы а (за исключением букв ё, з, й, о, ч, ь, ы, ь). Для дальнейшей детализации перечислений необходимо использовать арабские цифры, после которых ставится скобка, а запись производится с абзацного отступа. Например:

- а) ...;
- б) ...;
- 1) ...;
- 2) ...;
- в) ...

15.5 ПРАВИЛА ОФОРМЛЕНИЯ РИСУНКОВ

В письменной работе для наглядности, уменьшения физического объема сплошного текста следует использовать иллюстрации – графики, схемы, диаграммы, чертежи, рисунки и фотографии. Все иллюстрации именуется рисунками.

На все рисунки должны быть даны ссылки в тексте работы, например: «... в соответствии с рисунком 2...».

Рисунки следует нумеровать арабскими цифрами сквозной нумерацией по всей работе. Каждый рисунок (схема, график, диаграмма) обозначается словом «Рисунок», должен иметь заголовок и подписываться следующим образом – посередине строки без абзацного отступа, например:



...

Рисунок 1 – Структура управления

Если на рисунке отражены показатели, то после заголовка рисунка через запятую указывается единица измерения, например:

Рисунок 1 – Структура раскрываемости преступлений, %

Если рисунок взят из первичного источника без авторской переработки, следует сделать ссылку, например:



Рисунок 1 - Процесс заключения служебного контракта [8, с. 46]

Если рисунок является авторской разработкой, необходимо после заголовка рисунка поставить знак сноски и указать в форме подстрочной сноски внизу страницы, на основании каких источников он составлен, например:



Рисунок 2 – Схема объезда¹

15.6 ПРАВИЛА ОФОРМЛЕНИЯ ТАБЛИЦ

В письменной работе фактический материал в обобщенном и систематизированном виде может быть представлен в виде таблицы для наглядности и удобства сравнения показателей.

На все таблицы должны быть ссылки в работе. При ссылке следует писать слово «таблица» с указанием ее номера, например: «...в таблице 2 представлены ...» или «... характеризуется показателями (таблица 2)».

Таблицы следует нумеровать арабскими цифрами сквозной нумерацией по всей работе. Каждая таблица должна иметь заголовок, который должен отражать ее содержание, быть точным, кратким. Заголовок таблицы следует помещать над таблицей слева, без абзачного отступа в одну строку с ее номером через тире, например:

¹ Составлено автором по: [15, 23, 42].

Таблица 3 – Количество уголовных дел, возбужденных в Свердловской области

Статья Уголовного кодекса	2020	2021
Статья 105	58	59
Статья 228	29	51

Если таблица является авторской разработкой, необходимо после заголовка таблицы поставить знак сноски и указать в форме подстрочной сноски внизу страницы, на основании каких источников она составлена, например:

Таблица 3 – Количество сотрудников прокуратуры, прошедших повышение квалификации¹

Название программы	2020	2021
.....	3	5

Допускается применять размер шрифта в таблице меньший, чем в тексте работы, но не менее 10 pt.

При отсутствии отдельных данных в таблице следует ставить прочерк (тире). Цифры в графах таблиц должны проставляться так, чтобы разряды чисел во всей графе были расположены один под другим, если они относятся к одному показателю. В одной графе должно быть соблюдено, как правило, одинаковое количество десятичных знаков для всех значений величин.

15.7 ПРАВИЛА ОФОРМЛЕНИЯ ПРИМЕЧАНИЙ И ССЫЛОК

При необходимости пояснить содержание текста, таблицы или иллюстрации в работе следует помещать примечания. Их размещают непосредственно в конце страницы, таблицы, иллюстрации, к которым они относятся, и печатают с прописной буквы с абзацного отступа после слова «Примечание» или «Примечания». Если примечание одно, то после слова «Примечание» ставится тире и примечание печатается с прописной буквы. Одно примечание не нумеруют. Если их несколько, то после слова «Примечания» ставят двоеточие и каждое примечание печатают с прописной буквы с новой строки с абзацного отступа, нумеруя их по порядку арабскими цифрами.

Цитаты, а также все заимствования из печати, данные (нормативы, цифры и др.) должны иметь библиографическую ссылку на первичный источник. Ссылка ставится непосредственно после того слова, числа, предложения, по которому дается пояснение, в квадратных скобках. В квадратных скобках указывается порядковый номер источника в соответствии со списком использованных источников и номер страницы, с которой взята информация, например: [4, с. 32]. Это значит, использован четвертый источник из списка литературы со страницы 32. Если дается свободный пересказ принципиальных положений тех или иных авторов, то достаточно указать в скобках после изложения заимствованных положений номер источника по списку использованной литературы без указания номера страницы.

15.8 ПРАВИЛА ОФОРМЛЕНИЯ СПИСКА ИСПОЛЬЗОВАННЫХ ИСТОЧНИКОВ

¹ Составлено автором по: [2, 7, 10]

Оформлению списка использованных источников, прилагаемого к отчету, следует уделять самое серьезное внимание.

Сведения об источниках приводятся в следующем порядке:

1) *нормативные правовые акты*: Нормативные правовые акты включаются в список в порядке убывания юридической силы в следующей очередности: международные нормативные правовые акты, Конституция Российской Федерации, федеральные конституционные законы, федеральные законы, акты Конституционного Суда Российской Федерации, решения других высших судебных органов, указы Президента Российской Федерации, постановления Правительства Российской Федерации, нормативные правовые акты федеральных органов исполнительной власти, законы субъектов Российской Федерации, подзаконные акты субъектов Российской Федерации, муниципальные правовые акты, акты организаций.

Нормативные правовые акты одного уровня располагаются в хронологическом порядке, от принятых в более ранние периоды к принятым в более поздние периоды.

Примеры оформления нормативных правовых актов и судебной практики:

1. Об общих принципах организации законодательных (представительных) и исполнительных органов власти субъектов Российской Федерации [Текст]: Федеральный закон от 06.10.1999 № 184-ФЗ // Собрание законодательства РФ. - 1999. - № 43.

2. О порядке разработки и утверждения административных регламентов исполнения государственных функций (предоставления государственных услуг) [Электронный ресурс]: Постановление Правительства РФ от 11.11.2005 № 679. - Доступ из справочно-правовой системы «КонсультантПлюс». – Режим доступа: <http://www.consultant.ru>.

3. О практике применения судами Закона Российской Федерации «О средствах массовой информации» [Электронный ресурс]: Постановление Пленума Верховного Суда РФ от 15.06.2010 № 16. - Доступ из справочно-правовой системы «КонсультантПлюс». – Режим доступа: <http://www.consultant.ru>.

4. Определение судебной коллегии по гражданским делам Верховного Суда Российской Федерации по иску Цирихова // Бюллетень Верховного Суда Российской Федерации. -1994. -№9. - С. 1-3.

2) *книги, статьи, материалы конференций и семинаров*. Располагаются по алфавиту фамилии автора или названию, если книга печатается под редакцией. Например:

5. Абрамова, А.А. Трудовое законодательство и права женщин [Текст] / А.А.Абрамова // Вестн. Моск. ун-та. Сер. 11, Право. - 2001. - № 5. - С. 23–25.

6. Витрянский, В.В. Договор банковского счета [Текст] / В.В. Витрянский // Хозяйство и право.- 2006.- № 4.- С. 19 – 25.

7. Двинянинова, Г.С. Комплимент: Коммуникативный статус или стратегия в дискурсе [Текст] / Г.С. Двинянинова // Социальная власть языка: сб. науч. тр. / Воронеж. межрегион. ин-т обществ. наук, Воронеж. гос. ун-т, Фак. романо-герман. истории. - Воронеж, 2001. - С. 101–106.

8. История России [Текст]: учеб. пособие для студентов всех специальностей / В.Н. Быков [и др.]; отв. ред. В.Н. Сухов; М-во образования Рос. Федерации, С.-Петербург. гос. лесотехн. акад. - 2-е изд., перераб. и доп. / при участии Т.А. Суховой. - СПб.: СПбЛТА, 2001. - 231 с.

9. Трудовое право России [Текст]: учебник / Под ред. Л.А.Сыроватской. - М.: Юристь, 2006. - 280 с.

10. Семенов, В.В. Философия: итог тысячелетий. Философская психология [Текст] / В.В. Семенов; Рос. акад. наук, Пущин. науч. центр, Ин-т биофизики клетки, Акад. проблем сохранения жизни. - Пущино: ПНЦ РАН, 2000. - 64 с.

11. Черткова, Е.Л. Утопия как способ постижения социальной действительности [Электронный ресурс] / Е.Л. Черткова // Социемы: журнал Уральского гос. ун-та. - 2002. - N 8. – Режим доступа: <http://www2.usu.ru/philosoph/chertkova>.

12. Юридический советник [Электронный ресурс]. - 1 электрон. опт. диск (CD-ROM) : зв., цв. ; 12 см. - Прил.: Справочник пользователя [Текст] / сост. В.А. Быков. - 32 с.;

3) *статистические сборники, инструктивные материалы, методические рекомендации, реферативная информация, нормативно-справочные материалы.* Располагаются по алфавиту. Например:

13. Временные методические рекомендации по вопросам реструктуризации бюджетной сферы и повышения эффективности расходов региональных и местных бюджетов (Краткая концепция реструктуризации государственного и муниципального сектора и повышения эффективности бюджетных расходов на региональном и местном уровнях) [Текст]. - М.: ИЭПП, 2006. - 67 с.

14. Свердловская область в 1992-1996 годах [Текст]: Стат. сб. / Свердлов. обл. комитет гос. статистики Госкомстата РФ. - Екатеринбург, 1997. - 115 с.

15. Социальное положение и уровень жизни населения России в 2010 г. [Текст]: Стат. сб. / Росстат. - М., 2002. - 320 с.

16. Социально-экономическое положение федеральных округов в 2010 г. [Электронный ресурс]. – Режим доступа: <http://www.gks.ru>

4) *книги и статьи на иностранных языках* в алфавитном порядке. Например:

17. An Interview with Douglass C. North [Text] // The Newsletter of The Cliometric Society. - 1993. - Vol. 8. - N 3. - P. 23–28.

18. Burkhead, J. The Budget and Democratic Government [Text] / Lyden F.J., Miller E.G. (Eds.) / Planning, Programming, Budgeting. Markham : Chicago, 1972. 218 p.

19. Miller, D. Strategy Making and Structure: Analysis and Implications for Performance [Text] // Academy of Management Journal. - 1987. - Vol. 30. - N 1. - P. 45–51;

20. Marry S.E. Legal Pluralism. – Law and Society Review. Vol 22.- 1998.- №5.- p. 22-27

5) *интернет-сайты.* Например:

21. Министерство финансов Российской Федерации: [Электронный ресурс]. – Режим доступа: <http://www.minfin.ru>

22. Российская книжная палата: [Электронный ресурс]. - Режим доступа: <http://www.bookchamber.ru>

В списке использованных источников применяется сквозная нумерация с применением арабского алфавита. Все объекты печатаются единым списком, группы объектов не выделяются, источники печатаются с абзацного отступа.

Объекты описания списка должны быть обозначены терминами в квадратных скобках²:

- [Видеозапись];
- [Мультимедиа];
- [Текст];
- [Электронный ресурс].

При занесении источников в список литературы следует придерживаться установленных правил их библиографического описания.

15.9 ПРАВИЛА ОФОРМЛЕНИЯ ПРИЛОЖЕНИЙ

В приложения рекомендовано включать материалы, которые по каким-либо причинам не могут быть включены в основную часть: материалы, дополняющие работу; таблицы вспомогательных цифровых данных; инструкции, методики, описания алгоритмов и программ задач, иллюстрации вспомогательного характера; нормативные правовые акты, например, должностные инструкции. В приложения также включают иллюстрации, таблицы и распечатки, выполненные на листах формата А3.

Приложения оформляют как продолжение данного документа на последующих его листах после списка использованных источников.

Допускается обозначать приложения арабскими цифрами.

² Полный перечень см. в: Система стандартов по информации, библиотечному и издательскому делу. Библиографическая запись. Библиографическое описание. Общие требования и правила составления [Текст]: ГОСТ 7.1-2003.

Само слово «ПРИЛОЖЕНИЕ» пишется прописными (заглавными) буквами.

Каждое приложение следует начинать с новой страницы. При этом слово «ПРИЛОЖЕНИЕ» и его обозначение пишутся с абзацного отступа.

Приложение должно иметь заголовок, который записывают на следующей строке после слова «ПРИЛОЖЕНИЕ» с абзацного отступа. Заголовок пишется с прописной буквы.

В тексте работы на все приложения должны быть даны ссылки, например: «... в приложении 2...». Приложения располагают в порядке ссылок на них в тексте работы.

Приложения должны иметь общую с остальной частью документа сквозную нумерацию страниц.

ПРИЛОЖЕНИЕ 1



Федеральное государственное бюджетное образовательное учреждение
высшего образования
«Уральский государственный горный университет»
(ФГБОУ ВО «УГГУ»)
620144, г. Екатеринбург, ул. Куйбышева, 30

НАПРАВЛЕНИЕ НА ПРАКТИКУ

Обучающийся _____
(фамилия, имя, отчество)

Специальности/направления подготовки _____
(шифр и наименование специальности/направления подготовки)

_____ курса _____ факультета

направляется в _____
(наименование организации, город)

для прохождения _____ практики

с _____ 20__ г. по _____ 20__ г.
(прописью) (прописью)

Декан факультета

(Фамилия И. О., подпись)

М.П.

Руководитель практики от университета

(Фамилия И. О., подпись)

тел. кафедры: 8(343) _____

Отметка организации

Дата прибытия обучающегося в организацию « ____ » _____ 20__ г.

Направлен

(наименование структурного подразделения)

Практику окончил « ____ » _____ 20__ г.

Руководитель практики от организации

(Должность)

М.П.

(Фамилия И. О.)

Прохождение инструктажа по ознакомлению с требованиями охраны труда, техники безопасности, правилами внутреннего трудового распорядка с оформлением в соответствующем журнале:

Дата проведения	Фамилия И.О., должность, подпись проводившего инструктаж	Подпись обучающегося, прошедшего инструктаж

ДНЕВНИК ПРАКТИКИ

Обучающийся _____
(фамилия, имя, отчество)

Группа: _____

Наименование профессионального модуля	Коды формируемых компетенций	Виды работ, которые обучающийся выполнил на практике в рамках формирования, закрепления и развития данных компетенций	Качество выполнения работ (выполнено /выполнено частично/ не выполнено)

Характеристика с места практики обучающегося
(заполняется руководителем практики от организации)

(Ф.И.О. обучающегося)

Общее заключение об уровне освоения компетенций:

(компетенции полностью освоены/ компетенции освоены частично/ компетенции не освоены)

Заключение организации о работе обучающегося за период практики (в том числе трудовая дисциплина, активность, участие в общественной работе организации)

Руководитель практики от организации _____ (Фамилия И.О.) _____ (подпись)

Отзыв
об отчёте о прохождении практики обучающегося
(заполняется руководителем практики от университета)

1. Выводы (характеристика отчёта в целом, соответствие содержания отчёта программе):

2. Недостатки отчёта:

Руководитель практики от университета _____ (Фамилия И.О.) _____ (подпись)

ПРИЛОЖЕНИЕ 2

Образец оформления титульного листа отчета по практике



Федеральное государственное бюджетное образовательное учреждение
высшего образования
«Уральский государственный горный университет»
(ФГБОУ ВО «УГГУ»)
620144, г. Екатеринбург, ул. Куйбышева, 30

ОТЧЕТ **о прохождении производственной практики** (название практики)

(наименование организации прохождения практики)

Специальность: *20.02.01 ЭКОЛОГИЧЕ-
СКАЯ БЕЗОПАСНОСТЬ
ПРИРОДНЫХ КОМПЛЕКСОВ*

Студент: Борисов А. В.
Группа: ПКк-2023

Руководитель практики от университета:
Тяботов И.А.

Руководитель практики от организации:
Петров И.С., эколог

Екатеринбург

ПРИЛОЖЕНИЕ 3

Образец оформления содержания отчета по производственной практике

СОДЕРЖАНИЕ

	Введение	3
1	Краткая характеристика организации - места практики	5
2	Характеристика работ, выполняемых на практике	
3	Характеристика условий труда на практике	
	Заключение	
	Приложения	



УТВЕРЖДАЮ

Проректор по учебно-методическому комплексу

С.А. Упоров

ПРОГРАММА ПРАКТИКИ

ПП.03.01 ПРОИЗВОДСТВЕННАЯ ПРАКТИКА Ч. 2

Специальность

**20.02.01 ЭКОЛОГИЧЕСКАЯ БЕЗОПАСНОСТЬ
ПРИРОДНЫХ КОМПЛЕКСОВ**

**Направленность: Экологическая безопасность
природно-техногенных комплексов**

программа подготовки специалистов среднего звена

на базе среднего общего образования

год набора: 2023

Одобрена на заседании кафедры

Природообустройства и водопользования

(название кафедры)

Зав.кафедрой

(подпись)

Гревцев Н.В.

(Фамилия И.О.)

Протокол № 1 от 08.09.2022

(Дата)

Рассмотрена методической комиссией
факультета

Инженерно-экономического факультета

(название факультета)

Председатель

(подпись)

Мочалова Л.А.

(Фамилия И.О.)

Протокол № 1 от 13.09.2022

(Дата)

Автор: Якупов Д.Р; Самигуллин И. Т.; Нелюбина Ю. А.

1 ОБЩИЕ ПОЛОЖЕНИЯ

Программа производственной практики является частью программы подготовки специалистов среднего звена, разработанной в соответствии с федеральным государственным образовательным стандартом среднего профессионального образования (далее – ФГОС СПО) по специальности 20.02.01 Рациональное использование природохозяйственных комплексов, одним из видов занятий, предусмотренных учебным планом.

Настоящая программа устанавливает цели и задачи производственной практики, требования к организации, учебно-методическому и материально-техническому обеспечению, обязанности обучающихся и лиц, участвующих в проведении и организации производственной практики. Программа адресована студентам, обучающимся, сторонним организациям (учреждениям), преподавателям и другим лицам, обеспечивающим проведение практики.

Производственная практика направлена на углубление и расширение теоретических знаний, их дальнейшую систематизацию и обобщение, дальнейшее формирование практического опыта по основным видам профессиональной деятельности.

2 ЦЕЛИ И ЗАДАЧИ ПРОИЗВОДСТВЕННОЙ ПРАКТИКИ

Цели производственной практики:

- дальнейшее закрепление, развитие и совершенствование теоретических знаний, полученных студентами в процессе обучения;
- углубление приобретенного практического опыта обучающегося, развитие общих и профессиональных компетенций;
- расширение диапазона представлений обучающихся о социальной значимости своей будущей профессиональной деятельности;
- проверка готовности обучающегося к самостоятельной трудовой деятельности;
- подготовка к выполнению выпускной квалификационной работы (далее – ВКР);
- накопление опыта практической работы по будущей специальности.

В соответствии с поставленными целями в процессе прохождения производственной практики перед студентами ставятся следующие задачи:

- приобретение новых и закрепление ранее приобретенных профессиональных компетенций;
- совершенствование навыков профессионального общения, культуры поведения, кооперации с коллегами при выполнении функциональных обязанностей;
- сбор материалов, необходимых для составления отчёта о практике и написания ВКР.

3 ПЛАНИРУЕМЫЕ РЕЗУЛЬТАТЫ ПРОИЗВОДСТВЕННОЙ ПРАКТИКИ

Процесс прохождения производственной практики направлен на формирование следующих компетенций в соответствии с ФГОС СПО по данной специальности:

Профессиональные

- осуществлять сбор информации для расчета количественных показателей отходов (ПК 3.1.)
- осуществлять организацию учета обращения с отходами (ПК 3.2).
- выполнять экономический расчет оплаты за отходы (ПК 3.3.)

В результате прохождения производственной практики обучающийся должен:

компетенции	Результат практики	
ПК 3.1. - осуществлять сбор информации для расчета количественных показателей отходов	Иметь практический опыт:	<ul style="list-style-type: none"> - сбора и систематизации данных полученных при проведении экологического контроля в организации - проведение инвентаризации временных мест накопления отходов; - производить расчеты накопления отходов на предприятиях
	Уметь:	<ul style="list-style-type: none"> - осуществлять в организациях контроль соблюдения установленных требований и действующих норм, правил и стандартов; - организовывать и проводить инвентаризации накопления отходов; - выбирать технические средства и производственные технологии для реализации процессов сбора, переработки, хранения, транспортирования, захоронения, обезвреживания и утилизации отходов; - уметь производить расчеты накопления отходов и рационального использования природных ресурсов для достижения минимального количества отходов; - пользоваться правовой и нормативной технической документацией по вопросам экологического мониторинга;
	Знать:	<ul style="list-style-type: none"> - технические мероприятия по снижению образования отходов; - приоритетные направления развития экологически чистых производств; - нормативные документы по предельно допустимым концентрациям сбросов, выбросов и загрязнения почв; - основные источники образования отходов производства и потребления;
ПК 3.2 - осуществлять организацию учета обращения с отходами	Иметь практический опыт:	<ul style="list-style-type: none"> - иметь опыт работы с основами нормативных, правовых и инструктивно-методических документов по вопросам безопасного обращения с отходами производства и потребления, включая вопросы безопасного размещения отходов, нормирования и хранения отходов;
	Уметь:	<ul style="list-style-type: none"> - составлять типовые формы учетной документации и государственной экологической статистической отчетности организаций по вопросам антропогенного воздействия на окружающую среду - проводить отбирать пробы подготавливать их к анализу и проводить качественный и количественный анализ отобранных проб; - обрабатывать, анализировать и обобщать материалы наблюдений и измерений; - решать конкретные организационно-технологические и организационно-управленческие задачи с учетом требований охраны окружающей среды; - разрабатывать природоохранные мероприятия с применением малоотходных и безотходных технологий с целью обеспечения безопасности и сохранения окружающей среды

	Знать:	<ul style="list-style-type: none"> - нормативные документы, регламентирующие организацию производственно-технологических экологических работ в сфере сбора, переработке, хранении, транспортировании, захоронении, обезвреживании и утилизации отходов; - типовые формы учетной документации и государственной экологической статистической отчетности организаций по вопросам антропогенного воздействия на окружающую среду; - технические мероприятия по снижению загрязнения природной среды промышленными выбросами; - нормативно-технические документы по организации производственного экологического контроля - обоснование и расчеты нормативов качества окружающей среды; - основы экологического законодательства;
ПК 3.3. - выполнять экономический расчет оплаты за отходы	Иметь практический опыт:	<ul style="list-style-type: none"> - работы в составе групп по расчетам и оценке экономического ущерба и рисков для природной среды, связанных с антропогенной деятельностью или вызванных природными и техногенными катаклизмами; - сбора и систематизации данных полученных при проведении производственного экологического контроля в организации
	Уметь:	<ul style="list-style-type: none"> - проводить расчет платы негативное вредное воздействие на окружающую среду; - проводить расчеты по определению экономической эффективности процессов и технологий природопользования и природообустройства
	Знать:	<ul style="list-style-type: none"> - методы оценки экономического ущерба и рисков от загрязнения и деградации окружающей среды; - санитарно-гигиенические и экологические нормативы; - производственно-хозяйственные нормативы; - обоснование и расчеты нормативов качества окружающей среды;

4 ОБЪЕМ ПРОИЗВОДСТВЕННОЙ ПРАКТИКИ И ЕЕ ПРОДОЛЖИТЕЛЬНОСТЬ

Общая трудоемкость производственной практики составляет 108 часа, 3 недели, в том числе в форме практической подготовки – 108 час.

5 СТРУКТУРА И СОДЕРЖАНИЕ ПРОИЗВОДСТВЕННОЙ ПРАКТИКИ

№ п/п	Этапы и краткое содержание практики	Трудоёмкость, час.	Формы контроля
	<i>Информационный</i>	2	
1	Организационное собрание, формулирование задания на практику, получение необходимых консультаций по организации и методике проведения работ со стороны руководителя практики от университета	1	Собеседование

2	Ознакомление с требованиями охраны труда, безопасности жизнедеятельности, пожарной безопасности, правил внутреннего трудового распорядка	1	Запись в журнале организации, заполнение соответствующего раздела в направлении на практику
	<i>Практический</i>	<i>100</i>	
3	Ознакомление с структурой предприятия, технологиями, реализованными на предприятии, характеристикой предприятия как источника загрязнения окружающей среды.	5	Собеседование, дневник практики, отчёт по практике
4	Общие сведения об отходах Содержание: Основные понятия и определения. Законодательные и нормативные требования в области деятельности по обращению с отходами производства и потребления.	20	Собеседование, дневник практики, отчёт по практике
5	Классификация и группы опасности отходов Содержание: Классификация отходов производства и потребления. Федеральный классификационный каталог отходов. Определение класса опасности отходов.	10	Собеседование, дневник практики, отчёт по практике
6	Паспортизация и планирование сбора отходов на предприятии Содержание: Выявление ресурсов и паспортизация вторичного сырья в соответствии с принятой классификацией. Паспорт опасного отхода, журнал учета движения отходов на предприятии. Планирование сбора и использование вторичного сырья.	15	Собеседование, дневник практики, отчёт по практике
7	Основы технологических процессов переработки промышленных отходов. Содержание: Использование и обезвреживание отходов.	10	Собеседование, дневник практики, отчёт по практике
8	Захоронение отходов. Содержание: Полигоны для захоронения отходов. Использование биогаза из захоронения отходов. Захоронение отходов в море. Эксплуатация объектов размещения отходов.	10	Собеседование, дневник практики, отчёт по практике
9	Экономическая оценка последствий негативного воздействия на окружающую среду. Оценка эффективности природоохранных мероприятий. Содержание: Понятие экономического ущерба, порядок его формирования	30	Собеседование, отчёт по практике, дневник практики характеристика с места практики
	<i>Результативно-оценочный</i>	<i>6</i>	
10	Подготовка отчёта о практике, получение характеристики, заверение документов по месту практики, защита отчёта	6	Защита отчета по итогам прохождения практики
Всего:		108	Зачёт

При реализации практики образовательная деятельность организована в форме практической подготовки путем непосредственного выполнения обучающимися определенных видов работ, связанных с будущей профессиональной деятельностью, и направленных на формирование, закрепление, развитие практических навыков и компетенций по профилю образовательной программы.

Обучающийся выполняет в соответствии с целями, задачами и заданием руководителя практики работы по месту прохождения практики, фиксирует все виды выполняемой работы в дневнике прохождения практики, собирает материал для выполнения ВКР.

Конкретное содержание практики зависит от места её прохождения.

6 МЕСТО ПРОВЕДЕНИЯ ПРОИЗВОДСТВЕННОЙ ПРАКТИКИ И ЕЁ ОРГАНИЗАЦИЯ

Производственная практика проводится на основе договоров между организацией, осуществляющей деятельность по образовательной программе соответствующего профиля (далее – организация), и университетом.

Обучающемуся предоставляется право самостоятельно выбрать базу практики.

Обучающиеся, совмещающие обучение с трудовой деятельностью, вправе проходить производственную практику в организации по месту работы, в случаях если осуществляемая ими профессиональная деятельность соответствует целям практики.

Перед началом практики для студентов проводится организационное собрание, на котором разъясняются цели и задачи, содержание, сроки практики, порядок её прохождения, формулируются задания практики, разъясняются формы, виды отчётности, порядок заполнения бланков отчетности, требования к оформлению отчётных документов, порядок защиты отчёта по практике, даются иные рекомендации по прохождению практики.

Перед прохождением практики студент должен изучить программу практики, при необходимости подготовить: ксерокопии своих свидетельств о постановке на учет в налоговом органе (ИНН), пенсионного страхования; получить при необходимости медицинскую справку по форме, требуемой организацией-базой практики, в поликлинике, к которой прикреплены; подготовить фотографии (формат по требованию организации-базы практики) и паспортные данные (ксерокопии разворотов с фотографией и регистрацией места жительства) для оформления пропусков в организации.

Студенты получают программу практики, направление на практику и иную необходимую для прохождения практики документацию.

По прибытии на практику производится согласование конкретного структурного подразделения, где будет проходить практика (при необходимости), проводится инструктаж по охране труда и технике безопасности;

Организацию и руководство производственной практикой осуществляют руководители практики от организации и от университета.

Руководители производственной практики от университета принимают участие в распределении обучающихся по рабочим местам или перемещении их по видам работ, контролируют реализацию программы практики и условия проведения практики организациями, проводят индивидуальные и групповые консультации в ходе практики, оказывают методическую помощь обучающимся при выполнении ими заданий практики, оценивает результаты практики.

Руководители практики от организаций (наставники) знакомят обучающихся с порядком прохождения производственной практики, проводят инструктаж со студентами по ознакомлению с требованиями охраны труда, техники безопасности, а также правилами внутреннего трудового распорядка, помогают обучающимся овладевать профессиональными навыками.

При прохождении практики *обучающиеся обязаны:*

своевременно прибыть на место прохождения практики, иметь при себе все необходимые документы;

соблюдать действующие правила внутреннего трудового распорядка организации – места прохождения практики;

соблюдать требования охраны труда, пожарной безопасности;

выполнять задания, предусмотренные программой практики, вести дневник практики с фиксацией результатов выполненной работы, фактических материалов, наблюдений, оценок и выводов как фрагментов будущего отчета;

получить по месту проведения практики характеристику, отзыв о проделанной работе, подписанный надлежащим лицом;

в установленный срок отчитаться о прохождении практики руководителю практики от университета, подготовить и сдать отчет и другие документы практики.

При возникновении затруднений в процессе практики студент может обратиться к руководителю практики от университета либо от организации-базы практики и получить необходимые разъяснения.

7 ФОРМЫ ОТЧЕТНОСТИ ПО ПРОИЗВОДСТВЕННОЙ ПРАКТИКЕ

По результатам производственной практики студент представляет: направление на практику с отметкой организации-базы практики; дневник практики; характеристику с места практики; отчет по практике.

В процессе прохождения практики студент ежедневно ведет *дневник практики*. Дневник практики должен быть оформлен надлежащим образом, в него записываются сведения о выполненных студентом работах и заданиях. Записи должны быть конкретными, с указанием характера и объёма проделанной работы. Ежедневно руководитель практики от организации проверяет дневник. В дневнике должна быть отметка о выполнении работ студентом с подписью руководителя практики от организации.

Характеристика с места практики должна обязательно содержать Фамилию. И. О. студента полностью, указание на отношение студента к работе, наличие или отсутствие жалоб на студента, оценку его теоретических знаний, умение применять теоретические знания на практике, степень выраженности необходимых личностных и профессиональных качеств, степень сформированности компетенций, др.

Отчет по практике вместе с документами служит основанием для оценки результатов производственной практики.

Содержание отчета должно соответствовать программе практики, в нем обобщается и анализируется весь ход практики, выполнение заданий. Отчёт должен иметь четкое построение, логическую последовательность, конкретность.

Отчёт по производственной практике имеет следующую структуру: титульный лист, содержание, введение, основная часть (разделы), заключение, приложения.

Титульный лист отчёта содержит: указание места прохождения практики, данные о руководителе практики от университета и от организации, др. информацию.

Содержание отчета о прохождении производственной практики помещают после титульного листа. В содержании отчета указывают: перечень разделов, номера страниц, с которых начинается каждый из них.

Во введении следует отразить: место и сроки практики; её цели и задачи.

Введение не должно превышать 1 страницы компьютерного набора.

Основная часть отчета содержит, как правило, два раздела.

Первый раздел «Краткая характеристика организации-базы практики» представляет собой характеристику места практики по следующей схеме: описание организации – наименование и адрес организации, структура, управление, вид (профиль) деятельности; описание подразделения, где проходила производственная практика – название, функции, задачи подразделения, полномочия, должностные обязанности работников (кратко).

Второй раздел отчета о прохождении производственной практики «*Характеристика работ, выполняемых на практике*» носит практический характер.

В нем должны быть указаны виды работ, осуществляемые на месте практики в соответствии с заданием и программой практики; описывается последовательность выполнения обучающимся работ по практике в соответствии с нормативной документацией (инструкции, положения, регламент организации); описывается используемое оборудование и инструмент, применяемый при выполнении работ по практике (при необходимости можно привести основные технические данные используемого оборудования, представленные в виде таблиц); приводится описание результатов работы по практике; в этом разделе желательно выполнить эскизы деталей или узлов, которые могут характеризовать наиболее встречающиеся виды работ; приложить фотографии процесса и/или результатов работы; могут быть приведены иллюстрации, поясняющие устройство, принцип действия или индивидуальные особенности тех или иных инструментов, приспособлений; образцы документов и т.д.

Кроме того, необходимо указать (описать) собранный материал для выполнения ВКР.

В *заключении* студент должен дать характеристику практики (как проходила практика, указать умения и опыт практической деятельности (компетенции), которые он приобрел в ходе практики), сделать вывод о её значении.

Заключение должно быть по объему не более 1 страниц.

В *приложениях* располагают вспомогательный материал:

перечень материалов, с которыми ознакомился студент в ходе практики;

проекты самостоятельно составленных документов и другие документы, собранные студентом во время прохождения практики.

Заключение должно быть по объему не более 1-2 стр.

Объем отчета не должен превышать 25-30 страниц, набранных на компьютере.

Готовый отчет направляется на проверку руководителю практики от университета, который готовит отзыв об отчёте о прохождении практики (приложение 8).

К защите допускаются студенты, предоставившие руководителю практики от университета полный комплект документов о прохождении практики в установленные сроки.

По итогам практики проводится защита отчёта/защита работы (продукта), выполненной на практике.

Защита отчета по практике проводится руководителем практики от университета. К защите могут привлекаться руководители организаций - баз проведения практики и непосредственные руководители практики от принимающих организаций.

Форма защиты отчётов по практике - собеседование. Студент кратко докладывает о содержании своей работы во время практики, отвечает на вопросы принимающих отчет (проводящих защиту).

9 КОНТРОЛЬ И ОЦЕНКА РЕЗУЛЬТАТОВ ПРОИЗВОДСТВЕННОЙ ПРАКТИКИ

Контроль и оценка результатов освоения практики осуществляется руководителем практики в процессе групповых и / или индивидуальных консультаций, выполнения обучающимися установленных видов работ по практике.

Текущий контроль и оценка результатов производственной практики осуществляется в процессе проведения практики путём наблюдения за выполнением работ на практике, проверки хода выполнения работ обучающимся, экспертной оценки деятельности обучающегося, собеседования и подтверждения выполнения части работ.

Промежуточная аттестация по производственной практике проводится в форме зачёта.

Оценочные средства, используемые для промежуточной аттестации: вопросы для собеседования, отчёт по практике, характеристика с места практики.

При оценке практики используется балльно-рейтинговая система оценки учебной деятельности в соответствии с Положением о балльно-рейтинговой системе оценки учебной деятельности (учебном рейтинге) обучающихся в ФГБОУ ВО «Уральский государственный горный университет» (СМК ОД.Пл.04-06.222-2021).

Распределение баллов в рамках текущего рейтинга и рейтинга промежуточной аттестации по практике представлены в фонде/комплекте оценочных средств по производственной практике.

Полученные значения учебного рейтинга обучающихся в баллах переводятся в оценки, выставляемые по следующей шкале:

50-100 баллов – оценка «зачтено»;

0-49 баллов – оценка «не зачтено».

Для осуществления промежуточной аттестации по производственной практике используется Фонд/комплект оценочных средств по производственной практике.

10 ПЕРЕЧЕНЬ УЧЕБНО-МЕТОДИЧЕСКОГО ОБЕСПЕЧЕНИЯ ПО ПРОИЗВОДСТВЕННОЙ ПРАКТИКЕ

В качестве учебно-методического обеспечения для студентов в период прохождения ими производственной практики выступает программа практики.

11 ПЕРЕЧЕНЬ УЧЕБНОЙ ЛИТЕРАТУРЫ И РЕСУРСОВ СЕТИ «ИНТЕРНЕТ», НЕОБХОДИМЫХ ДЛЯ ПРОВЕДЕНИЯ ПРОИЗВОДСТВЕННОЙ ПРАКТИКИ

11.1 Основная литература

№ п/п	Наименование	Кол-во экз.
1	Обеспечение экологической безопасности и охрана окружающей среды в промышленности: Учебно-методическое пособие / А.В. Хохряков, А.Г. Студенок, И.В. Медведева, А.М. Ольховский, В.Г. Альбрехт, Е.А. Летучая, Р.Р. камалетдинова, А.А. Афанасьева, А.Ф. Фадеичев, Н.А. Юшкова под ред. А.В. Хохрякова, ФГБОУ ВПО УГГУ – Екатеринбург, 2012. – 338 с.	Электронный ресурс
2	Управление отходами производства и потребления : учебно-методическое пособие по выполнению расчетно-практических работ для студентов направления бакалавриата 20.03.02 - "Природообустройство и водопользование" очного и заочного обучения / В. И. Шерстнев, А. И. Усманов ; Министерство образования и науки РФ, Уральский государственный горный университет. - Екатеринбург : УГГУ, 2017. - 98 с. : рис., табл. - Библиогр.: с. 91.	40
3	Методы и приборы контроля окружающей среды, экологический мониторинг : методические указания к расчетно-графическим работам по дисциплине "Методы и приборы контроля окружающей среды, экологический мониторинг" для студентов направления 20.03.01 "Техносферная безопасность" профиля "Инженерная защита окружающей среды" / Г. А. Студенок, О. А. Москвина ; Министерство науки и высшего образования Российской Федерации, Уральский государственный горный университет. - Электрон. текстовые дан. - Екатеринбург : УГГУ, 2019	Электронный ресурс
4	Охрана атмосферного воздуха на предприятиях минерально-сырьевого комплекса : [Электронный ресурс] : практикум к выполнению курсового проекта по дисциплине "Охрана атмосферы" для студентов направления 20.03.01 "Техносферная безопасность" профиля "Инженерная защита окружающей среды" / О. А. Москвина, Е. М. Цейтлин ; Министерство образования и науки Российской Федерации, Уральский государственный горный университет. - Электрон. текстовые дан. - Екатеринбург : УГГУ, 2017	Электронный ресурс
5	Экология и природопользование : учебное пособие по дисциплинам "Экология" и "Экология и природопользование" для студентов очного, заочного и ускоренного заочного обучения : [учебно-методический электронный комплекс] / А. Ф. Фадеичев, О. А. Москвина, Е. М. Цейтлин ; Министерство образования и науки РФ, Уральский государственный горный университет. - Электрон. текстовые дан. - Екатеринбург : УГГУ, 2017.	Электронный ресурс

11.3 Нормативные правовые акты

1. Об охране окружающей среды [Электронный ресурс]: Федеральный Закон от 10 января 2002 г. №7-ФЗ (с доп. и изм.). - Режим доступа: ИПС «КонсультантПлюс».
2. Об отходах производства и потребления [Электронный ресурс]: Федеральный Закон от 24 июня 1998 г. №89-ФЗ (с доп. и изм.). - Режим доступа: ИПС «КонсультантПлюс».
3. Об охране атмосферного воздуха [Электронный ресурс]: Федеральный Закон от 4 мая 1999 г. №96-ФЗ (с доп. и изм.). - Режим доступа: ИПС «КонсультантПлюс».
4. Водный кодекс РФ [Электронный ресурс]: Федеральный Закон от 3 июня 2006 г. №74-ФЗ (с доп. и изм.). - Режим доступа: ИПС «КонсультантПлюс»

11.4 Ресурсы сети «Интернет»

1. Уральское межрегиональное управление Федеральной службы по надзору в сфере природопользования - <https://rpn.gov.ru/regions/66/intro/>
2. Министерство природных ресурсов и экологии Свердловской области – <https://mprso.midural.ru>
3. Единое окно доступа к образовательным ресурсам - Режим доступа: <http://window.edu.ru>
4. Министерство здравоохранения Российской Федерации – <http://www.minzdravrf.ru>
5. Министерство труда и социальной защиты Российской Федерации: <http://www.rosmintrud.ru>
6. Научно-практический журнал для промышленных экологов «Экология производства» - <https://promo.ecoindustry.ru/>

12 ПЕРЕЧЕНЬ ПРОГРАММНОГО ОБЕСПЕЧЕНИЯ И ИНФОРМАЦИОННЫХ СПРАВОЧНЫХ СИСТЕМ

Для успешного прохождения практики, студент использует:

Офисное программное обеспечение:

Microsoft Windows 8 Professional

Microsoft Office Standard 2013

Информационные справочные системы:

Справочная правовая система «КонсультантПлюс»

Базы данных:

E-library: электронная научная библиотека: <https://elibrary.ru>

13 МАТЕРИАЛЬНО-ТЕХНИЧЕСКАЯ БАЗА, НЕОБХОДИМАЯ ДЛЯ ПРОВЕДЕНИЯ ПРАКТИКИ

Для проведения производственной практики в организациях необходимы специально оборудованные помещения.

Материально-техническое обеспечение производственной практики возлагается на руководителей организаций, принимающих обучающихся для прохождения производственной практики.

14 ОСОБЕННОСТИ ПРОИЗВОДСТВЕННОЙ ПРАКТИКИ ДЛЯ ЛИЦ С ИНВАЛИДНОСТЬЮ И ОГРАНИЧЕННЫМИ ВОЗМОЖНОСТЯМИ ЗДОРОВЬЯ

Производственная практика для обучающихся из числа лиц с инвалидностью и ограниченными возможностями здоровья при необходимости может проводиться с учётом особенностей их психофизического развития, индивидуальных возможностей и состояния здоровья.

При определении мест прохождения практики обучающимися с инвалидностью учитываются рекомендации, содержащиеся в индивидуальной программе реабилитации или абилитации инвалида (при предъявлении обучающимся), относительно рекомендованных условий и видов труда.

При необходимости для прохождения практики создаются специальные рабочие места в соответствии с характером ограничений здоровья, а также с учетом характера выполняемых трудовых функций.

Выбор мест прохождения практик для лиц с инвалидностью и ограниченными возможностями здоровья учитывает требования их доступности.

Способы проведения практики для инвалидов и лиц с ограниченными возможностями здоровья при необходимости могут быть установлены с учётом особенностей их психофизического развития, индивидуальных возможностей и состояния здоровья.

Конкретные формы и процедуры промежуточной аттестации по практике обучающихся из числа лиц с инвалидностью и обучающихся из числа лиц с ограниченными возможностями здоровья устанавливаются ФГБОУ ВО «УГГУ» самостоятельно с учётом ограничений их здоровья и доводятся до сведения обучающихся в сроки, определённые в локальных актах университета.

Процедура проведения промежуточной аттестации по практике для обучающихся с инвалидностью и ограниченными возможностями здоровья при необходимости устанавливается с учётом индивидуальных психофизических особенностей. При необходимости предоставляется дополнительное время для подготовки ответа на вопросы при защите отчёта по практике.

15 ТРЕБОВАНИЯ К ОФОРМЛЕНИЮ ОТЧЕТА ПО ПРОИЗВОДСТВЕННОЙ ПРАКТИКЕ

15.1 ОБЩИЕ ТРЕБОВАНИЯ

Отчет выполняется печатным способом с использованием компьютера.

Текст работы следует печатать, соблюдая следующие размеры полей: правое – 10 мм, верхнее и нижнее – 20 мм, левое – 30 мм.

Рекомендуемым типом шрифта является Times New Roman, размер которого 14 pt (пунктов) (на рисунках и в таблицах допускается применение более мелкого размера шрифта, но не менее 10 pt).

Текст печатается через 1,5-ый интервал, красная строка – 1,25 см.

Цвет шрифта должен быть черным, необходимо соблюдать равномерную плотность, контрастность и четкость изображения по всей работе. Разрешается использовать компьютерные возможности акцентирования внимания на определенных терминах и формулах, применяя курсив, полужирный шрифт не применяется.

15.2 ПРАВИЛА ОФОРМЛЕНИЯ НАИМЕНОВАНИЙ И НУМЕРАЦИИ СТРУКТУРНЫХ ЭЛЕМЕНТОВ, ГЛАВ И ПАРАГРАФОВ

Отчет должен включать следующие структурные элементы: титульный лист, содержание, введение, основной текст, заключение, приложения (является дополнительным элементом). Основной текст может быть разделен на разделы и параграфы.

Разделы, параграфы должны иметь заголовки. Их следует нумеровать арабскими цифрами и записывать по центру страницы прописными (заглавными) буквами без точки в конце, не подчеркивая. Номер раздела указывается цифрой (например, 1, 2, 3), номер параграфа включает номер раздела и порядковый номер параграфа, разделенные точкой (например, 1.1, 2.1, 3.3). После номера раздела и параграфа в тексте точку не ставят. Если заголовок состоит из двух предложений, их разделяют точкой. Переносы слов в заголовках не допускаются. Не допускается писать заголовок параграфа на одном листе, а его текст – на другом.

В содержании работы наименования структурных элементов указываются с левого края страницы, при этом первая буква наименования является прописной (заглавной), остальные буквы являются строчными, например:

Введение

1 Краткая характеристика организации – места прохождения практики

2 Практический раздел – выполненные работы

Заключение

Приложения

15.3 ПРАВИЛА ОФОРМЛЕНИЯ СОКРАЩЕНИЙ И АББРЕВИАТУР

В тексте письменной работы допускаются общепринятые сокращения и аббревиатуры, установленные правилами орфографии и соответствующими нормативными документами, например: год – г., годы – гг., и так далее – и т. д., метр – м, тысяч – тыс., миллион – млн, миллиард – млрд, триллион – трлн, страница – с., Российская Федерация – РФ, общество с ограниченной ответственностью – ООО.

При использовании авторской аббревиатуры необходимо при первом ее упоминании дать полную расшифровку, например: «... Уральский государственный горный университет (далее – УГГУ)...».

Не допускается использование сокращений и аббревиатур в заголовках письменной работы, глав и параграфов.

15.4 ПРАВИЛА ОФОРМЛЕНИЯ ПЕРЕЧИСЛЕНИЙ

При необходимости в тексте работы могут быть приведены перечисления. Перед каждым элементом перечисления следует ставить дефис (иные маркеры не допустимы). Например:

«... заключение содержит:

- краткие выводы;
- оценку решений;
- разработку рекомендаций.»

При необходимости ссылки в тексте работы на один из элементов перечисления вместо дефиса ставятся строчные буквы в порядке русского алфавита, начиная с буквы а (за исключением букв ё, з, й, о, ч, ь, ы, ь). Для дальнейшей детализации перечислений необходимо использовать арабские цифры, после которых ставится скобка, а запись производится с абзацного отступа. Например:

- а) ...;
- б) ...;
- 1) ...;
- 2) ...;
- в) ...

15.5 ПРАВИЛА ОФОРМЛЕНИЯ РИСУНКОВ

В письменной работе для наглядности, уменьшения физического объема сплошного текста следует использовать иллюстрации – графики, схемы, диаграммы, чертежи, рисунки и фотографии. Все иллюстрации именуется рисунками.

На все рисунки должны быть даны ссылки в тексте работы, например: «... в соответствии с рисунком 2...».

Рисунки следует нумеровать арабскими цифрами сквозной нумерацией по всей работе. Каждый рисунок (схема, график, диаграмма) обозначается словом «Рисунок», должен иметь заголовок и подписываться следующим образом – посередине строки без абзацного отступа, например:



Рисунок 1 – Структура управления

Если на рисунке отражены показатели, то после заголовка рисунка через запятую указывается единица измерения, например:

Рисунок 1 – Структура раскрываемости преступлений, %

Если рисунок взят из первичного источника без авторской переработки, следует сделать ссылку, например:



Рисунок 1 - Процесс заключения служебного контракта [8, с. 46]

Если рисунок является авторской разработкой, необходимо после заголовка рисунка поставить знак сноски и указать в форме подстрочной сноски внизу страницы, на основании каких источников он составлен, например:



Рисунок 2 – Схема объезда¹

15.6 ПРАВИЛА ОФОРМЛЕНИЯ ТАБЛИЦ

В письменной работе фактический материал в обобщенном и систематизированном виде может быть представлен в виде таблицы для наглядности и удобства сравнения показателей.

На все таблицы должны быть ссылки в работе. При ссылке следует писать слово «таблица» с указанием ее номера, например: «...в таблице 2 представлены ...» или «... характеризуется показателями (таблица 2)».

Таблицы следует нумеровать арабскими цифрами сквозной нумерацией по всей работе. Каждая таблица должна иметь заголовок, который должен отражать ее содержание, быть точным, кратким. Заголовок таблицы следует помещать над таблицей слева, без абзацного отступа в одну строку с ее номером через тире, например:

Таблица 3 – Количество уголовных дел, возбужденных в Свердловской области

¹ Составлено автором по: [15, 23, 42].

Статья Уголовного кодекса	2020	2021
Статья 105	58	59
Статья 228	29	51

Если таблица является авторской разработкой, необходимо после заголовка таблицы поставить знак сноски и указать в форме подстрочной сноски внизу страницы, на основании каких источников она составлена, например:

Таблица 3 – Количество сотрудников прокуратуры, прошедших повышение квалификации¹

Название программы	2020	2021
.....	3	5

Допускается применять размер шрифта в таблице меньший, чем в тексте работы, но не менее 10 pt.

При отсутствии отдельных данных в таблице следует ставить прочерк (тире). Цифры в графах таблиц должны проставляться так, чтобы разряды чисел во всей графе были расположены один под другим, если они относятся к одному показателю. В одной графе должно быть соблюдено, как правило, одинаковое количество десятичных знаков для всех значений величин.

15.7 ПРАВИЛА ОФОРМЛЕНИЯ ПРИМЕЧАНИЙ И ССЫЛОК

При необходимости пояснить содержание текста, таблицы или иллюстрации в работе следует помещать примечания. Их размещают непосредственно в конце страницы, таблицы, иллюстрации, к которым они относятся, и печатают с прописной буквы с абзацного отступа после слова «Примечание» или «Примечания». Если примечание одно, то после слова «Примечание» ставится тире и примечание печатается с прописной буквы. Одно примечание не нумеруют. Если их несколько, то после слова «Примечания» ставят двоеточие и каждое примечание печатают с прописной буквы с новой строки с абзацного отступа, нумеруя их по порядку арабскими цифрами.

Цитаты, а также все заимствования из печати, данные (нормативы, цифры и др.) должны иметь библиографическую ссылку на первичный источник. Ссылка ставится непосредственно после того слова, числа, предложения, по которому дается пояснение, в квадратных скобках. В квадратных скобках указывается порядковый номер источника в соответствии со списком использованных источников и номер страницы, с которой взята информация, например: [4, с. 32]. Это значит, использован четвертый источник из списка литературы со страницы 32. Если дается свободный пересказ принципиальных положений тех или иных авторов, то достаточно указать в скобках после изложения заимствованных положений номер источника по списку использованной литературы без указания номера страницы.

15.8 ПРАВИЛА ОФОРМЛЕНИЯ СПИСКА ИСПОЛЬЗОВАННЫХ ИСТОЧНИКОВ

Оформлению списка использованных источников, прилагаемого к отчету, следует уделять самое серьезное внимание.

¹ Составлено автором по: [2, 7, 10]

Сведения об источниках приводятся в следующем порядке:

1) *нормативные правовые акты*: Нормативные правовые акты включаются в список в порядке убывания юридической силы в следующей очередности: международные нормативные правовые акты, Конституция Российской Федерации, федеральные конституционные законы, федеральные законы, акты Конституционного Суда Российской Федерации, решения других высших судебных органов, указы Президента Российской Федерации, постановления Правительства Российской Федерации, нормативные правовые акты федеральных органов исполнительной власти, законы субъектов Российской Федерации, подзаконные акты субъектов Российской Федерации, муниципальные правовые акты, акты организаций.

Нормативные правовые акты одного уровня располагаются в хронологическом порядке, от принятых в более ранние периоды к принятым в более поздние периоды.

Примеры оформления нормативных правовых актов и судебной практики:

1. Об общих принципах организации законодательных (представительных) и исполнительных органов власти субъектов Российской Федерации [Текст]: Федеральный закон от 06.10.1999 № 184-ФЗ // Собрание законодательства РФ. - 1999. - № 43.

2. О порядке разработки и утверждения административных регламентов исполнения государственных функций (предоставления государственных услуг) [Электронный ресурс]: Постановление Правительства РФ от 11.11.2005 № 679. - Доступ из справочно-правовой системы «КонсультантПлюс». – Режим доступа: <http://www.consultant.ru>.

3. О практике применения судами Закона Российской Федерации «О средствах массовой информации» [Электронный ресурс]: Постановление Пленума Верховного Суда РФ от 15.06.2010 № 16. - Доступ из справочно-правовой системы «КонсультантПлюс». – Режим доступа: <http://www.consultant.ru>.

4. Определение судебной коллегии по гражданским делам Верховного Суда Российской Федерации по иску Цирихова // Бюллетень Верховного Суда Российской Федерации. -1994. -№9. - С. 1-3.

2) *книги, статьи, материалы конференций и семинаров*. Располагаются по алфавиту фамилии автора или названию, если книга печатается под редакцией. Например:

5. Абрамова, А.А. Трудовое законодательство и права женщин [Текст] / А.А.Абрамова // Вестн. Моск. ун-та. Сер. 11, Право. - 2001. - № 5. - С. 23–25.

6. Витрянский, В.В. Договор банковского счета [Текст] / В.В. Витрянский // Хозяйство и право.- 2006.- № 4.- С. 19 – 25.

7. Двинянинова, Г.С. Комплимент: Коммуникативный статус или стратегия в дискурсе [Текст] / Г.С. Двинянинова // Социальная власть языка: сб. науч. тр. / Воронеж. межрегион. ин-т обществ. наук, Воронеж. гос. ун-т, Фак. романо-герман. истории. - Воронеж, 2001. - С. 101–106.

8. История России [Текст]: учеб. пособие для студентов всех специальностей / В.Н. Быков [и др.]; отв. ред. В.Н. Сухов; М-во образования Рос. Федерации, С.-Петерб. гос. лесотехн. акад. - 2-е изд., перераб. и доп. / при участии Т.А. Суховой. - СПб.: СПбЛТА, 2001. - 231 с.

9. Трудовое право России [Текст]: учебник / Под ред. Л.А.Сыроватской. - М.: Юристъ, 2006. - 280 с.

10. Семенов, В.В. Философия: итог тысячелетий. Философская психология [Текст] / В.В. Семенов; Рос. акад. наук, Пушин. науч. центр, Ин-т биофизики клетки, Акад. проблем сохранения жизни. - Пушино: ПНЦ РАН, 2000. - 64 с.

11. Черткова, Е.Л. Утопия как способ постижения социальной действительности [Электронный ресурс] / Е.Л. Черткова // Социемы: журнал Уральского гос. ун-та. - 2002. - N 8. – Режим доступа: <http://www2/usu.ru/philosoph/chertkova>.

12. Юридический советник [Электронный ресурс]. - 1 электрон. опт. диск (CD-ROM) : зв., цв. ; 12 см. - Прил.: Справочник пользователя [Текст] / сост. В.А. Быков. - 32 с.;

3) *статистические сборники, инструктивные материалы, методические рекомендации, реферативная информация, нормативно-справочные материалы*. Располагаются по алфавиту. Например:

13. Временные методические рекомендации по вопросам реструктуризации бюджетной сферы и повышения эффективности расходов региональных и местных бюджетов (Краткая концепция реструктуризации государственного и муниципального сектора и повышения эффективности бюджетных расходов на региональном и местном уровнях) [Текст]. - М.: ИЭПП, 2006. - 67 с.

14. Свердловская область в 1992-1996 годах [Текст]: Стат. сб. / Свердлов. обл. комитет гос. статистики Госкомстата РФ. - Екатеринбург, 1997. - 115 с.

15. Социальное положение и уровень жизни населения России в 2010 г. [Текст]: Стат. сб. / Росстат. - М., 2002. - 320 с.

16. Социально-экономическое положение федеральных округов в 2010 г. [Электронный ресурс]. – Режим доступа: <http://www.gks.ru>

4) *книги и статьи на иностранных языках* в алфавитном порядке. Например:

17. An Interview with Douglass C. North [Text] // The Newsletter of The Cliometric Society. - 1993. - Vol. 8. - N 3. - P. 23–28.

18. Burkhead, J. The Budget and Democratic Government [Text] / Lyden F.J., Miller E.G. (Eds.) / Planning, Programming, Budgeting. Markham : Chicago, 1972. 218 p.

19. Miller, D. Strategy Making and Structure: Analysis and Implications for Performance [Text] // Academy of Management Journal. - 1987. - Vol. 30. - N 1. - P. 45–51;

20. Marry S.E. Legal Pluralism. – Law and Society Review. Vol 22.- 1998.- №5.- p. 22-27

5) *интернет-сайты*. Например:

21. Министерство финансов Российской Федерации: [Электронный ресурс]. – Режим доступа: <http://www.minfin.ru>

22. Российская книжная палата: [Электронный ресурс]. - Режим доступа: <http://www.bookchamber.ru>

В списке использованных источников применяется сквозная нумерация с применением арабского алфавита. Все объекты печатаются единым списком, группы объектов не выделяются, источники печатаются с абзацного отступа.

Объекты описания списка должны быть обозначены терминами в квадратных скобках²:

- [Видеозапись];
- [Мультимедиа];
- [Текст];
- [Электронный ресурс].

При занесении источников в список литературы следует придерживаться установленных правил их библиографического описания.

15.9 ПРАВИЛА ОФОРМЛЕНИЯ ПРИЛОЖЕНИЙ

В приложения рекомендовано включать материалы, которые по каким-либо причинам не могут быть включены в основную часть: материалы, дополняющие работу; таблицы вспомогательных цифровых данных; инструкции, методики, описания алгоритмов и программ задач, иллюстрации вспомогательного характера; нормативные правовые акты, например, должностные инструкции. В приложения также включают иллюстрации, таблицы и распечатки, выполненные на листах формата А3.

Приложения оформляют как продолжение данного документа на последующих его листах после списка использованных источников.

Допускается обозначать приложения арабскими цифрами.

Само слово «ПРИЛОЖЕНИЕ» пишется прописными (заглавными) буквами.

Каждое приложение следует начинать с новой страницы. При этом слово «ПРИЛОЖЕНИЕ» и его обозначение пишутся с абзацного отступа.

² Полный перечень см. в: Система стандартов по информации, библиотечному и издательскому делу. Библиографическая запись. Библиографическое описание. Общие требования и правила составления [Текст]: ГОСТ 7.1-2003.

Приложение должно иметь заголовок, который записывают на следующей строке после слова «ПРИЛОЖЕНИЕ» с абзацного отступа. Заголовок пишется с прописной буквы.

В тексте работы на все приложения должны быть даны ссылки, например: «... в приложении 2...». Приложения располагают в порядке ссылок на них в тексте работы.

Приложения должны иметь общую с остальной частью документа сквозную нумерацию страниц.

ПРИЛОЖЕНИЕ 1



Федеральное государственное бюджетное образовательное учреждение
высшего образования
«Уральский государственный горный университет»
(ФГБОУ ВО «УГГУ»)
620144, г. Екатеринбург, ул. Куйбышева, 30

НАПРАВЛЕНИЕ НА ПРАКТИКУ

Обучающийся _____
(фамилия, имя, отчество)

Специальности/направления подготовки _____
(шифр и наименование специальности/направления подготовки)

_____ курса _____ факультета

направляется в _____
(наименование организации, город)

для прохождения _____ практики

с _____ 20__ г. по _____ 20__ г.
(прописью) (прописью)

Декан факультета

(Фамилия И. О., подпись)

М.П.

Руководитель практики от университета

(Фамилия И. О., подпись)

тел. кафедры: 8(343) _____

Отметка организации

Дата прибытия обучающегося в организацию « ____ » _____ 20__ г.

Направлен

(наименование структурного подразделения)

Практику окончил « ____ » _____ 20__ г.

Руководитель практики от организации

(Должность)

М.П.

(Фамилия И. О.)

Прохождение инструктажа по ознакомлению с требованиями охраны труда, техники безопасности, правилами внутреннего трудового распорядка с оформлением в соответствующем журнале:

Дата проведения	Фамилия И.О., должность, подпись проводившего инструктаж	Подпись обучающегося, прошедшего инструктаж

ДНЕВНИК ПРАКТИКИ

Обучающийся _____ (фамилия, имя, отчество)

Группа: _____

Наименование профессионального модуля	Коды формируемых компетенций	Виды работ, которые обучающийся выполнил на практике в рамках формирования, закрепления и развития данных компетенций	Качество выполнения работ (выполнено /выполнено частично/ не выполнено)

Руководитель практики от организации _____
(Фамилия И.О.) (подпись)

Отзыв
об отчёте о прохождении практики обучающегося
(заполняется руководителем практики от университета)

1. Выводы (характеристика отчёта в целом, соответствие содержания отчёта программе):

2. Недостатки отчёта:

Руководитель практики от университета _____
(Фамилия И.О.) (подпись)

ПРИЛОЖЕНИЕ 2

Образец оформления титульного листа отчета по практике



Федеральное государственное бюджетное образовательное учреждение
высшего образования
«Уральский государственный горный университет»
(ФГБОУ ВО «УГГУ»)
620144, г. Екатеринбург, ул. Куйбышева, 30

ОТЧЕТ **о прохождении производственной практики** (название практики)

(наименование организации прохождения практики)

Специальность: *20.02.01 ЭКОЛОГИЧЕ-
СКАЯ БЕЗОПАСНОСТЬ
ПРИРОДНЫХ КОМПЛЕКСОВ*

Студент: Борисов А. В.
Группа: ПКк-2023

Руководитель практики от университета:
Тяботов И.А.

Руководитель практики от организации:
Петров И.С., эколог

Екатеринбург

ПРИЛОЖЕНИЕ 3

Образец оформления содержания отчета по производственной практике

СОДЕРЖАНИЕ

	Введение	3
1	Краткая характеристика организации - места практики	5
2	Характеристика работ, выполняемых на практике	
3	Характеристика условий труда на практике	
	Заключение	
	Приложения	



УТВЕРЖДАЮ

Проректор по учебно-методическому комплексу

С.А. Упоров

ПРОГРАММА ПРАКТИКИ

ПП.04.01 ПРОИЗВОДСТВЕННАЯ ПРАКТИКА Ч. 3

Специальность

**20.02.01 ЭКОЛОГИЧЕСКАЯ БЕЗОПАСНОСТЬ
ПРИРОДНЫХ КОМПЛЕКСОВ**

**Направленность: Экологическая безопасность
природно-техногенных комплексов**

программа подготовки специалистов среднего звена

на базе среднего общего образования

год набора: 2023

Одобрена на заседании кафедры

Природообустройства и водопользования

(название кафедры)

Зав.кафедрой

(подпись)

Гревцев Н.В.

(Фамилия И.О.)

Протокол № 1 от 08.09.2022

(Дата)

Рассмотрена методической комиссией
факультета

Инженерно-экономического факультета

(название факультета)

Председатель

(подпись)

Мочалова Л.А.

(Фамилия И.О.)

Протокол № 1 от 13.09.2022

(Дата)

Автор: Якупов Д.Р; Самигуллин И. Т.; Нелюбина Ю. А.

1 ОБЩИЕ ПОЛОЖЕНИЯ

Программа производственной практики является частью программы подготовки специалистов среднего звена, разработанной в соответствии с федеральным государственным образовательным стандартом среднего профессионального образования (далее – ФГОС СПО) по специальности 20.02.01 Рациональное использование природохозяйственных комплексов, одним из видов занятий, предусмотренных учебным планом.

Настоящая программа устанавливает цели и задачи производственной практики, требования к организации, учебно-методическому и материально-техническому обеспечению, обязанности обучающихся и лиц, участвующих в проведении и организации производственной практики. Программа адресована студентам, обучающимся, сторонним организациям (учреждениям), преподавателям и другим лицам, обеспечивающим проведение практики.

Производственная практика направлена на углубление и расширение теоретических знаний, их дальнейшую систематизацию и обобщение, дальнейшее формирование практического опыта по основным видам профессиональной деятельности.

2 ЦЕЛИ И ЗАДАЧИ ПРОИЗВОДСТВЕННОЙ ПРАКТИКИ

Цели производственной практики:

- дальнейшее закрепление, развитие и совершенствование теоретических знаний, полученных студентами в процессе обучения;
- углубление приобретенного практического опыта обучающегося, развитие общих и профессиональных компетенций;
- расширение диапазона представлений обучающихся о социальной значимости своей будущей профессиональной деятельности;
- проверка готовности обучающегося к самостоятельной трудовой деятельности;
- подготовка к выполнению выпускной квалификационной работы (далее – ВКР);
- накопление опыта практической работы по будущей специальности.

В соответствии с поставленными целями в процессе прохождения производственной практики перед студентами ставятся следующие задачи:

- приобретение новых и закрепление ранее приобретенных профессиональных компетенций;
- совершенствование навыков профессионального общения, культуры поведения, кооперации с коллегами при выполнении функциональных обязанностей;
- сбор материалов, необходимых для составления отчёта о практике и написания ВКР.

3 ПЛАНИРУЕМЫЕ РЕЗУЛЬТАТЫ ПРОИЗВОДСТВЕННОЙ ПРАКТИКИ

Процесс прохождения производственной практики направлен на формирование следующих компетенций в соответствии с ФГОС СПО по данной специальности:

Общие

- Выбирать способы решения задач профессиональной деятельности применительно к различным контекстам (ОК 01);
- Эффективно взаимодействовать и работать в коллективе и команде (ОК 04);
- Осуществлять устную и письменную коммуникацию на государственном языке Российской Федерации с учетом особенностей социального и культурного контекста (ОК 05);

профессиональные

- Выбирать методы и средства для проведения экологического мониторинга окружающей среды (ПК 1.1);
- Эксплуатировать средства наблюдения, приборы и оборудование для проведения экологического мониторинга окружающей среды (ПК 1.2);
- Проводить экологический мониторинг окружающей среды (ПК 1.3);

- Обработать экологическую информацию, в том числе с использованием компьютерных технологий (ПК 1.4);
 - Составлять отчетную документацию о состоянии окружающей среды (ПК 1.6);
 - Выбирать методы, средства для проведения производственного экологического контроля в организациях (ПК 2.1);
 - Эксплуатировать приборы, оборудование для проведения производственного экологического контроля в организациях (ПК 2.2);
 - Проводить производственный экологический контроль в организациях (ПК 2.3);
 - Составлять документацию по результатам производственного экологического контроля (ПК 2.4);
 - Осуществлять сбор информации для расчета количественных показателей отходов (ПК 3.1).
 - Осуществлять организацию учета обращения с отходами (ПК 3.2).
- В результате прохождения производственной практики обучающийся должен:

компетенции	Результат практики	
ОК 01 ОК 04 ОК 05	Уметь:	<ul style="list-style-type: none"> - работать в составе группы по составлению итоговых отчетов о результатах экологического контроля в соответствии с нормативными документами; - работы в составе групп по расчетам и оценке экономического ущерба и рисков для природной среды, связанных с антропогенной деятельностью или вызванных природными и техногенными катаклизмами; - сбора и систематизации данных для экологического контроля.
ПК - 1.1. Разрабатывать программы и проводить мониторинг окружающей природной среды.	Иметь практический опыт:	Разработки программ и организации мониторинг окружающей природной среды.
	Уметь:	<ul style="list-style-type: none"> - проводить работы по мониторингу атмосферного воздуха, природных вод и почвы; - выбирать оборудование и приборы контроля;
	Знать:	<ul style="list-style-type: none"> - виды мониторинга, унифицированную схему информационного мониторинга загрязнения природной среды; - типы оборудования и приборы контроля, требования к ним и области их применения; современную химико-аналитическую базу государственной сети наблюдений за качеством природной среды и перспективах ее развития; - программы наблюдений за состоянием природной среды;
ПК - 1.2. Планировать и организовывать работу функционального подразделения по наблюдению за загрязнением окружающей природной среды.	Иметь практический опыт:	<ul style="list-style-type: none"> - организации наблюдений за загрязнением атмосферного воздуха, водных объектов и почвы;
	Уметь:	<ul style="list-style-type: none"> - отбирать пробы воздуха, воды и почвы, подготавливать их к анализу и проводить качественный и количественный анализ отобранных проб;
	Знать:	<ul style="list-style-type: none"> - методы организации и проведения наблюдений за уровнем загрязнения воздушной, водной и других сред, основные средства мониторинга; основные требования к методам выполнения измерений концентрации основных загрязняющих веществ в природной среде; - основные источники загрязнения окружающей среды,

		<p>классификацию загрязнителей;</p> <ul style="list-style-type: none"> - основы и принципы организации и проведения наблюдений за уровнем загрязнения воздушной, водной и других сред.
ПК - 1.3. Планировать и организовывать деятельность по очистке и реабилитации загрязнённых территорий.	Иметь практический опыт:	- организовывать деятельность по очистке и реабилитации загрязнённых территорий.
	Уметь:	- планировать природоохранные мероприятия по очистке и реабилитации загрязнённых территорий.
	Знать:	<ul style="list-style-type: none"> - методы и средства по снижению антропогенного воздействия на окружающую среду - программы наблюдений за состоянием природной среды; - нормативные документы по предельно допустимым концентрациям сбросов, выбросов и загрязнения почв; - методы организации и проведения наблюдений за уровнем загрязнения воздушной, водной и других сред, основные средства мониторинга;
ПК - 1.4. Проводить мероприятия по очистке и реабилитации загрязнённых территорий.	Уметь:	<ul style="list-style-type: none"> - контролировать технологические параметры очистных установок и сооружений; - контролировать эффективность работы очистных установок и сооружений; - поддерживать работоспособность очистных установок и сооружений; - заполнять типовые формы отчетной документации по обращению с отходами производства; - составлять экологическую карту территории; <ul style="list-style-type: none"> - проводить мероприятия по очистке и реабилитации полигонов на уровне функционального подразделения.
	Знать:	<ul style="list-style-type: none"> - устройство и принцип действия очистных установок и сооружений; - порядок проведения регламентных работ; - технические характеристики и устройство очистных установок и сооружений; - эксплуатационные характеристики фильтрующих и сорбирующих материалов; - проблемы переработки и использования отходов; - методы обследования полигонов; - приемы и способы составления экологических карт; - методы очистки и реабилитации полигонов.
Составлять отчетную документацию о состоянии окружающей среды (ПК- 1.6)	Уметь:	<ul style="list-style-type: none"> - пользоваться правовой и нормативной технической документацией по вопросам экологического мониторинга; - обрабатывать, анализировать и обобщать материалы наблюдений и измерений, составлять формы статистической отчетности; <ul style="list-style-type: none"> - собирать и систематизировать данные для экологической экспертизы и экологического аудита.
	Знать:	- типовые формы учетной документации и государственной экологической статистической отчетности организаций по вопросам антропогенного воздействия на окружающую среду.

		ющую среду;
ПК 2.1 - выбирать методы, средства для проведения производственного экологического контроля в организации	Иметь практический опыт:	<ul style="list-style-type: none"> - выбора оборудования, приборов контроля, аналитических приборов, их подготовка к работе и проведение производственного экологического контроля - работы в группах по проведению производственного экологического контроля.
	Уметь:	<ul style="list-style-type: none"> - эксплуатировать приборы и оборудование экологического контроля и средств инженерной защиты окружающей среды; - участвовать в испытаниях природоохранного оборудования и введении его в эксплуатацию; - осуществлять в организациях контроль соблюдения установленных требований и действующих норм, правил и стандартов; - составлять и анализировать принципиальную схему малоотходных технологий.
	Знать:	<ul style="list-style-type: none"> - виды мониторинга, унифицированную схему информационного мониторинга загрязнения природной среды; - типы оборудования и приборы контроля, требования к ним и области их применения; - технические мероприятия по снижению загрязнения природной среды промышленными выбросами; - программы наблюдений за состоянием природной среды при проведении производственного экологического контроля в организации; - приоритетные направления развития экологически чистых производств; - нормативные документы по предельно допустимым концентрациям сбросов, выбросов и загрязнения почв; - методы организации и проведения наблюдений за уровнем загрязнения воздушной, водной и других сред при проведении производственного экологического контроля в организации; - основные источники загрязнения окружающей среды, классификацию загрязнителей;
ПК 2.2 - эксплуатировать приборы, оборудование для проведения производственного экологического контроля в организации	Иметь практический опыт:	<ul style="list-style-type: none"> - выбирать оборудование и приборы контроля для проведения производственного экологического контроля в организации; - эксплуатации приборов и оборудования при проведении производственного экологического контроля в организации;
	Уметь:	<ul style="list-style-type: none"> - проводить исследования компонентов окружающей среды при проведении производственного экологического контроля в организации - отбирать пробы воздуха, воды и почвы, подготавливать их к анализу и проводить качественный и количественный анализ отобранных проб;
	Знать:	<ul style="list-style-type: none"> - типы оборудования и приборы контроля, требования к ним и области их применения применяемых при проведении производственного экологического контроля в организации;

		<ul style="list-style-type: none"> - технические мероприятия по снижению загрязнения природной среды промышленными выбросами; - программы наблюдений за состоянием природной среды при проведении производственного экологического контроля в организации; - методы организации и проведения наблюдений за уровнем загрязнения воздушной, водной и других сред при проведении производственного экологического контроля в организации; - основные источники загрязнения окружающей среды, классификацию загрязнителей;
ПК 2.3 - проводить производственный экологический контроль в организации	Иметь практический опыт:	<ul style="list-style-type: none"> - организовывать проведения производственного экологического контроля в организации; - индивидуальной работы или работы в составе группы при проведении производственного экологического контроля в организации
	Уметь:	<ul style="list-style-type: none"> - планировать мероприятия для проведения производственного экологического контроля в организации
	Знать:	<ul style="list-style-type: none"> - методы и средства по снижению антропогенного воздействия на окружающую среду - программы наблюдений за состоянием природной среды; - нормативные документы по предельно допустимым концентрациям сбросов, выбросов и загрязнения почв; - методы организации и проведения наблюдений за уровнем загрязнения воздушной, водной и других сред, основные средства мониторинга; - основные источники загрязнения окружающей среды, классификацию загрязнителей; - нормативно-технические документы по организации экологического аудита и экологической экспертизы; - виды нормативов при оценке качества воздушной среды, водных ресурсов, почвы, шума и радиоактивного загрязнения;
ПК 3.1. - осуществлять сбор информации для расчета количественных показателей отходов	Иметь практический опыт:	<ul style="list-style-type: none"> - сбора и систематизации данных полученных при проведении экологического контроля в организации - проведение инвентаризации временных мест накопления отходов; - производить расчеты накопления отходов на предприятиях
	Уметь:	<ul style="list-style-type: none"> - осуществлять в организациях контроль соблюдения установленных требований и действующих норм, правил и стандартов; - организовывать и проводить инвентаризации накопления отходов; - выбирать технические средства и производственные технологии для реализации процессов сбора, переработки, хранения, транспортирования, захоронения, обезвреживания и утилизации отходов; - уметь производить расчеты накопления отходов и рационального использования природных ресурсов для до-

		стижения минимального количества отходов; - пользоваться правовой и нормативной технической документацией по вопросам экологического мониторинга;
	Знать:	- технические мероприятия по снижению образования отходов; - приоритетные направления развития экологически чистых производств; - нормативные документы по предельно допустимым концентрациям сбросов, выбросов и загрязнения почв; - основные источники образования отходов производства и потребления;
ПК 3.2 - осуществлять организацию учета обращения с отходами	Иметь практический опыт:	- иметь опыт работы с основами нормативных, правовых и инструктивно-методических документов по вопросам безопасного обращения с отходами производства и потребления, включая вопросы безопасного размещения отходов, нормирования и хранения отходов;
	Уметь:	- составлять типовые формы учетной документации и государственной экологической статистической отчетности организаций по вопросам антропогенного воздействия на окружающую среду - проводить отбирать пробы подготавливать их к анализу и проводить качественный и количественный анализ отобранных проб; - обрабатывать, анализировать и обобщать материалы наблюдений и измерений; - решать конкретные организационно-технологические и организационно-управленческие задачи с учетом требований охраны окружающей среды; - разрабатывать природоохранные мероприятия с применением малоотходных и безотходных технологий с целью обеспечения безопасности и сохранения окружающей среды
	Знать:	- нормативные документы, регламентирующие организацию производственно-технологических экологических работ в сфере сбора, переработке, хранении, транспортировании, захоронении, обезвреживании и утилизации отходов; - типовые формы учетной документации и государственной экологической статистической отчетности организаций по вопросам антропогенного воздействия на окружающую среду; - технические мероприятия по снижению загрязнения природной среды промышленными выбросами; - нормативно-технические документы по организации производственного экологического контроля - обоснование и расчеты нормативов качества окружающей среды; - основы экологического законодательства;

4 ОБЪЕМ ПРОИЗВОДСТВЕННОЙ ПРАКТИКИ И ЕЕ ПРОДОЛЖИТЕЛЬНОСТЬ

Общая трудоемкость производственной практики составляет 108 часа, 3 недели, в том числе в форме практической подготовки – 108 час.

5 СТРУКТУРА И СОДЕРЖАНИЕ ПРОИЗВОДСТВЕННОЙ ПРАКТИКИ

№ п/п	Этапы и краткое содержание практики	Трудоемкость, час.	Формы контроля
	<i>Информационный</i>	2	
1	Организационное собрание, формулирование задания на практику, получение необходимых консультаций по организации и методике проведения работ со стороны руководителя практики от университета	1	Собеседование
2	Ознакомление с требованиями охраны труда, безопасности жизнедеятельности, пожарной безопасности, правил внутреннего трудового распорядка	1	Запись в журнале организации, заполнение соответствующего раздела в направлении на практику
	<i>Практический</i>	100	
3	Изучение методов и средств экологического мониторинга и контроля качества окружающей среды.	10	
4	Современные приборы контроля окружающей среды, принципы действия, области применения и назначения.	10	
5	Экологическое нормирование как основа для стандартизации и управления качеством окружающей среды.	10	
6	Источники загрязнения среды обитания Содержание: Основные источники загрязнения окружающей среды.	10	
7	Проведение производственного экологического контроля в организации Содержание: Приборы и оборудование, применяемые при проведении производственного экологического контроля в организации. Программа производственного экологического контроля в организации.	20	
8	Паспортизация и планирование сбора отходов на предприятии Содержание: Выявление ресурсов и паспортизация вторичного сырья в соответствии с принятой классификацией. Паспорт опасного отхода, журнал учета движения отходов на предприятии. Планирование сбора и использование вторичного сырья.	10	Собеседование, дневник практики, отчет по практике
9	Основы технологических процессов переработки промышленных отходов. Содержание: Использование и обезвреживание отходов.	10	Собеседование, дневник практики, отчет по практике
10	Экономическая оценка последствий негативного воздействия на окружающую среду. Оценка эффективности природоохранных мероприятий. Содержание: Понятие экономического ущерба, порядок	20	Собеседование, отчет по практике, дневник практики характеристика с места практики

	его формирования		
	<i>Результативно-оценочный</i>	6	
11	Подготовка отчёта о практике, получение характеристики, заверение документов по месту практики, защита отчёта	6	Защита отчета по итогам прохождения практики
Всего:		108	Зачёт

При реализации практики образовательная деятельность организована в форме практической подготовки путем непосредственного выполнения обучающимися определенных видов работ, связанных с будущей профессиональной деятельностью, и направленных на формирование, закрепление, развитие практических навыков и компетенций по профилю образовательной программы.

Обучающийся выполняет в соответствии с целями, задачами и заданием руководителя практики работы по месту прохождения практики, фиксирует все виды выполняемой работы в дневнике прохождения практики, собирает материал для выполнения ВКР.

Конкретное содержание практики зависит от места её прохождения.

6 МЕСТО ПРОВЕДЕНИЯ ПРОИЗВОДСТВЕННОЙ ПРАКТИКИ И ЕЁ ОРГАНИЗАЦИЯ

Производственная практика проводится на основе договоров между организацией, осуществляющей деятельность по образовательной программе соответствующего профиля (далее – организация), и университетом.

Обучающемуся предоставляется право самостоятельно выбрать базу практики.

Обучающиеся, совмещающие обучение с трудовой деятельностью, вправе проходить производственную практику в организации по месту работы, в случаях если осуществляемая ими профессиональная деятельность соответствует целям практики.

Перед началом практики для студентов проводится организационное собрание, на котором разъясняются цели и задачи, содержание, сроки практики, порядок её прохождения, формулируются задания практики, разъясняются формы, виды отчётности, порядок заполнения бланков отчетности, требования к оформлению отчётных документов, порядок защиты отчёта по практике, даются иные рекомендации по прохождению практики.

Перед прохождением практики студент должен изучить программу практики, при необходимости подготовить: ксерокопии своих свидетельств о постановке на учет в налоговом органе (ИНН), пенсионного страхования; получить при необходимости медицинскую справку по форме, требуемой организацией-базой практики, в поликлинике, к которой прикреплены; подготовить фотографии (формат по требованию организации-базы практики) и паспортные данные (ксерокопии разворотов с фотографией и регистрацией места жительства) для оформления пропусков в организации.

Студенты получают программу практики, направление на практику и иную необходимую для прохождения практики документацию.

По прибытии на практику производится согласование конкретного структурного подразделения, где будет проходить практика (при необходимости), проводится инструктаж по охране труда и технике безопасности;

Организацию и руководство производственной практикой осуществляют руководители практики от организации и от университета.

Руководители производственной практики от университета принимают участие в распределении обучающихся по рабочим местам или перемещении их по видам работ, контролируют реализацию программы практики и условия проведения практики организациями, проводят индивидуальные и групповые консультации в ходе практики, оказывают методическую помощь обучающимся при выполнении ими заданий практики, оценивает результаты практики.

Руководители практики от организаций (наставники) знакомят обучающихся с порядком прохождения производственной практики, проводят инструктаж со студентами по ознакомле-

нию с требованиями охраны труда, техники безопасности, а также правилами внутреннего трудового распорядка, помогают обучающимся овладевать профессиональными навыками.

При прохождении практики *обучающиеся обязаны:*

своевременно прибыть на место прохождения практики, иметь при себе все необходимые документы;

соблюдать действующие правила внутреннего трудового распорядка организации – места прохождения практики;

соблюдать требования охраны труда, пожарной безопасности;

выполнять задания, предусмотренные программой практики, вести дневник практики с фиксацией результатов выполненной работы, фактических материалов, наблюдений, оценок и выводов как фрагментов будущего отчета;

получить по месту проведения практики характеристику, отзыв о проделанной работе, подписанный надлежащим лицом;

в установленный срок отчитаться о прохождении практики руководителю практики от университета, подготовить и сдать отчет и другие документы практики.

При возникновении затруднений в процессе практики студент может обратиться к руководителю практики от университета либо от организации-базы практики и получить необходимые разъяснения.

7 ФОРМЫ ОТЧЕТНОСТИ ПО ПРОИЗВОДСТВЕННОЙ ПРАКТИКЕ

По результатам производственной практики студент представляет: направление на практику с отметкой организации-базы практики; дневник практики; характеристику с места практики; отчет по практике.

В процессе прохождения практики студент ежедневно ведет *дневник практики*. Дневник практики должен быть оформлен надлежащим образом, в него записываются сведения о выполненных студентом работах и заданиях. Записи должны быть конкретными, с указанием характера и объёма проделанной работы. Ежедневно руководитель практики от организации проверяет дневник. В дневнике должна быть отметка о выполнении работ студентом с подписью руководителя практики от организации.

Характеристика с места практики должна обязательно содержать Фамилию. И. О. студента полностью, указание на отношение студента к работе, наличие или отсутствие жалоб на студента, оценку его теоретических знаний, умение применять теоретические знания на практике, степень выраженности необходимых личностных и профессиональных качеств, степень сформированности компетенций, др.

Отчет по практике вместе с документами служит основанием для оценки результатов производственной практики.

Содержание отчета должно соответствовать программе практики, в нем обобщается и анализируется весь ход практики, выполнение заданий. Отчёт должен иметь четкое построение, логическую последовательность, конкретность.

Отчёт по производственной практике имеет следующую структуру: титульный лист, содержание, введение, основная часть (разделы), заключение, приложения.

Титульный лист отчёта содержит: указание места прохождения практики, данные о руководителе практики от университета и от организации, др. информацию.

Содержание отчета о прохождении производственной практики помещают после титульного листа. В содержании отчета указывают: перечень разделов, номера страниц, с которых начинается каждый из них.

Во введении следует отразить: место и сроки практики; её цели и задачи.

Введение не должно превышать 1 страницы компьютерного набора.

Основная часть отчета содержит, как правило, два раздела.

Первый раздел «Краткая характеристика организации-базы практики» представляет собой характеристику места практики по следующей схеме: описание организации – наименова-

ние и адрес организации, структура, управление, вид (профиль) деятельности; описание подразделения, где проходила производственная практика – название, функции, задачи подразделения, полномочия, должностные обязанности работников (кратко).

Второй раздел отчета о прохождении производственной практики «*Характеристика работ, выполняемых на практике*» носит практический характер.

В нем должны быть указаны виды работ, осуществляемые на месте практики в соответствии с заданием и программой практики; описывается последовательность выполнения обучающимся работ по практике в соответствии с нормативной документацией (инструкции, положения, регламент организации); описывается используемое оборудование и инструмент, применяемый при выполнении работ по практике (при необходимости можно привести основные технические данные используемого оборудования, представленные в виде таблиц); приводится описание результатов работы по практике; в этом разделе желательно выполнить эскизы деталей или узлов, которые могут характеризовать наиболее встречающиеся виды работ; приложить фотографии процесса и/или результатов работы; могут быть приведены иллюстрации, поясняющие устройство, принцип действия или индивидуальные особенности тех или иных инструментов, приспособлений; образцы документов и т.д.

Кроме того, необходимо указать (описать) собранный материал для выполнения ВКР.

В *заключении* студент должен дать характеристику практики (как проходила практика, указать умения и опыт практической деятельности (компетенции), которые он приобрел в ходе практики), сделать вывод о её значении.

Заключение должно быть по объему не более 1 страниц.

В *приложениях* располагают вспомогательный материал:

перечень материалов, с которыми ознакомился студент в ходе практики;

проекты самостоятельно составленных документов и другие документы, собранные студентом во время прохождения практики.

Заключение должно быть по объему не более 1-2 стр.

Объем отчета не должен превышать 25-30 страниц, набранных на компьютере.

Готовый отчет направляется на проверку руководителю практики от университета, который готовит отзыв об отчёте о прохождении практики (приложение 8).

К защите допускаются студенты, предоставившие руководителю практики от университета полный комплект документов о прохождении практики в установленные сроки.

По итогам практики проводится защита отчёта/защита работы (продукта), выполненной на практике.

Защита отчета по практике проводится руководителем практики от университета. К защите могут привлекаться руководители организаций - баз проведения практики и непосредственные руководители практики от принимающих организаций.

Форма защиты отчётов по практике - собеседование. Студент кратко докладывает о содержании своей работы во время практики, отвечает на вопросы принимающих отчет (проводящих защиту).

9 КОНТРОЛЬ И ОЦЕНКА РЕЗУЛЬТАТОВ ПРОИЗВОДСТВЕННОЙ ПРАКТИКИ

Контроль и оценка результатов освоения практики осуществляется руководителем практики в процессе групповых и / или индивидуальных консультаций, выполнения обучающимися установленных видов работ по практике.

Текущий контроль и оценка результатов производственной практики осуществляется в процессе проведения практики путём наблюдения за выполнением работ на практике, проверки хода выполнения работ обучающимся, экспертной оценки деятельности обучающегося, собеседования и подтверждения выполнения части работ.

Промежуточная аттестация по производственной практике проводится в форме зачёта.

Оценочные средства, используемые для промежуточной аттестации: вопросы для собеседования, отчет по практике, характеристика с места практики.

При оценке практики используется балльно-рейтинговая система оценки учебной деятельности в соответствии с Положением о балльно-рейтинговой системе оценки учебной деятельности (учебном рейтинге) обучающихся в ФГБОУ ВО «Уральский государственный горный университет» (СМК ОД.Пл.04-06.222-2021).

Распределение баллов в рамках текущего рейтинга и рейтинга промежуточной аттестации по практике представлены в фонде/комплекте оценочных средств по производственной практике.

Полученные значения учебного рейтинга обучающихся в баллах переводятся в оценки, выставляемые по следующей шкале:

50-100 баллов – оценка «зачтено»;

0-49 баллов – оценка «не зачтено».

Для осуществления промежуточной аттестации по производственной практике используется Фонд/комплект оценочных средств по производственной практике.

10 ПЕРЕЧЕНЬ УЧЕБНО-МЕТОДИЧЕСКОГО ОБЕСПЕЧЕНИЯ ПО ПРОИЗВОДСТВЕННОЙ ПРАКТИКЕ

В качестве учебно-методического обеспечения для студентов в период прохождения ими производственной практики выступает программа практики.

11 ПЕРЕЧЕНЬ УЧЕБНОЙ ЛИТЕРАТУРЫ И РЕСУРСОВ СЕТИ «ИНТЕРНЕТ», НЕОБХОДИМЫХ ДЛЯ ПРОВЕДЕНИЯ ПРОИЗВОДСТВЕННОЙ ПРАКТИКИ

11.1 Основная литература

<i>№ п/п</i>	<i>Наименование</i>	<i>Кол-во экз.</i>
1	Обеспечение экологической безопасности и охрана окружающей среды в промышленности: Учебно–методическое пособие / А.В. Хохряков, А.Г. Студенок, И.В. Медведева, А.М. Ольховский, В.Г. Альбрехт, Е.А. Летучая, Р.Р. камалетдинова, А.А Афанасьева, А.Ф. Фадеичев, Н.А. Юшкова под ред. А.В. Хохрякова, ФГБОУ ВПО УГГУ – Екатеринбург, 2012. – 338 с.	Электронный ресурс
2	Управление отходами производства и потребления : учебно-методическое пособие по выполнению расчетно-практических работ для студентов направления бакалавриата 20.03.02 - "Природообустройство и водопользование" очного и заочного обучения / В. И. Шерстнев, А. И. Усманов ; Министерство образования и науки РФ, Уральский государственный горный университет. - Екатеринбург : УГГУ, 2017. - 98 с. : рис., табл. - Библиогр.: с. 91.	40
3	Методы и приборы контроля окружающей среды, экологический мониторинг : методические указания к расчетно-графическим работам по дисциплине "Методы и приборы контроля окружающей среды, экологический мониторинг" для студентов направления 20.03.01 "Техносферная безопасность" профиля "Инженерная защита окружающей среды" / Г. А. Студенок, О. А. Москвина ; Министерство науки и высшего образования Российской Федерации, Уральский государственный горный университет. - Электрон. текстовые дан. - Екатеринбург : УГГУ, 2019	Электронный ресурс
4	Охрана атмосферного воздуха на предприятиях минерально -сырьевого комплекса : [Электронный ресурс] : практикум к выполнению курсового проекта по дисциплине "Охрана атмосферы" для студентов направления 20.03.01 "Техносферная безопасность" профиля "Инженерная защита окружающей среды" / О. А. Москвина, Е. М. Цейтлин ; Министерство образования и науки Российской Федерации, Уральский государственный горный университет. - Электрон. текстовые дан. - Екатеринбург : УГГУ, 2017	Электронный ресурс
5	Экология и природопользование : учебное пособие по дисциплинам "Экология" и "Экология и природопользование" для студентов очного, заочного и ускоренного заочного обучения : [учебно-методический электронный комплекс] / А. Ф. Фадеичев, О.	Электронный ресурс

11.3 Нормативные правовые акты

1. Об охране окружающей среды [Электронный ресурс]: Федеральный Закон от 10 января 2002 г. №7-ФЗ (с доп. и изм.). - Режим доступа: ИПС «КонсультантПлюс».
2. Об отходах производства и потребления [Электронный ресурс]: Федеральный Закон от 24 июня 1998 г. №89-ФЗ (с доп. и изм.). - Режим доступа: ИПС «КонсультантПлюс».
3. Об охране атмосферного воздуха [Электронный ресурс]: Федеральный Закон от 4 мая 1999 г. №96-ФЗ (с доп. и изм.). - Режим доступа: ИПС «КонсультантПлюс».
4. Водный кодекс РФ [Электронный ресурс]: Федеральный Закон от 3 июня 2006 г. №74-ФЗ (с доп. и изм.). - Режим доступа: ИПС «КонсультантПлюс»

11.4 Ресурсы сети «Интернет»

1. Уральское межрегиональное управление Федеральной службы по надзору в сфере природопользования - <https://rpn.gov.ru/regions/66/intro/>
2. Министерство природных ресурсов и экологии Свердловской области – <https://mprso.midural.ru>
3. Единое окно доступа к образовательным ресурсам - Режим доступа: <http://window.edu.ru>
4. Министерство здравоохранения Российской Федерации – <http://www.minzdravrf.ru>
5. Министерство труда и социальной защиты Российской Федерации: <http://www.rosmintrud.ru>
6. Научно-практический журнал для промышленных экологов «Экология производства» - <https://promo.ecoindustry.ru/>

12 ПЕРЕЧЕНЬ ПРОГРАММНОГО ОБЕСПЕЧЕНИЯ И ИНФОРМАЦИОННЫХ СПРАВОЧНЫХ СИСТЕМ

Для успешного прохождения практики, студент использует:

Офисное программное обеспечение:

Microsoft Windows 8 Professional

Microsoft Office Standard 2013

Информационные справочные системы:

Справочная правовая система «КонсультантПлюс»

Базы данных:

E-library: электронная научная библиотека: <https://elibrary.ru>

13 МАТЕРИАЛЬНО-ТЕХНИЧЕСКАЯ БАЗА, НЕОБХОДИМАЯ ДЛЯ ПРОВЕДЕНИЯ ПРАКТИКИ

Для проведения производственной практики в организациях необходимы специально оборудованные помещения.

Материально-техническое обеспечение производственной практики возлагается на руководителей организаций, принимающих обучающихся для прохождения производственной практики.

14 ОСОБЕННОСТИ ПРОИЗВОДСТВЕННОЙ ПРАКТИКИ ДЛЯ ЛИЦ С ИНВАЛИДНОСТЬЮ И ОГРАНИЧЕННЫМИ ВОЗМОЖНОСТЯМИ ЗДОРОВЬЯ

Производственная практика для обучающихся из числа лиц с инвалидностью и ограниченными возможностями здоровья при необходимости может проводиться с учётом особенностей их психофизического развития, индивидуальных возможностей и состояния здоровья.

При определении мест прохождения практики обучающимися с инвалидностью учитываются рекомендации, содержащиеся в индивидуальной программе реабилитации или абилитации инвалида (при предъявлении обучающимся), относительно рекомендованных условий и видов труда.

При необходимости для прохождения практики создаются специальные рабочие места в соответствии с характером ограничений здоровья, а также с учетом характера выполняемых трудовых функций.

Выбор мест прохождения практик для лиц с инвалидностью и ограниченными возможностями здоровья учитывает требования их доступности.

Способы проведения практики для инвалидов и лиц с ограниченными возможностями здоровья при необходимости могут быть установлены с учётом особенностей их психофизического развития, индивидуальных возможностей и состояния здоровья.

Конкретные формы и процедуры промежуточной аттестации по практике обучающихся из числа лиц с инвалидностью и обучающихся из числа лиц с ограниченными возможностями здоровья устанавливаются ФГБОУ ВО «УГГУ» самостоятельно с учётом ограничений их здоровья и доводятся до сведения обучающихся в сроки, определённые в локальных актах университета.

Процедура проведения промежуточной аттестации по практике для обучающихся с инвалидностью и ограниченными возможностями здоровья при необходимости устанавливается с учётом индивидуальных психофизических особенностей. При необходимости предоставляется дополнительное время для подготовки ответа на вопросы при защите отчёта по практике.

15 ТРЕБОВАНИЯ К ОФОРМЛЕНИЮ ОТЧЕТА ПО ПРОИЗВОДСТВЕННОЙ ПРАКТИКЕ

15.1 ОБЩИЕ ТРЕБОВАНИЯ

Отчет выполняется печатным способом с использованием компьютера.

Текст работы следует печатать, соблюдая следующие размеры полей: правое – 10 мм, верхнее и нижнее – 20 мм, левое – 30 мм.

Рекомендуемым типом шрифта является Times New Roman, размер которого 14 pt (пунктов) (на рисунках и в таблицах допускается применение более мелкого размера шрифта, но не менее 10 pt).

Текст печатается через 1,5-ый интервал, красная строка – 1,25 см.

Цвет шрифта должен быть черным, необходимо соблюдать равномерную плотность, контрастность и четкость изображения по всей работе. Разрешается использовать компьютерные возможности акцентирования внимания на определенных терминах и формулах, применяя курсив, полужирный шрифт не применяется.

15.2 ПРАВИЛА ОФОРМЛЕНИЯ НАИМЕНОВАНИЙ И НУМЕРАЦИИ СТРУКТУРНЫХ ЭЛЕМЕНТОВ, ГЛАВ И ПАРАГРАФОВ

Отчет должен включать следующие структурные элементы: титульный лист, содержание, введение, основной текст, заключение, приложения (является дополнительным элементом). Основной текст может быть разделен на разделы и параграфы.

Разделы, параграфы должны иметь заголовки. Их следует нумеровать арабскими цифрами и записывать по центру страницы прописными (заглавными) буквами без точки в конце, не подчеркивая. Номер раздела указывается цифрой (например, 1, 2, 3), номер параграфа включает

номер раздела и порядковый номер параграфа, разделенные точкой (например, 1.1, 2.1, 3.3). После номера раздела и параграфа в тексте точку не ставят. Если заголовок состоит из двух предложений, их разделяют точкой. Переносы слов в заголовках не допускаются. Не допускается писать заголовок параграфа на одном листе, а его текст – на другом.

В содержании работы наименования структурных элементов указываются с левого края страницы, при этом первая буква наименования является прописной (заглавной), остальные буквы являются строчными, например:

Введение

1 Краткая характеристика организации – места прохождения практики

2 Практический раздел – выполненные работы

Заключение

Приложения

15.3 ПРАВИЛА ОФОРМЛЕНИЯ СОКРАЩЕНИЙ И АББРЕВИАТУР

В тексте письменной работы допускаются общепринятые сокращения и аббревиатуры, установленные правилами орфографии и соответствующими нормативными документами, например: год – г., годы – гг., и так далее – и т. д., метр – м, тысяч – тыс., миллион – млн, миллиард – млрд, триллион – трлн, страница – с., Российская Федерация – РФ, общество с ограниченной ответственностью – ООО.

При использовании авторской аббревиатуры необходимо при первом ее упоминании дать полную расшифровку, например: «... Уральский государственный горный университет (далее – УГГУ)...».

Не допускается использование сокращений и аббревиатур в заголовках письменной работы, глав и параграфов.

15.4 ПРАВИЛА ОФОРМЛЕНИЯ ПЕРЕЧИСЛЕНИЙ

При необходимости в тексте работы могут быть приведены перечисления. Перед каждым элементом перечисления следует ставить дефис (иные маркеры не допустимы). Например:

«... заключение содержит:

- краткие выводы;
- оценку решений;
- разработку рекомендаций.»

При необходимости ссылки в тексте работы на один из элементов перечисления вместо дефиса ставятся строчные буквы в порядке русского алфавита, начиная с буквы а (за исключением букв ё, з, й, о, ч, ь, ы, ь). Для дальнейшей детализации перечислений необходимо использовать арабские цифры, после которых ставится скобка, а запись производится с абзацного отступа. Например:

- а) ...;
- б) ...;
- 1) ...;
- 2) ...;
- в) ...

15.5 ПРАВИЛА ОФОРМЛЕНИЯ РИСУНКОВ

В письменной работе для наглядности, уменьшения физического объема сплошного текста следует использовать иллюстрации – графики, схемы, диаграммы, чертежи, рисунки и фотографии. Все иллюстрации именуется рисунками.

На все рисунки должны быть даны ссылки в тексте работы, например: «... в соответствии с рисунком 2...».

Рисунки следует нумеровать арабскими цифрами сквозной нумерацией по всей работе. Каждый рисунок (схема, график, диаграмма) обозначается словом «Рисунок», должен иметь заголовок и подписываться следующим образом – посередине строки без абзацного отступа, например:



Рисунок 1 – Структура управления

Если на рисунке отражены показатели, то после заголовка рисунка через запятую указывается единица измерения, например:

Рисунок 1 – Структура раскрываемости преступлений, %

Если рисунок взят из первичного источника без авторской переработки, следует сделать ссылку, например:



Рисунок 1 - Процесс заключения служебного контракта [8, с. 46]

Если рисунок является авторской разработкой, необходимо после заголовка рисунка поставить знак сноски и указать в форме подстрочной сноски внизу страницы, на основании каких источников он составлен, например:



15.6 ПРАВИЛА ОФОРМЛЕНИЯ ТАБЛИЦ

В письменной работе фактический материал в обобщенном и систематизированном виде может быть представлен в виде таблицы для наглядности и удобства сравнения показателей.

На все таблицы должны быть ссылки в работе. При ссылке следует писать слово «таблица» с указанием ее номера, например: «...в таблице 2 представлены ...» или «... характеризуется показателями (таблица 2)».

Таблицы следует нумеровать арабскими цифрами сквозной нумерацией по всей работе. Каждая таблица должна иметь заголовок, который должен отражать ее содержание, быть точным, кратким. Заголовок таблицы следует помещать над таблицей слева, без абзацного отступа в одну строку с ее номером через тире, например:

Таблица 3 – Количество уголовных дел, возбужденных в Свердловской области

Статья Уголовного кодекса	2020	2021
Статья 105	58	59
Статья 228	29	51

Если таблица является авторской разработкой, необходимо после заголовка таблицы поставить знак сноски и указать в форме подстрочной сноски внизу страницы, на основании каких источников она составлена, например:

Таблица 3 – Количество сотрудников прокуратуры, прошедших повышение квалификации¹

Название программы	2020	2021
.....	3	5

Допускается применять размер шрифта в таблице меньший, чем в тексте работы, но не менее 10 pt.

При отсутствии отдельных данных в таблице следует ставить прочерк (тире). Цифры в графах таблиц должны проставляться так, чтобы разряды чисел во всей графе были расположены один под другим, если они относятся к одному показателю. В одной графе должно быть соблюдено, как правило, одинаковое количество десятичных знаков для всех значений величин.

15.7 ПРАВИЛА ОФОРМЛЕНИЯ ПРИМЕЧАНИЙ И ССЫЛОК

При необходимости пояснить содержание текста, таблицы или иллюстрации в работе следует помещать примечания. Их размещают непосредственно в конце страницы, таблицы, иллюстрации, к которым они относятся, и печатают с прописной буквы с абзацного отступа после слова «Примечание» или «Примечания». Если примечание одно, то после слова «Примечание» ставится тире и примечание печатается с прописной буквы. Одно примечание не нумеруют. Если их несколько, то после слова «Примечания» ставят двоеточие и каждое примечание

¹ Составлено автором по: [15, 23, 42].

¹ Составлено автором по: [2, 7, 10]

печатают с прописной буквы с новой строки с абзацного отступа, нумеруя их по порядку арабскими цифрами.

Цитаты, а также все заимствования из печати, данные (нормативы, цифры и др.) должны иметь библиографическую ссылку на первичный источник. Ссылка ставится непосредственно после того слова, числа, предложения, по которому дается пояснение, в квадратных скобках. В квадратных скобках указывается порядковый номер источника в соответствии со списком использованных источников и номер страницы, с которой взята информация, например: [4, с. 32]. Это значит, использован четвертый источник из списка литературы со страницы 32. Если дается свободный пересказ принципиальных положений тех или иных авторов, то достаточно указать в скобках после изложения заимствованных положений номер источника по списку использованной литературы без указания номера страницы.

15.8 ПРАВИЛА ОФОРМЛЕНИЯ СПИСКА ИСПОЛЬЗОВАННЫХ ИСТОЧНИКОВ

Оформлению списка использованных источников, прилагаемого к отчету, следует уделять самое серьезное внимание.

Сведения об источниках приводятся в следующем порядке:

1) *нормативные правовые акты*: Нормативные правовые акты включаются в список в порядке убывания юридической силы в следующей очередности: международные нормативные правовые акты, Конституция Российской Федерации, федеральные конституционные законы, федеральные законы, акты Конституционного Суда Российской Федерации, решения других высших судебных органов, указы Президента Российской Федерации, постановления Правительства Российской Федерации, нормативные правовые акты федеральных органов исполнительной власти, законы субъектов Российской Федерации, подзаконные акты субъектов Российской Федерации, муниципальные правовые акты, акты организаций.

Нормативные правовые акты одного уровня располагаются в хронологическом порядке, от принятых в более ранние периоды к принятым в более поздние периоды.

Примеры оформления нормативных правовых актов и судебной практики:

1. Об общих принципах организации законодательных (представительных) и исполнительных органов власти субъектов Российской Федерации [Текст]: Федеральный закон от 06.10.1999 № 184-ФЗ // Собрание законодательства РФ. - 1999. - № 43.

2. О порядке разработки и утверждения административных регламентов исполнения государственных функций (предоставления государственных услуг) [Электронный ресурс]: Постановление Правительства РФ от 11.11.2005 № 679. - Доступ из справочно-правовой системы «КонсультантПлюс». – Режим доступа: <http://www.consultant.ru>.

3. О практике применения судами Закона Российской Федерации «О средствах массовой информации» [Электронный ресурс]: Постановление Пленума Верховного Суда РФ от 15.06.2010 № 16. - Доступ из справочно-правовой системы «КонсультантПлюс». – Режим доступа: <http://www.consultant.ru>.

4. Определение судебной коллегии по гражданским делам Верховного Суда Российской Федерации по иску Цирихова // Бюллетень Верховного Суда Российской Федерации. -1994. -№9. - С. 1-3.

2) *книги, статьи, материалы конференций и семинаров*. Располагаются по алфавиту фамилии автора или названию, если книга печатается под редакцией. Например:

5. Абрамова, А.А. Трудовое законодательство и права женщин [Текст] / А.А.Абрамова // Вестн. Моск. ун-та. Сер. 11, Право. - 2001. - № 5. - С. 23–25.

6. Витрянский, В.В. Договор банковского счета [Текст] / В.В. Витрянский // Хозяйство и право.- 2006.- № 4.- С. 19 – 25.

7. Двинянинова, Г.С. Комплимент: Коммуникативный статус или стратегия в дискурсе [Текст] / Г.С. Двинянинова // Социальная власть языка: сб. науч. тр. / Воронеж. межрегион. ин-т обществ. наук, Воронеж. гос. ун-т, Фак. романо-герман. истории. - Воронеж, 2001. - С. 101–106.

8. История России [Текст]: учеб. пособие для студентов всех специальностей / В.Н. Быков [и др.]; отв. ред. В.Н. Сухов; М-во образования Рос. Федерации, С.-Петерб. гос. лесотехн. акад. - 2-е изд., перераб. и доп. / при участии Т.А. Суховой. - СПб.: СПбЛТА, 2001. - 231 с.

9. Трудовое право России [Текст]: учебник / Под ред. Л.А. Сыроватской. - М.: Юристъ, 2006. - 280 с.

10. Семенов, В.В. Философия: итог тысячелетий. Философская психология [Текст] / В.В. Семенов; Рос. акад. наук, Пущин. науч. центр, Ин-т биофизики клетки, Акад. проблем сохранения жизни. - Пущино: ПНЦ РАН, 2000. - 64 с.

11. Черткова, Е.Л. Утопия как способ постижения социальной действительности [Электронный ресурс] / Е.Л. Черткова // Социемы: журнал Уральского гос. ун-та. - 2002. - N 8. - Режим доступа: [http://www2/usu.ru/philosoph/chertkova](http://www2.usu.ru/philosoph/chertkova).

12. Юридический советник [Электронный ресурс]. - 1 электрон. опт. диск (CD-ROM) : зв., цв. ; 12 см. - Прил.: Справочник пользователя [Текст] / сост. В.А. Быков. - 32 с.;

3) *статистические сборники, инструктивные материалы, методические рекомендации, реферативная информация, нормативно-справочные материалы.* Располагаются по алфавиту. Например:

13. Временные методические рекомендации по вопросам реструктуризации бюджетной сферы и повышения эффективности расходов региональных и местных бюджетов (Краткая концепция реструктуризации государственного и муниципального сектора и повышения эффективности бюджетных расходов на региональном и местном уровнях) [Текст]. - М.: ИЭПП, 2006. - 67 с.

14. Свердловская область в 1992-1996 годах [Текст]: Стат. сб. / Свердлов. обл. комитет гос. статистики Госкомстата РФ. - Екатеринбург, 1997. - 115 с.

15. Социальное положение и уровень жизни населения России в 2010 г. [Текст]: Стат. сб. / Росстат. - М., 2002. - 320 с.

16. Социально-экономическое положение федеральных округов в 2010 г. [Электронный ресурс]. - Режим доступа: <http://www.gks.ru>

4) *книги и статьи на иностранных языках* в алфавитном порядке. Например:

17. An Interview with Douglass C. North [Text] // The Newsletter of The Cliometric Society. - 1993. - Vol. 8. - N 3. - P. 23-28.

18. Burkhead, J. The Budget and Democratic Government [Text] / Lyden F.J., Miller E.G. (Eds.) / Planning, Programming, Budgeting. Markham : Chicago, 1972. 218 p.

19. Miller, D. Strategy Making and Structure: Analysis and Implications for Performance [Text] // Academy of Management Journal. - 1987. - Vol. 30. - N 1. - P. 45-51;

20. Marry S.E. Legal Pluralism. - Law and Society Review. Vol 22.- 1998.- №5.- p. 22-27

5) *интернет-сайты.* Например:

21. Министерство финансов Российской Федерации: [Электронный ресурс]. - Режим доступа: <http://www.minfin.ru>

22. Российская книжная палата: [Электронный ресурс]. - Режим доступа: <http://www.bookchamber.ru>

В списке использованных источников применяется сквозная нумерация с применением арабского алфавита. Все объекты печатаются единым списком, группы объектов не выделяются, источники печатаются с абзацного отступа.

Объекты описания списка должны быть обозначены терминами в квадратных скобках²:

- [Видеозапись];
- [Мультимедиа];
- [Текст];
- [Электронный ресурс].

² Полный перечень см. в: Система стандартов по информации, библиотечному и издательскому делу. Библиографическая запись. Библиографическое описание. Общие требования и правила составления [Текст]: ГОСТ 7.1-2003.

При занесении источников в список литературы следует придерживаться установленных правил их библиографического описания.

15.9 ПРАВИЛА ОФОРМЛЕНИЯ ПРИЛОЖЕНИЙ

В приложения рекомендовано включать материалы, которые по каким-либо причинам не могут быть включены в основную часть: материалы, дополняющие работу; таблицы вспомогательных цифровых данных; инструкции, методики, описания алгоритмов и программ задач, иллюстрации вспомогательного характера; нормативные правовые акты, например, должностные инструкции. В приложения также включают иллюстрации, таблицы и распечатки, выполненные на листах формата А3.

Приложения оформляют как продолжение данного документа на последующих его листах после списка использованных источников.

Допускается обозначать приложения арабскими цифрами.

Само слово «ПРИЛОЖЕНИЕ» пишется прописными (заглавными) буквами.

Каждое приложение следует начинать с новой страницы. При этом слово «ПРИЛОЖЕНИЕ» и его обозначение пишутся с абзацного отступа.

Приложение должно иметь заголовок, который записывают на следующей строке после слова «ПРИЛОЖЕНИЕ» с абзацного отступа. Заголовок пишется с прописной буквы.

В тексте работы на все приложения должны быть даны ссылки, например: «... в приложении 2...». Приложения располагают в порядке ссылок на них в тексте работы.

Приложения должны иметь общую с остальной частью документа сквозную нумерацию страниц.

ПРИЛОЖЕНИЕ 1



Федеральное государственное бюджетное образовательное учреждение
высшего образования
«Уральский государственный горный университет»
(ФГБОУ ВО «УГГУ»)
620144, г. Екатеринбург, ул. Куйбышева, 30

НАПРАВЛЕНИЕ НА ПРАКТИКУ

Обучающийся _____
(фамилия, имя, отчество)

Специальности/направления подготовки _____
(шифр и наименование специальности/направления подготовки)

_____ курса _____ факультета

направляется в _____
(наименование организации, город)

для прохождения _____ практики

с _____ 20__ г. по _____ 20__ г.
(прописью) (прописью)

Декан факультета

(Фамилия И. О., подпись)

М.П.

Руководитель практики от университета

(Фамилия И. О., подпись)

тел. кафедры: 8(343) _____

Отметка организации

Дата прибытия обучающегося в организацию « ____ » _____ 20__ г.

Направлен

(наименование структурного подразделения)

Практику окончил « ____ » _____ 20__ г.

Руководитель практики от организации

(Должность)

М.П.

(Фамилия И. О.)

Прохождение инструктажа по ознакомлению с требованиями охраны труда, техники безопасности, правилами внутреннего трудового распорядка с оформлением в соответствующем журнале:

Дата проведения	Фамилия И.О., должность, подпись проводившего инструктаж	Подпись обучающегося, прошедшего инструктаж

ДНЕВНИК ПРАКТИКИ

Обучающийся _____
(фамилия, имя, отчество)

Группа: _____

Наименование профессионального модуля	Коды формируемых компетенций	Виды работ, которые обучающийся выполнил на практике в рамках формирования, закрепления и развития данных компетенций	Качество выполнения работ (выполнено /выполнено частично/ не выполнено)

ПРИЛОЖЕНИЕ 2

Образец оформления титульного листа отчета по практике



Федеральное государственное бюджетное образовательное учреждение
высшего образования
«Уральский государственный горный университет»
(ФГБОУ ВО «УГГУ»)
620144, г. Екатеринбург, ул. Куйбышева, 30

ОТЧЕТ **о прохождении производственной практики** (название практики)

(наименование организации прохождения практики)

Специальность: *20.02.01 ЭКОЛОГИЧЕ-
СКАЯ БЕЗОПАСНОСТЬ
ПРИРОДНЫХ КОМПЛЕКСОВ*

Студент: Борисов А. В.
Группа: ПКк-2023

Руководитель практики от университета:
Тяботов И.А.

Руководитель практики от организации:
Петров И.С., эколог

Екатеринбург

ПРИЛОЖЕНИЕ 3

Образец оформления содержания отчета по производственной практике

СОДЕРЖАНИЕ

	Введение	3
1	Краткая характеристика организации - места практики	5
2	Характеристика работ, выполняемых на практике	
3	Характеристика условий труда на практике	
	Заключение	
	Приложения	

МИНИСТЕРСТВО НАУКИ И ВЫСШЕГО ОБРАЗОВАНИЯ РОССИЙСКОЙ ФЕДЕРАЦИИ

Федеральное государственное бюджетное образовательное учреждение
высшего образования
«Уральский государственный горный университет»



УТВЕРЖДАЮ
Проректор по учебно-методическому
комплексу С.А. Уповор

**ПДП ПРОГРАММА ПРОИЗВОДСТВЕННОЙ ПРАКТИКИ
(ПРЕДДИПЛОМНОЙ)**

Специальность

20.02.01 Экологическая безопасность природных комплексов

Программа подготовки среднего звена

формы обучения: очная

год набора: 2023

Автор: Гревцев Н.В., профессор, д.т.н.,
Самигуллин И.Т., преп. СПО

Одобрена на заседании кафедры

Природообустройства и водопользования

(название кафедры)

Зав.кафедрой

(подпись)

Гревцев Н.В.

(Фамилия И.О.)

Протокол № 1 от 08.09.2022 г.

(Дата)

Рассмотрена методической комиссией

Инженерно-экономического факультета

(название факультета)

Председатель

(подпись)

Мочалова Л.А.

(Фамилия И.О.)

Протокол № 1 от 13.09.2022 г.

(Дата)

Екатеринбург
2022

СОДЕРЖАНИЕ

1 ВИД ПРАКТИКИ, СПОСОБ И ФОРМЫ ЕЕ ПРОВЕДЕНИЯ	3
2 ПЕРЕЧЕНЬ ПЛАНИРУЕМЫХ РЕЗУЛЬТАТОВ ОБУЧЕНИЯ ПРИ ПРОХОЖДЕНИИ ПРАКТИКИ, СООТНЕСЕННЫХ С ПЛАНИРУЕМЫМИ РЕЗУЛЬТАТАМИ ОСВОЕНИЯ ОБРАЗОВАТЕЛЬНОЙ ПРОГРАММЫ	4
3 МЕСТО ПРАКТИКИ В СТРУКТУРЕ ОБРАЗОВАТЕЛЬНОЙ ПРОГРАММЫ	6
4 ОБЪЕМ ПРАКТИКИ В ЗАЧЕТНЫХ ЕДИНИЦАХ И ЕЕ ПРОДОЛЖИТЕЛЬНОСТЬ	6
5 СОДЕРЖАНИЕ ПРАКТИКИ	7
6 ФОРМА ОТЧЕТНОСТИ ПО ПРАКТИКЕ	11
7 ПЕРЕЧЕНЬ УЧЕБНО-МЕТОДИЧЕСКОГО ОБЕСПЕЧЕНИЯ ДЛЯ САМОСТОЯТЕЛЬНОЙ РАБОТЫ ОБУЧАЮЩИХСЯ ПО ПРАКТИКЕ И ОБРАЗОВАТЕЛЬНЫЕ ТЕХНОЛОГИИ	13
8 ФОНД ОЦЕНОЧНЫХ СРЕДСТВ ДЛЯ ПРОВЕДЕНИЯ ПРОМЕЖУТОЧНОЙ АТТЕСТАЦИИ ПО ПРАКТИКЕ	13
9 ПЕРЕЧЕНЬ УЧЕБНОЙ ЛИТЕРАТУРЫ И РЕСУРСОВ СЕТИ ИНТЕРНЕТ, НЕОБХОДИМЫХ ДЛЯ ПРОВЕДЕНИЯ ПРАКТИКИ	14
10 ПЕРЕЧЕНЬ ИНФОРМАЦИОННЫХ ТЕХНОЛОГИЙ, ИСПОЛЬЗУЕМЫХ ПРИ ПРОВЕДЕНИИ ПРАКТИКИ	15
11 ОПИСАНИЕ МАТЕРИАЛЬНО-ТЕХНИЧЕСКОЙ БАЗЫ, НЕОБХОДИМОЙ ДЛЯ ПРОВЕДЕНИЯ ПРАКТИКИ	15
12 ТРЕБОВАНИЯ К ОФОРМЛЕНИЮ ОТЧЕТА ПО ПРАКТИКЕ	15
13 ПРИЛОЖЕНИЯ	23

1 ВИД ПРАКТИКИ, СПОСОБ И ФОРМЫ ЕЕ ПРОВЕДЕНИЯ

Практика студентов является составной частью основной профессиональной образовательной программы среднего профессионального образования, одним из видов занятий, предусмотренных учебным планом, непосредственно ориентированных на профессионально-практическую подготовку. Система практического обучения способствует овладению предметными знаниями и умениями, развитию и повышению мотивации к профессиональной деятельности, осознанию себя как компетентного специалиста. Кроме того, она позволяет студенту попробовать свои силы в выбранной профессии, научиться применять теоретические знания, полученные в ходе теоретического обучения. Преддипломная практика позволяет заложить основы формирования у студентов навыков практической организационно-управленческой, экспертной, надзорной и инспекционно-аудиторской деятельности для решения следующих *профессиональных задач*:

- всесторонний анализ собранной информации с целью обоснования актуальности темы ВКР, определения целей ВКР, задач и способов их достижения;
- выполнение технического задания (сбор фактических материалов для подготовки ВКР);
- организация и участие в деятельности по защите человека и окружающей среды на уровне производственного предприятия, а также деятельности предприятий в чрезвычайных ситуациях;
- участие в организационно-технических мероприятиях по защите территорий от природных и техногенных чрезвычайных ситуаций;
- осуществление государственных мер в области обеспечения безопасности;
- обучение рабочих и служащих требованиям безопасности;
- выполнение мониторинга полей и источников опасностей в среде обитания;
- участие в проведении экспертизы безопасности, экологической экспертизы;

Основная цель преддипломной практики - закрепление теоретических и практических знаний; приобретение опыта практической работы на предприятии (в организации), практических навыков и компетенций в сфере профессиональной деятельности.

Задачами преддипломной практики являются:

- изучить производственную деятельность предприятия, особенности применяемых технологических процессов и производств с точки зрения их экологичности;
- провести анализ и оценить виды загрязнения (выбросы, сбросы, отходы) того или иного производства на окружающую среду и динамику их распределения;
- провести оценку экологического ущерба от загрязнения атмосферы, водных объектов, почвы, геологической среды;
- получить практические навыки работы с приборами, средствами и методами экологического контроля;
- оценить геоэкологические условия района расположения предприятия или территории планируемого хозяйственного освоения;
- принять участие в разработке мероприятий по охране окружающей среды;
- принять участие в разработке и внедрении на производстве мероприятий по охране и инженерной защите окружающей среды.

№ п/п	Вид практики	Способ и формы проведения практики	Место проведения практики
1.	Производственная практика (предди-	Способы проведения: стационарная (г. Екатеринбург) или выездная (вне г. Екатеринбурга).	Преддипломная практика проводится на предприятиях промышленности, как правило, Уральского федерального округа.

	пломная)	<p>Формы проведения практики: дискретно</p>	<p>Среди них предприятия горнодобывающей и перерабатывающей отраслей, черной и цветной металлургии, нефтегазового комплекса, энергетики, стройиндустрии, деятельность которых соответствует видам деятельности, осваиваемым в рамках ОПОП ВО.</p>
--	----------	---	---

При определении мест прохождения практики обучающимися с инвалидностью учитываются рекомендации, содержащиеся в индивидуальной программе реабилитации или реабилитации инвалида, относительно рекомендованных условий и видов труда. Выбор мест прохождения практик для инвалидов и лиц с ограниченными возможностями здоровья учитывает требования их доступности.

2 ПЕРЕЧЕНЬ ПЛАНИРУЕМЫХ РЕЗУЛЬТАТОВ ОБУЧЕНИЯ ПРИ ПРОХОЖДЕНИИ ПРАКТИКИ, СООТНЕСЕННЫХ С ПЛАНИРУЕМЫМИ РЕЗУЛЬТАТАМИ ОСВОЕНИЯ ОБРАЗОВАТЕЛЬНОЙ ПРОГРАММЫ

Результатом освоения **преддипломной практики** является формирование у обучающихся следующих компетенций:

Общими:

- ОК 01. Выбирать способы решения задач профессиональной деятельности применительно к различным контекстам;
- ОК 02. Использовать современные средства поиска, анализа и интерпретации информации и информационные технологии для выполнения задач профессиональной деятельности;
- ОК 03. Планировать и реализовывать собственное профессиональное и личностное развитие, предпринимательскую деятельность в профессиональной сфере, использовать знания по финансовой грамотности в различных жизненных ситуациях;
- ОК 04. Эффективно взаимодействовать и работать в коллективе и команде;
- ОК 05. Осуществлять устную и письменную коммуникацию на государственном языке Российской Федерации с учетом особенностей социального и культурного контекста;
- ОК 06. Проявлять гражданско-патриотическую позицию, демонстрировать осознанное поведение на основе традиционных общечеловеческих ценностей, в том числе с учетом гармонизации межнациональных и межрелигиозных отношений, применять стандарты антикоррупционного поведения;
- ОК 07. Содействовать сохранению окружающей среды, ресурсосбережению, применять знания об изменении климата, принципы бережливого производства, эффективно действовать в чрезвычайных ситуациях;
- ОК 08. Использовать средства физической культуры для сохранения и укрепления здоровья в процессе профессиональной деятельности и поддержания необходимого уровня физической подготовленности;
- ОК 09. Пользоваться профессиональной документацией на государственном и иностранном языках.

Профессиональными:

- ПК 1.1. Выбирать методы и средства для проведения экологического мониторинга окружающей среды.
- ПК 1.2. Эксплуатировать средства наблюдения, приборы и оборудование для проведения экологического мониторинга окружающей среды.
- ПК 1.3. Проводить экологический мониторинг окружающей среды.
- ПК 1.4. Обработать экологическую информацию, в том числе с использованием компьютерных технологий.
- ПК 1.5. Давать экономическую оценку воздействия хозяйственной деятельности на окружающую среду.

- ПК 1.6. Составлять отчетную документацию о состоянии окружающей среды.
- ПК 2.1. Выбирать методы, средства для проведения производственного экологического контроля в организациях.
- ПК 2.2. Эксплуатировать приборы, оборудование для проведения производственного экологического контроля в организациях.
- ПК 2.3. Проводить производственный экологический контроль в организациях.
- ПК 2.4. Составлять документацию по результатам производственного экологического контроля.
- ПК 2.5. Давать экономическую оценку воздействия производственной деятельности на окружающую среду.
- ПК 3.1. Осуществлять сбор информации для расчета количественных показателей отходов.
- ПК 3.2. Осуществлять организацию учета обращения с отходами.

В результате практики обучающийся должен:

Знать:	<ul style="list-style-type: none"> – теоретические основы методов определения нормативных уровней допустимых негативных воздействий на природную среду; – механизмы экологического нормирования, виды ПДК веществ, единицы измерения; – основные критерии качества окружающей среды; – методы определения нормативных уровней допустимых негативных воздействий на природную среду; – современные методы контроля окружающей среды; – механизмы экологического нормирования, ПДК веществ.
Уметь:	<ul style="list-style-type: none"> – выявлять и использовать наиболее качественные методы определения нормативных уровней допустимых негативных воздействий на природную среду; – пользоваться законодательными и нормативными правовыми актами по вопросам надзора и контроля в сфере безопасности; – определять нормативные уровни допустимых негативных воздействий на человека и природную среду; – представлять экологические нормативы как количественный предел допустимого изменения качества основных компонентов природной среды; – устанавливать примерный перечень контролируемых показателей атмосферного воздуха, почв, подземной и поверхностной воды на основании существующих методик; – давать оценку степени воздействия на окружающую среду и поражения человека при воздействии различных опасных и вредных факторов производственной среды.
Владеть:	<ul style="list-style-type: none"> – навыками выбора критериев оценки компонентов окружающей среды в соответствии с нормативными документами; – навыками качественных и количественных расчётов нормативных уровней допустимых негативных воздействий на природную среду; – навыками работы с контрольно-измерительными приборами. – навыками применения способов измерения параметров негативных воздействий на человека и природную среду; – навыками использования методик покомпонентной и интегральной оценки почвы, атмосферного воздуха, поверхностных и подземных вод; – навыками установления соответствия объекта требованиям законодательных и нормативных актов в области экологической безопасности.

3 МЕСТО ПРАКТИКИ В СТРУКТУРЕ ОБРАЗОВАТЕЛЬНОЙ ПРОГРАММЫ

Преддипломная практика студентов УГГУ является составной частью основной профессиональной образовательной программы среднего профессионального образования, представляет собой одну из форм организации учебного процесса, заключающуюся в профессионально-практической подготовке обучающихся в университете и на базах практики.

4 ОБЪЕМ ПРАКТИКИ В ЗАЧЕТНЫХ ЕДИНИЦАХ И ЕЕ ПРОДОЛЖИТЕЛЬНОСТЬ В НЕДЕЛЯХ ЛИБО В АКАДЕМИЧЕСКИХ ИЛИ АСТРОНОМИЧЕСКИХ ЧАСАХ

Общая трудоемкость практики составляет **144** часа.

Общее время прохождения практики студентов 4 недели (28 календарных дней).

5 СОДЕРЖАНИЕ ПРАКТИКИ

№ п/п	№ недели	Разделы (этапы) практики и содержание	Трудоемкость (в часах) - учебная работа/ самостоятельная работа		Формы контроля
			учебная	СР	
<i>Подготовительный (организационный) этап</i>					
1.1	1	Организационное собрание, сбор и изучение рекомендуемой литературы, получение необходимых консультаций по организации и методике проведения работ со стороны руководителя практики от кафедры	2	2	Собеседование
1.2	1	- получение направления на практику - получение материалов для прохождения практики (программа практики) - подготовка плана практики	2	1	
1.3	1	Инструктаж по технике безопасности, охране труда, пожарной безопасности, сдача техминимума	4	1	
1.4	1	Ознакомление с историей развития, сферы и видами деятельности предприятия, обзорные экскурсии с целью общего знакомства предприятия	2	1	
2	<i>Основной этап</i>				
2.1	2	Характеристика производственной деятельности предприятия и его структура	4	2	Отчет по практике Защита отчета
2.2	2	Природно-климатические и экологические условия района расположения предприятия	4	2	
2.3	2	Природные ресурсы, используемые на предприятии (сведения о земельных ресурсах, характеристика сырья, характеристика водоснабжения).	4	2	
2.4	2	Общие требования в области охраны окружающей среды при эксплуатации предприятий	6	4	
2.5	2	Основные источники, виды воздействия, оценка воздействия на окружающую среду	8	4	
2.6	3	Мероприятия по охране и рациональному использованию атмосферного воздуха	8	2	
2.7	3	Мероприятия по охране и рациональному использованию земельных ресурсов	8	2	
2.8	3	Мероприятия по охране и рациональному использованию водных ресурсов	8	2	
2.4	3	Охрана окружающей среды при обращении с отходами промышленного производства	8	2	
2.5	4	Организация производственного экологического контроля на предприятиях	10	2	
2.6	4	Плата за негативное воздействие на окружающую среду	6	1	
2.7	4	Статистическая отчетность предприятия по природным ресурсам и охране окружающей среды	4	4	
2.8	4	Инженерные мероприятия по охране окружающей среды на предприятии	10	6	

3		Итоговый (заключительный) этап			
3.1	4	Обработка и анализ полученной информации по результатам практики - составление отчета по результатам практики - защита отчета	-	6	Зачет
		ИТОГО	98	46	

Практика для обучающихся с ограниченными возможностями здоровья и инвалидов проводится с учетом особенностей их психофизического развития, индивидуальных возможностей и состояния здоровья.

В целях обеспечения организации самостоятельной работы студента в период практики перед началом практики для студентов проводится организационное собрание, на котором разъясняются цели и задачи, содержание, сроки практики, порядок её прохождения, сообщается информация о предприятиях-базах практик и количестве предоставляемых мест на них, формулируются задания практики, план практики, разъясняются формы, виды отчетности, порядок заполнения бланков отчетности, требования к оформлению отчетных документов, порядок защиты отчета по практике, даются иные рекомендации по прохождению практики.

Студенты получают программу практики, доступ ко всей необходимой для оформления результатов практики документации.

Организация преддипломной практики на местах возлагается на руководителя структурного подразделения, в котором студент проходит практику. Руководитель структурного подразделения назначает практического работника, который организует прохождение практики в соответствии с программой практики.

Общие рекомендации студентам по прохождению преддипломной практики:

Перед прохождением практики студент должен изучить программу, представленную учебно-методическую документацию по практике и обратиться к соответствующим нормативным материалам, литературе с тем, чтобы быть подготовленным к выполнению поручений, данных руководителем практики, к решению задач практики, конкретных практических вопросов.

Студенты должны подготовить: ксерокопии своих свидетельств о постановке на учет в налоговом органе (ИНН), пенсионного страхования; получить при необходимости медицинскую справку по форме, требуемой предприятием-базой практики, в поликлинике, к которой прикреплены; подготовить фотографии (формат по требованию предприятия-базы практики) и паспортные данные (ксерокопии разворотов с фотографией и регистрацией места жительства) для оформления пропусков на предприятия, при необходимости.

В рамках *самостоятельной работы* студенту рекомендуется проработать конспекты лекций, учебников и других горнотехнических изданий, технической документации горных предприятий, Контроль качества самостоятельной работы студентов производится при защите отчёта по практике.

При прохождении практики *обучающиеся обязаны:*

своевременно прибыть на место прохождения практики, иметь при себе все необходимые документы: паспорт, индивидуальное задание, план (график) практики;

подчиняться действующим правилам внутреннего трудового распорядка организации – места прохождения практики;

изучить и строго соблюдать правила охраны труда, техники безопасности, производственной санитарии и промышленной безопасности;

полностью выполнять задания, предусмотренные программой практики;

выполнять задания руководителя практики от организации;

быть вежливым, внимательным в общении с работниками;

вести записи о проделанной работе, чтобы в дальнейшем в отчете описать содержание проделанной работы;

в установленный срок отчитаться о прохождении практики руководителю практики от кафедры, подготовить и сдать отчет и другие документы практики на кафедру.

При подготовке к практике и во время прохождения практики рекомендуется по возникшим вопросам обращаться к учебной литературе, методическим материалам.

При возникновении затруднений в процессе практики студент может обратиться к руководителю практики от университета либо от организации-базы практики и получить необходимые разъяснения.

Примерный план прохождения практики:

Задание на преддипломную практику	Отчетность	
	№	Наименование раздела
1. Общие требования в области охраны окружающей среды при эксплуатации предприятий	1	Раздел 1
	1.1	Общие требования в области охраны окружающей среды при эксплуатации предприятия.
	1.2	Ответственные на предприятии за решения при осуществлении хозяйственной деятельности, которая оказывает или может оказать негативное воздействие на окружающую среду в зоне действия предприятия.
2. Порядок использования предприятием водных объектов	2	Раздел 2
	2.1	Общие требования по рациональному использованию и охране водных объектов предприятия
	2.2	Порядок оформления Решения о предоставлении водного объекта в пользование для сброса сточных вод
	2.3	Порядок оформления Договора водопользования на забор поверхностных вод
3. Охрана атмосферного воздуха от загрязнения	3	Раздел 3
	3.1	Общие требования к деятельности предприятия, оказывающей вредное воздействие на атмосферный воздух.
	3.2	Первичная учетная документация по охране атмосферного воздуха
	3.3	Санитарно-защитная зона предприятия
	3.4	Нормативы выбросов вредных (загрязняющих) веществ в атмосферный воздух
	3.5	Порядок получения разрешений на выбросы вредных (загрязняющих) веществ в атмосферный воздух
	3.6	Регулирование выбросов загрязняющих веществ в атмосферный воздух при эксплуатации транспортных средств и в условиях НМУ.
4. Охрана поверхностных вод от загрязнения	4	Раздел 4
	4.1	Общие требования к хозяйственной и иной деятельности, оказывающей вредное воздействие на поверхностные воды
	4.2	Организация учета объема забора (изъятия) водных ресурсов из водных объектов и объема сброса сточных вод и (или) дренажных вод, их качества на предприятии
	4.3	Нормативы сбросов загрязняющих веществ в окружающую среду.
5. Охрана окружающей среды при обращении с отходами промышленного производства	5	Раздел 5
	5.1	Общие требования по обращению с отходами
	5.2	Учет образовавшихся, использованных, обезвреженных, переданных другим лицам или полученных от других лиц, а также размещенных отходов
	5.3	Порядок отнесения опасных отходов к классу опасности для окружающей среды
	5.4	Паспортизация опасных отходов
	5.5	Разработка и утверждение нормативов образования отходов и лимитов на их размещение
	5.6	Лицензирование деятельности по сбору, ис-

Задание на преддипломную практику	Отчетность	
	№	Наименование раздела
		пользованию, обезвреживанию, транспортировке, размещению опасных отходов
	5.7	Требования к транспортированию опасных отходов
	5.8	Требования к профессиональной подготовке лиц, допущенных к обращению с опасными отходами
6. Организация производственного экологического контроля на предприятиях	6	Раздел 6
	6.1	Производственный контроль за охраной атмосферного воздуха
	6.2	Производственный контроль за соблюдением нормативов сбросов загрязняющих веществ
	6.3	Производственный контроль в области обращения с отходами
7. Плата за негативное воздействие на окружающую среду	7	Раздел 7
	7.1	Общие вопросы исчисления и уплаты платы за негативное воздействие на окружающую среду
	7.2	Плательщики платы за негативное воздействие на окружающую среду
	7.3	Расчет платы за выбросы загрязняющих веществ и атмосферу от стационарных источников загрязнения
	7.4	Расчет платы за выбросы загрязняющих веществ в атмосферу от передвижных источников загрязнения
	7.5	Расчет платы за организованный сброс загрязняющих веществ в водные объекты
	7.6	Расчет платы за неорганизованный сброс загрязняющих веществ в водные объекты
	7.7	Расчет платы за размещение отходов
	7.8	Порядок заполнения формы Расчета платы за негативное воздействие на окружающую среду плательщиком
	7.9	Порядок внесения платы за негативное воздействие на окружающую среду.
8. Статистическая отчетность предприятия по природным ресурсам и охране окружающей среды	8	Раздел 8
	8.1	Форма №4-ос «Сведения о текущих затратах на охрану природы»
	8.2	Форма № 2-тп (воздух) «Сведения об охране атмосферного воздуха».
	8.3	Форма № 2-тп (водхоз) «Сведения об использовании воды»
	8.4	Форма № 2-тп (отходы) «Сведения об образовании, использовании, обезвреживании, транспортировании и размещении отходов производства и потребления»
9. Инженерные мероприятия по охране окружающей среды на предприятии	9	Раздел 9
	9.1	Защита атмосферного воздуха
	9.2	Защита поверхностных и подземных вод
	9.3	Утилизация отходов производства и потребления
	9.4	Определение эффективности инженерных мероприятий по защите окружающей среды
<i>Формирование общепрофессиональных и профессиональных компетенций (умений и навыков)</i>		
1. Определять и анализировать основные загрязнения окружающей среды в рамках района практики. 2. Освоить практические навыки планирования и реализации программы комплексного экологического мониторинга.		1. Общие требования в области охраны окружающей среды при эксплуатации предприятий. 2. Порядок использования предприятием водных объектов. 3. Охрана атмосферного воздуха от загрязнения. 4. Охрана поверхностных вод от загрязнения.

Задание на преддипломную практику	Отчетность	
	№	Наименование раздела
3. Освоить полевые, лабораторные и камеральные работы в рамках комплексного экологического мониторинга окружающей среды. 4. Освоить навыки анализа полученной информации с целью разработки мероприятий по улучшению и сохранению качества окружающей среды. 5. Анализ и обобщение теоретического и практического материала для выполнения ВКР.		5. Охрана окружающей среды при обращении с отходами промышленного производства. 6. Организация производственного экологического контроля на предприятиях. 7. Плата за негативное воздействие на окружающую среду. 9. Инженерные мероприятия по охране окружающей среды на предприятии.

6 ФОРМЫ ОТЧЕТНОСТИ ПО ПРАКТИКЕ

По результатам преддипломной практики студент представляет набор документов: индивидуальное задание и график (план) проведения практики заполненный соответствующим образом (приложение В); характеристика с места практики (приложение Г); отчет обучающегося.

Индивидуальное задание, график (план) прохождения практики, характеристика – единый документ.

Документы должны быть подписаны руководителем практики от организации и заверены печатью организации.

Отчет вместе с документами служит основанием для оценки результатов преддипломной практики руководителем практики от университета. Полученная оценка - «зачтено» выставляется в ведомость и зачетную книжку студента.

Содержание отчета должно соответствовать программе практики, в нем обобщается и анализируется весь ход практики, выполнение заданий и других запланированных мероприятий. Отчет должен иметь четкое построение, логическую последовательность, конкретность.

Отчет по преддипломной практике имеет следующую структуру: титульный лист (приложение А), индивидуальное задание и график (план) проведения практики заполненный соответствующим образом (приложение В), содержание (приложение Б), введение, основная часть (первый, второй разделы и далее), заключение, приложения.

Титульный лист отчета содержит: указание места прохождения практики, данные о руководителе практики от университета и от организации (образец – приложение А).

После титульного листа помещается индивидуальное задание на практику, содержащее график (план) практики, характеристику с места практики.

Содержание отчета о прохождении преддипломной практики помещают после титульного листа и индивидуального задания. В содержании отчета указывают: перечень разделов (при желании параграфов), номера страниц, с которых начинается каждый из них (образец – приложение Б).

Во введении следует отразить: место и сроки практики; её цели и задачи; выполненные обязанности, изученный информационный материал.

Введение не должно превышать 1 страницы компьютерного набора.

Основная часть отчета должна содержать следующие разделы, в зависимости от специфики предприятия и существующего его воздействия на окружающую среду:

1 – Общие требования в области охраны окружающей среды при эксплуатации предприятий.

2 – Порядок использования предприятием водных объектов.

3 – Охрана атмосферного воздуха от загрязнения.

4 – Охрана поверхностных вод от загрязнения.

5 – Охрана окружающей среды при обращении с отходами промышленного производства.

6 – Организация производственного экологического контроля на предприятиях.

7 – Плата за негативное воздействие на окружающую среду.

8 – Статистическая отчетность предприятия по природным ресурсам и охране окружающей среды.

9 – Инженерные мероприятия по охране окружающей среды на предприятии.

В *заключении* студент должен указать, как проходила практика, знания и навыки (компетенции), которые он приобрел в ходе практики, выводы и предложения, к которым пришел студент в результате прохождения преддипломной практики.

Заключение должно быть по объему не более 1-2 стр.

В *приложениях* располагают вспомогательный материал:

ситуационные карты-схемы расположения предприятия и его объектов с границами СЗЗ

карты-схемы технологических процессов

копии паспортов технологического оборудования

копии протоколов лабораторных исследований

и иная документация

Объем отчета (без приложений) не должен превышать 20-25 страниц, набранных на компьютере.

Характеристика с места практики должна обязательно содержать Ф.И.О. студента полностью, указание на отношение студента к работе, наличие или отсутствие жалоб на студента, оценку его теоретических знаний, умение применять теоретические знания на практике, степень выраженности необходимых личностных и профессиональных качеств.

Готовый отчет направляется на проверку руководителю практики от университета. По итогам отчета о прохождении преддипломной практики выставляется зачет.

К защите допускаются студенты, предоставившие руководителю практики от университета полный комплект документов о прохождении практики в установленные сроки.

Во время проведения итогового контроля проверяется наличие всех надлежаще оформленных документов, выполнение студентом индивидуальных заданий, самостоятельной работы и объем изученного материала, отраженные в отчете.

По итогам практики на кафедре проводится защита отчета.

Защита отчета по практике проводится руководителем практики от университета. К защите могут привлекаться руководители организаций - баз проведения практики и непосредственные руководители практики от принимающих организаций.

Форма защиты результатов практики - собеседование. Студент кратко докладывает о содержании своей работы во время практики, отвечает на вопросы принимающих отчет (проводящих защиту).

7 ПЕРЕЧЕНЬ УЧЕБНО-МЕТОДИЧЕСКОГО ОБЕСПЕЧЕНИЯ ДЛЯ САМОСТОЯТЕЛЬНОЙ РАБОТЫ ОБУЧАЮЩИХСЯ ПО ПРАКТИКЕ И ОБРАЗОВАТЕЛЬНЫЕ ТЕХНОЛОГИИ

В качестве учебно-методического обеспечения самостоятельной работы обучающихся в период прохождения практики выступает программа преддипломной практики.

Во время проведения преддипломной практики используются следующие технологии: обучение приемам выполнения простейших экологических задач, экскурсии, индивидуальное обучение методикам заполнения экологической документации.

8 ФОНД ОЦЕНОЧНЫХ СРЕДСТВ ДЛЯ ПРОВЕДЕНИЯ ПРОМЕЖУТОЧНОЙ АТТЕСТАЦИИ ОБУЧАЮЩИХСЯ ПО ПРАКТИКЕ

8.1 Паспорт фонда оценочных средств по практике

Контролируемые результаты обучения		Оценочные средства
<i>знать</i>	<ul style="list-style-type: none"> - теоретические основы методов определения нормативных уровней допустимых негативных воздействий на природную среду; - механизмы экологического нормирования, виды ПДК веществ, единицы измерения; - основные критерии качества окружающей среды; - методы измерения уровней опасностей в среде обитания; - основные принципы, лежащие в основе организации и проведения наблюдений; - современные методы контроля окружающей среды; - механизмы экологического нормирования, ПДК веществ; 	вопросы
<i>уметь</i>	<ul style="list-style-type: none"> - выявлять и использовать наиболее качественные методы определения нормативных уровней допустимых негативных воздействий на природную среду; - пользоваться законодательными и нормативными правовыми актами по вопросам надзора и контроля в сфере безопасности; - определять нормативные уровни допустимых негативных воздействий на человека и природную среду; - определять нормативные уровни допустимых негативных воздействий на природную среду; - минимизировать риск негативного воздействия на окружающую среду. 	отчет
<i>владеть</i>	<ul style="list-style-type: none"> - навыками выбора критериев оценки компонентов окружающей среды в соответствии с нормативными документами; - навыками качественных и количественных расчётов нормативных уровней допустимых негативных воздействий на природную среду; - навыками выбора критериев оценки компонентов окружающей среды в соответствии с нормативными документами; - навыками установления соответствия объекта требованиям законодательных и нормативных актов в области экологической безопасности; - навыками прогнозирования развития. 	отчет и его защита

Аттестация по итогам прохождения практики проводится в форме зачета.

Для осуществления промежуточного контроля практики обучающихся используется **Фонд оценочных средств по преддипломной практике** (приложение).

9 ПЕРЕЧЕНЬ УЧЕБНОЙ ЛИТЕРАТУРЫ И РЕСУРСОВ СЕТИ «ИНТЕРНЕТ», НЕОБХОДИМЫХ ДЛЯ ПРОВЕДЕНИЯ ПРАКТИКИ

9.1 Основная литература

№ п/п	Наименование	Кол-во экз.
1	Редина М.М., Хаустов А.П. Нормирование и снижение загрязнений окружающей	10

	среды. Учебник для бакалавров. Москва Юрайт. 2014	
2	Экологический мониторинг: учебник для академического бакалавриата. А.П. Хаустов, М.М. Редина. Российский университет дружбы народов. – Москва: Юрайт, 2016.-490	15
3	Промышленная экология: учебник и практикум для академического бакалавриата / Н. М. Ларионов, А.С. Рябышенков. – 2-е изд., перераб. И доп. – Москва: Юрайт, 2018.	10
4	Экологическое проектирование и экспертиза: учебник / В.М. Питулько, В.В. Иванова. – Ростов-на-Дону: Феникс, 2016. -472 с.	11
5	Обеспечение экологической безопасности в промышленности: учебное пособие / А.В. Хохряков, А.Г. Студенок, И.В. Медведева, А.М. Ольховский, В.Г. Альбрехт, А.Ф. Фадеичев, Е.А. Летучая, О.А. Москвина, Е.М. Цейтлин, Г.А. Студенок; под ред. А.В. Хохрякова, А.Г. Студенка; ФГБОУ ВО «Уральский государственный горный университет». – Екатеринбург, изд-во УГГУ, 2017 г. – 297 с.	30

9.2 Дополнительная литература

№ п/п	Наименование	Кол-во экз.
1	Промышленная экология. Учебник для студ. ВУЗов./ И.В. Семенова — М.: Академия, 2009. — 528 с. 1	1
2	Основы инженерной экологии: учебное пособие / В.В. Денисов [и другие]; под редакцией проф. В.В. Денисова. – Ростов н/Д: Феникс, 2013. – 623 с. 2	2
3	Управление экологической деятельностью: учебное пособие / М. Н. Игнатъева, Л. А. Мочалова; Уральский государственный горный университет. - Екатеринбург: УГГУ. Часть 2. - 2014. - 167 с. 60	4
4	Околелова, А.А. Промышленное природопользование : лекции / А.А. Околелова ; Волгоградский государственный технический университет. - Волгоград : ВолгГТУ, 2014. - 83 с. : ил. - Библиогр.: с. 78. ; То же [Электронный ресурс]. - URL: http://biblioclub.ru/index.php?page=book&id=255955	-
5	Кривошеин, Д.А. Основы экологической безопасности производств [Электронный ресурс] : учебное пособие / Д.А. Кривошеин, В.П. Дмитренко, Н.В. Федотова. — Электрон. дан. — Санкт-Петербург : Лань, 2015. — 336 с. — Режим доступа: https://e.lanbook.com/book/60654 . — ЭБС «Издательство Лань»	-

9.3 Ресурсы сети «Интернет»

1. Материалы сайты «Зеленый патруль» - <http://www.greenpatrol.ru/>
2. Департамент Росприроднадзора по Уральскому федеральному округу – <http://66.rpn.gov.ru/>
3. Информационно-правовой портал «Гарант» - <http://www.garant.ru/>
4. Информационно-правовой портал «Кодекс» - <http://www.kodeks.ru/>

10 ПЕРЕЧЕНЬ ИНФОРМАЦИОННЫХ ТЕХНОЛОГИЙ, ИСПОЛЬЗУЕМЫХ ПРИ ПРОВЕДЕНИИ ПРАКТИКИ, ВКЛЮЧАЯ ПЕРЕЧЕНЬ ПРОГРАММНОГО ОБЕСПЕЧЕНИЯ И ИНФОРМАЦИОННЫХ СПРАВОЧНЫХ СИСТЕМ

10.1 Перечень программного обеспечения

Для успешного прохождения практики, студент использует:

1. Microsoft Windows 8 Professional
2. Microsoft Office Standard 2013
3. Microsoft Office Professional 2010

10.2 Информационные справочные системы

1. ИПС «КонсультантПлюс».
2. СПС «Гарант».

10.3 Базы данных

1. Scopus: база данных рефератов и цитирования
<https://www.scopus.com/customer/profile/display.uri>.
2. E-library: электронная научная библиотека: <https://elibrary.ru>.

11 МАТЕРИАЛЬНО-ТЕХНИЧЕСКАЯ БАЗА, НЕОБХОДИМАЯ ДЛЯ ПРОВЕДЕНИЯ ПРАКТИКИ

Для проведения практики необходимо следующее материально-техническое оборудование: рабочее место, соответствующее нормам санитарно-гигиенического и противопожарного законодательства Российской Федерации, библиотека УГГУ.

Материально-техническое обеспечение практики возлагается на руководителей организаций, принимающих обучающихся для прохождения преддипломной практики.

12 ТРЕБОВАНИЯ К ОФОРМЛЕНИЮ ОТЧЕТА ПО ПРЕДДИПЛОМНОЙ ПРАКТИКИ

12.1 ОБЩИЕ ТРЕБОВАНИЯ

Оформление отчета осуществляется в соответствии с требованиями государственных стандартов и университета.

Отчет выполняется печатным способом с использованием компьютера.

Каждая страница текста, включая иллюстрации и приложения, нумеруется арабскими цифрами, кроме титульного листа и содержания, по порядку без пропусков и повторений. Номера страниц проставляются, начиная с введения (третья страница), в центре нижней части листа без точки.

Текст работы следует печатать, соблюдая следующие размеры полей: правое – 10 мм, верхнее и нижнее – 20 мм, левое – 30 мм.

Рекомендуемым типом шрифта является Times New Roman, размер которого 14 pt (пунктов) (на рисунках и в таблицах допускается применение более мелкого размера шрифта, но не менее 10 pt).

Текст печатается через 1,5-ый интервал, красная строка – 1,25 см.

Цвет шрифта должен быть черным, необходимо соблюдать равномерную плотность, контрастность и четкость изображения по всей работе. Разрешается использовать компьютерные возможности акцентирования внимания на определенных терминах и формулах, применяя курсив, полужирный шрифт не применяется.

12.2 ПРАВИЛА ОФОРМЛЕНИЯ НАИМЕНОВАНИЙ И НУМЕРАЦИИ СТРУКТУРНЫХ ЭЛЕМЕНТОВ, ГЛАВ И ПАРАГРАФОВ

Отчет должен включать следующие структурные элементы: титульный лист, содержание, введение, основной текст, заключение, приложения (является дополнительным элементом). Основной текст может быть разделен на разделы и параграфы.

Каждый структурный элемент отчета (титульный лист, содержание, введение, заключение, приложение) и разделы необходимо начинать с новой страницы. Следующий параграф внутри од-

ного раздела начинается через 2 межстрочных интервала на том же листе, где закончился предыдущий.

Расстояние между заголовком структурного элемента и текстом, заголовками главы и параграфа, заголовком параграфа и текстом составляет 2 межстрочных интервала.

Наименования структурных элементов письменной работы («СОДЕРЖАНИЕ», «ВВЕДЕНИЕ», «ЗАКЛЮЧЕНИЕ», «ПРИЛОЖЕНИЕ») служат заголовками структурных элементов. Данные наименования пишутся по центру страницы без точки в конце прописными (заглавными) буквами, не подчеркивая.

Разделы, параграфы должны иметь заголовки. Их следует нумеровать арабскими цифрами и записывать по центру страницы прописными (заглавными) буквами без точки в конце, не подчеркивая. Номер раздела указывается цифрой (например, 1, 2, 3), номер параграфа включает номер раздела и порядковый номер параграфа, разделенные точкой (например, 1.1, 2.1, 3.3). После номера раздела и параграфа в тексте точку не ставят. Если заголовок состоит из двух предложений, их разделяют точкой. Переносы слов в заголовках не допускаются. Не допускается писать заголовок параграфа на одном листе, а его текст – на другом.

В содержании работы наименования структурных элементов указываются с левого края страницы, при этом первая буква наименования является прописной (заглавной), остальные буквы являются строчными, например:

Введение

1 Краткая характеристика организации – места прохождения практики

2 Практический раздел – выполненные работы

Заключение

Приложения

12.3 ПРАВИЛА ОФОРМЛЕНИЯ СОКРАЩЕНИЙ И АББРЕВИАТУР

Сокращение русских слов и словосочетаний допускается при условии соблюдения требований ГОСТ 7.12–93 «Система стандартов по информации, библиотечному и издательскому делу. Библиографическая запись. Сокращение слов на русском языке. Общие требования и правила».

В тексте письменной работы допускаются общепринятые сокращения и аббревиатуры, установленные правилами орфографии и соответствующими нормативными документами, например: год – г., годы – гг., и так далее – и т. д., метр – м, тысяч – тыс., миллион – млн, миллиард – млрд, триллион – трлн, страница – с., Российская Федерация – РФ, общество с ограниченной ответственностью – ООО.

При использовании авторской аббревиатуры необходимо при первом ее упоминании дать полную расшифровку, например: «... Уральский государственный горный университет (далее – УГГУ)...».

Не допускается использование сокращений и аббревиатур в заголовках письменной работы, глав и параграфов.

12.4 ПРАВИЛА ОФОРМЛЕНИЯ ПЕРЕЧИСЛЕНИЙ

При необходимости в тексте работы могут быть приведены перечисления. Перед каждым элементом перечисления следует ставить дефис (иные маркеры не допустимы). Например:

«...заключение содержит:

- краткие выводы;

- оценку решений;

- разработку рекомендаций.»

При необходимости ссылки в тексте работы на один из элементов перечисления вместо дефиса ставятся строчные буквы в порядке русского алфавита, начиная с буквы а (за исключением букв ё, з, й, о, ч, ь, ы, ь). Для дальнейшей детализации перечислений необходимо использовать арабские цифры, после которых ставится скобка, а запись производится с абзацного отступа. Например:

а) ...;

- б) ...;
- 1) ...;
- 2) ...;
- в) ...

12.5 ПРАВИЛА ОФОРМЛЕНИЯ РИСУНКОВ

В письменной работе для наглядности, уменьшения физического объема сплошного текста следует использовать иллюстрации – графики, схемы, диаграммы, чертежи, рисунки и фотографии. Все иллюстрации именуется рисунками. Их количество зависит от содержания работы и должно быть достаточно для того, чтобы придать ей ясность и конкретность.

На все рисунки должны быть даны ссылки в тексте работы, например: «... в соответствии с рисунком 2 ...» или «... тенденцию к снижению (рисунок 2)».

Рисунки следует располагать в работе непосредственно после текста, в котором они упоминаются впервые (при наличии достаточного пространства для помещения рисунка со всеми поясняющими данными), или на следующей странице. Если рисунок достаточно велик, его можно размещать на отдельном листе. Допускается поворот рисунка по часовой стрелке (если он выполнен на отдельном листе). Рисунки, размеры которых больше формата А4, учитывают как одну страницу и помещают в приложении.

Рисунки, за исключением рисунков в приложениях, следует нумеровать арабскими цифрами сквозной нумерацией по всей работе. Каждый рисунок (схема, график, диаграмма) обозначается словом «Рисунок», должен иметь заголовок и подписываться следующим образом – посередине строки без абзачного отступа, например:



Рисунок 1 – Структура администрации организации

Если на рисунке отражены показатели, то после заголовка рисунка через запятую указывается единица измерения, например:

Рисунок 1 – Структура добычи, %

Рисунки каждого приложения обозначают отдельной нумерацией арабскими цифрами с добавлением перед цифрой обозначения приложения (например, рисунок А.3).

Если рисунок взят из первичного источника без авторской переработки, следует сделать ссылку, например:

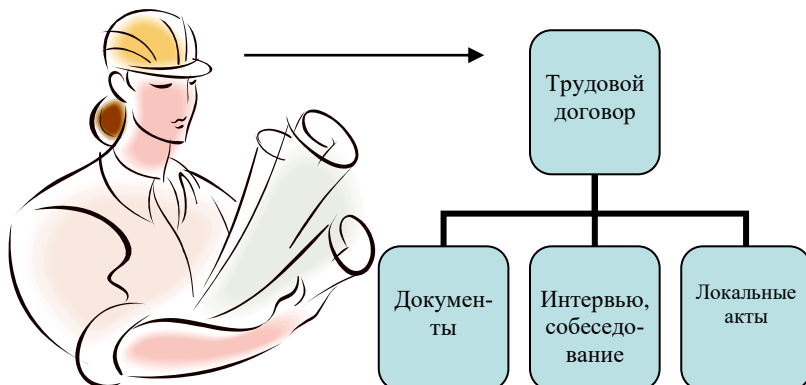

Если рисунок является авторской разработкой, необходимо после заголовка рисунка поставить знак сноски и указать в форме подстрочной сноски внизу страницы, на основании каких источников он составлен, например:

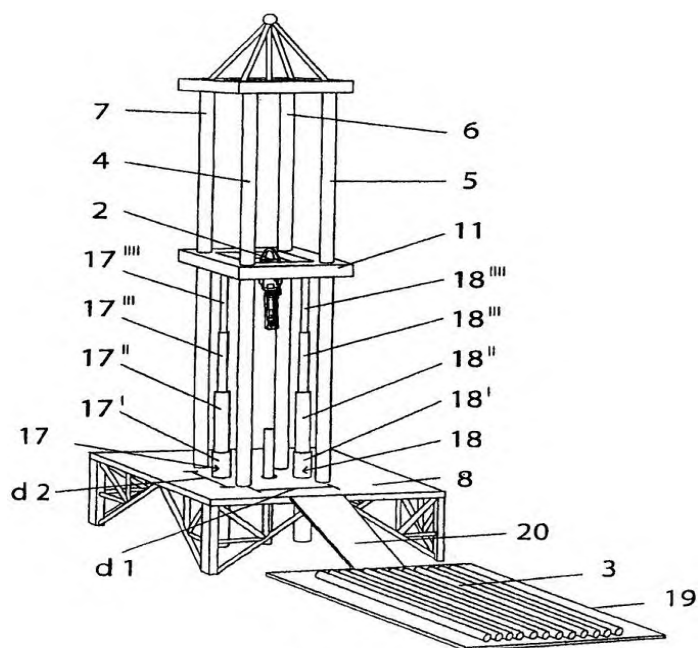

Фиг.4

Рисунок 2 – Буровая установка,.....¹

При необходимости между рисунком и его заголовком помещаются поясняющие данные (подрисуночный текст), например, легенда.

12.6 ПРАВИЛА ОФОРМЛЕНИЯ ТАБЛИЦ

В письменной работе фактический материал в обобщенном и систематизированном виде может быть представлен в виде таблицы для наглядности и удобства сравнения показателей.

На все таблицы должны быть ссылки в работе. При ссылке следует писать слово «таблица» с указанием ее номера, например: «...в таблице 2 представлены ...» или «... характеризуется показателями (таблица 2)».

Таблицу следует располагать в работе непосредственно после текста, в котором она упоминается впервые, или на следующей странице.

Таблицы, за исключением таблиц в приложениях, следует нумеровать арабскими цифрами сквозной нумерацией по всей работе. Каждая таблица должна иметь заголовок, который должен отражать ее содержание, быть точным, кратким. Заголовок таблицы следует помещать над таблицей слева, без абзацного отступа в одну строку с ее номером через тире, например:

Таблица 3 – Количество тонн угля, добытого шахтами Свердловской области

Наименование организации	2017	2018
ПАО «Бокситы Севера»	58	59
Березниковская шахта	29	51

Если таблица взята из первичного источника без авторской переработки, следует сделать ссылку, например:

Таблица 2 – Динамика основных показателей развития шахтного строительства в России за 2015–2018 гг. [15, с. 35]

	2015	2016	2017	2018
Объем строительства, млрд. руб.				
.....				

¹ Составлено автором по: [15, 23, 42].

Если таблица является авторской разработкой, необходимо после заголовка таблицы поставить знак сноски и указать в форме подстрочной сноски внизу страницы, на основании каких источников она составлена, например:

Таблица 3 – Количество оборудования¹

Вид оборудования	2016	2017
Буровая машина	3	5
.....	3	7

Располагают таблицы на странице обычно вертикально. Помещенные на отдельной странице таблицы могут быть расположены горизонтально, причем графа с наименованиями показателей должна размещаться в левой части страницы. Слева, справа и снизу таблицы ограничивают линиями.

Таблицу с большим числом строк допускается переносить на другую страницу. При переносе части таблицы на другую страницу слово «Таблица» указывают один раз слева над первой частью таблицы. На странице, на которую перенесена часть таблицы, слева пишут «Продолжение таблицы» или «Окончание таблицы» с указанием номера таблицы и повторением шапки таблицы.

Если таблица переносится, то на странице, где помещена первая часть таблицы, нижняя ограничительная линия таблицы не проводится. Это же относится к странице (страницам), где помещено продолжение (продолжения) таблицы. Нижняя ограничительная линия таблицы проводится только на странице, где помещено окончание таблицы.

Заголовки граф и строк таблицы следует писать с прописной буквы в единственном числе, а подзаголовки граф – со строчной буквы, если они составляют одно предложение с заголовком, или с прописной буквы, если они имеют самостоятельное значение. В конце заголовков и подзаголовков таблиц точки не ставят. Заголовки граф, как правило, записывают параллельно строкам таблицы. При необходимости допускается перпендикулярное расположение заголовков граф.

Примечания к таблице (подтабличные примечания) размещают непосредственно под таблицей в виде: а) общего примечания; б) сноски; в) отдельной графы или табличной строки с заголовком. Выделять примечание в отдельную графу или строку целесообразно лишь тогда, когда примечание относится к большинству строк или граф. Примечания к отдельным заголовкам граф или строк следует связывать с ними знаком сноски. Общее примечание ко всей таблице не связывают с ней знаком сноски, а помещают после заголовка «Примечание» или «Примечания», оформляют как внутритекстовое примечание.

Допускается применять размер шрифта в таблице меньший, чем в тексте работы, но не менее 10 pt.

Если все показатели, приведенные в графах таблицы, выражены в одной и той же единице измерения, то ее обозначение необходимо помещать над таблицей справа. Если показатели таблицы выражены в разных единицах измерения, то обозначение единицы измерения указывается после наименования показателя через запятую. Допускается при необходимости выносить в отдельную графу обозначения единиц измерения.

Текст, повторяющийся в строках одной и той же графы и состоящий из одиночных слов, чередующихся с цифрами, заменяют кавычками. Если повторяющийся текст состоит из двух или более слов, то при первом повторении его заменяют словами «То же», а далее – кавычками. Если предыдущая фраза является частью последующей, то допускается заменить ее словами «То же» и добавить дополнительные сведения. При наличии горизонтальных линий текст необходимо повторять. Если в ячейке таблицы приведен текст из нескольких предложений, то в последнем предложении точка не ставится.

Заменять кавычками повторяющиеся в таблице цифры, математические знаки, знаки процента и номера, обозначения нормативных материалов, марок материалов не допускается.

При отсутствии отдельных данных в таблице следует ставить прочерк (тире). Цифры в графах таблиц должны проставляться так, чтобы разряды чисел во всей графе были расположены один под другим, если они относятся к одному показателю. В одной графе должно быть соблюдено, как правило, одинаковое количество десятичных знаков для всех значений величин.

¹ Составлено автором по: [2, 7, 10]

Если таблицы размещены в приложении, их нумерация имеет определенные особенности. Таблицы каждого приложения нумеруют отдельной нумерацией арабскими цифрами. При этом перед цифрой, обозначающей номер таблицы в приложении, ставится буква соответствующего приложения, например:

Таблица В.1.– Динамика показателей за 2016–2017 гг.

Если в документе одна таблица, то она должна быть обозначена «Таблица 1» или «Таблица В.1», если она приведена в приложении (допустим, В).

12.7 ПРАВИЛА ОФОРМЛЕНИЯ ПРИМЕЧАНИЙ И ССЫЛОК

При необходимости пояснить содержание текста, таблицы или иллюстрации в работе следует помещать примечания. Их размещают непосредственно в конце страницы, таблицы, иллюстрации, к которым они относятся, и печатают с прописной буквы с абзацного отступа после слова «Примечание» или «Примечания». Если примечание одно, то после слова «Примечание» ставится тире и примечание печатается с прописной буквы. Одно примечание не нумеруют. Если их несколько, то после слова «Примечания» ставят двоеточие и каждое примечание печатают с прописной буквы с новой строки с абзацного отступа, нумеруя их по порядку арабскими цифрами.

Цитаты, а также все заимствования из печати данные (нормативы, цифры и др.) должны иметь библиографическую ссылку на первичный источник. Ссылка ставится непосредственно после того слова, числа, предложения, по которому дается пояснение, в квадратных скобках. В квадратных скобках указывается порядковый номер источника в соответствии со списком использованных источников и номер страницы, с которой взята информация, например: [4, с. 32]. Это значит, использован четвертый источник из списка литературы со страницы 32. Если дается свободный пересказ принципиальных положений тех или иных авторов, то достаточно указать в скобках после изложения заимствованных положений номер источника по списку использованной литературы без указания номера страницы.

12.8 ПРАВИЛА ОФОРМЛЕНИЯ СПИСКА ИСПОЛЬЗОВАННЫХ ИСТОЧНИКОВ

Оформлению списка использованных источников, прилагаемого к отчету, следует уделять самое серьезное внимание.

Сведения об источниках приводятся в следующем порядке:

1) **нормативные правовые акты**: Нормативные правовые акты включаются в список в порядке убывания юридической силы в следующей очередности: международные нормативные правовые акты, Конституция Российской Федерации, федеральные конституционные законы, федеральные законы, акты Конституционного Суда Российской Федерации, решения других высших судебных органов, указы Президента Российской Федерации, постановления Правительства Российской Федерации, нормативные правовые акты федеральных органов исполнительной власти, законы субъектов Российской Федерации, подзаконные акты субъектов Российской Федерации, муниципальные правовые акты, акты организаций.

Нормативные правовые акты одного уровня располагаются в хронологическом порядке, от принятых в более ранние периоды к принятым в более поздние периоды.

Примеры оформления нормативных правовых актов и судебной практики:

1. Об общих принципах организации законодательных (представительных) и исполнительных органов власти субъектов Российской Федерации [Текст]: Федеральный закон от 06.10.1999 г. № 184-ФЗ // Собрание законодательства РФ. - 1999. - № 43.

2. О порядке разработки и утверждения административных регламентов исполнения государственных функций (предоставления государственных услуг) [Электронный ресурс]: Постановление Правительства РФ от 11.11.2005 г. № 679. - Доступ из справочно-правовой системы «КонсультантПлюс». – Режим доступа: <http://www.consultant.ru>.

3. О практике применения судами Закона Российской Федерации «О средствах массовой информации» [Электронный ресурс]: Постановление Пленума Верховного Суда РФ от 15.06.2010

№ 16. - Доступ из справочно-правовой системы «КонсультантПлюс». – Режим доступа: <http://www.consultant.ru>.

4. Определение судебной коллегии по гражданским делам Верховного Суда Российской Федерации по иску Цирихова // Бюллетень Верховного Суда Российской Федерации. -1994. -№9. - С. 1-3.

2) **книги, статьи, материалы конференций и семинаров.** Располагаются по алфавиту фамилии автора или названию, если книга печатается под редакцией. Например:

5. Абрамова, А.А. Трудовое законодательство и права женщин [Текст] / А.А.Абрамова // Вестн. Моск. ун-та. Сер. 11, Право. - 2001. - № 5. - С. 23–25.

6. Витрянский, В.В. Договор банковского счета [Текст] / В.В. Витрянский // Хозяйство и право.- 2006.- № 4.- С. 19 – 25.

7. Двинянинова, Г.С. Комплимент: Коммуникативный статус или стратегия в дискурсе [Текст] / Г.С. Двинянинова // Социальная власть языка: сб. науч. тр. / Воронеж. межрегион. ин-т обществ. наук, Воронеж. гос. ун-т, Фак. романо-герман. истории. - Воронеж, 2001. - С. 101–106.

8. История России [Текст]: учеб. пособие для студентов всех специальностей / В.Н. Быков [и др.]; отв. ред. В.Н. Сухов; М-во образования Рос. Федерации, С.-Петерб. гос. лесотехн. акад. - 2-е изд., перераб. и доп. / при участии Т.А. Суховой. - СПб.: СПбЛТА, 2001. - 231 с.

9. Трудовое право России [Текст]: учебник /Под ред. Л.А.Сыроватской. - М.: Юристъ, 2006. - 280 с.

10. Семенов, В.В. Философия: итог тысячелетий. Философская психология [Текст] / В.В. Семенов; Рос. акад. наук, Пушин. науч. центр, Ин-т биофизики клетки, Акад. проблем сохранения жизни. - Пушкино: ПНЦ РАН, 2000. - 64 с.

11. Черткова, Е.Л. Утопия как способ постижения социальной действительности [Электронный ресурс] / Е.Л. Черткова // Социемы: журнал Уральского гос. ун-та. - 2002. - N 8. – Режим доступа: <http://www2/usu.ru/philosoph/chertkova>.

12. Юридический советник [Электронный ресурс]. - 1 электрон. опт. диск (CD-ROM) : зв., цв. ; 12 см. - Прил.: Справочник пользователя [Текст] / сост. В.А. Быков. - 32 с.;

3) **статистические сборники, инструктивные материалы, методические рекомендации, реферативная информация, нормативно-справочные материалы.** Располагаются по алфавиту. Например:

13. Временные методические рекомендации по вопросам реструктуризации бюджетной сферы и повышения эффективности расходов региональных и местных бюджетов (Краткая концепция реструктуризации государственного и муниципального сектора и повышения эффективности бюджетных расходов на региональном и местном уровнях) [Текст]. - М.: ИЭПП, 2006. - 67 с.

14. Свердловская область в 1992-1996 годах [Текст]: Стат. сб. / Свердлов. обл. комитет гос. статистики Госкомстата РФ. - Екатеринбург, 1997. - 115 с.

15. Социальное положение и уровень жизни населения России в 2010 г. [Текст]: Стат. сб. / Росстат. - М., 2002. - 320 с.

16. Социально-экономическое положение федеральных округов в 2010 г. [Электронный ресурс]. – Режим доступа: <http://www.gks.ru>

4) **книги и статьи на иностранных языках** в алфавитном порядке. Например:

17. An Interview with Douglass C. North [Text] // The Newsletter of The Cliometric Society. - 1993. - Vol. 8. - N 3. - P. 23–28.

18. Burkhead, J. The Budget and Democratic Government [Text] / Lyden F.J., Miller E.G. (Eds.) / Planning, Programming, Budgeting. Markham : Chicago, 1972. 218 p.

19. Miller, D. Strategy Making and Structure: Analysis and Implications for Performance [Text] // Academy of Management Journal. - 1987. - Vol. 30. - N 1. - P. 45–51;

20. Marry S.E. Legal Pluralism. – Law and Society Review. Vol 22.- 1998.- №5.- p. 22-27

5) **интернет-сайты.** Например:

21. Министерство финансов Российской Федерации: [Электронный ресурс]. – Режим доступа: <http://www.minfin.ru>

22. Российская книжная палата: [Электронный ресурс]. - Режим доступа: <http://www.bookchamber.ru>

В списке использованных источников применяется сквозная нумерация с применением арабского алфавита. Все объекты печатаются единым списком, группы объектов не выделяются, источники печатаются с абзацного отступа.

Объекты описания списка должны быть обозначены терминами в квадратных скобках²:

- [Видеозапись];
- [Мультимедиа];
- [Текст];
- [Электронный ресурс].

При занесении источников в список литературы следует придерживаться установленных правил их библиографического описания.

12.9 ПРАВИЛА ОФОРМЛЕНИЯ ПРИЛОЖЕНИЙ

В приложения рекомендовано включать материалы, которые по каким-либо причинам не могут быть включены в основную часть: материалы, дополняющие работу; таблицы вспомогательных цифровых данных; инструкции, методики, описания алгоритмов и программ задач, иллюстрации вспомогательного характера; нормативные правовые акты, например, должностные инструкции. В приложения также включают иллюстрации, таблицы и распечатки, выполненные на листах формата А3.

Приложения оформляют как продолжение данного документа на последующих его листах после списка использованных источников.

Приложения обозначают заглавными буквами русского алфавита, начиная с А, за исключением букв Ё, З, Й, О, Ч, Ь, Ы, Ъ (ПРИЛОЖЕНИЕ А, ПРИЛОЖЕНИЕ Б, ПРИЛОЖЕНИЕ В и т.д.). Допускается обозначение приложений буквами латинского алфавита, за исключением букв I и O. В случае полного использования букв русского и латинского алфавитов допускается обозначать приложения арабскими цифрами.

Само слово «ПРИЛОЖЕНИЕ» пишется прописными (заглавными) буквами.

Если в работе одно приложение, оно обозначается «ПРИЛОЖЕНИЕ А».

Каждое приложение следует начинать с новой страницы. При этом слово «ПРИЛОЖЕНИЕ» и его буквенное обозначение пишутся с абзацного отступа.

Приложение должно иметь заголовок, который записывают на следующей строке после слова «ПРИЛОЖЕНИЕ» с абзацного отступа. Заголовок пишется с прописной буквы.

В тексте работы на все приложения должны быть даны ссылки, например: «... в приложении Б...». Приложения располагают в порядке ссылок на них в тексте работы.

Текст каждого приложения, при необходимости, может быть разделен на разделы, подразделы, пункты, подпункты, которые нумеруют в пределах каждого приложения. Перед номером ставится обозначение этого приложения.

Приложения должны иметь общую с остальной частью документа сквозную нумерацию страниц.

² Полный перечень см. в: Система стандартов по информации, библиотечному и издательскому делу. Библиографическая запись. Библиографическое описание. Общие требования и правила составления [Текст]: ГОСТ 7.1-2003.

ПРИЛОЖЕНИЕ А

Образец оформления титульного листа отчета по практике



Федеральное государственное бюджетное образовательное учреждение
высшего образования
«Уральский государственный горный университет»
(ФГБОУ ВО «УГГУ»)
620144, г. Екатеринбург, ул. Куйбышева, 30

ОТЧЕТ о прохождении _____ практики (название практики)

(наименование организации прохождения практики)

Направление:
*20.02.01 Экологическая безопасность при-
родных комплексов*

Профиль /Специализация:
Программа подготовки среднего звена

Студент: Борисов А. В.
Группа:

Руководитель практики от университета:
Тяботов И.А.

Руководитель практики от организации:
Петров И.С., главный эколог

Оценка _____

Подпись _____

Екатеринбург
2023

ПРИЛОЖЕНИЕ Б

Образец оформления содержания отчета по преддипломные практики

СОДЕРЖАНИЕ

	Введение	3
1	Краткая характеристика организации - места практики	5
1.1	Организационная структура организации и нормативная основа ее деятельности	...
1.2	Характеристика структурного подразделения	...

2	Практический раздел – выполненные работы	
2.1	Виды и объем выполненных работ	
2.2	
	Заключение	
	Приложения	



Федеральное государственное бюджетное образовательное учреждение
высшего образования
«Уральский государственный горный университет»
(ФГБОУ ВО «УГГУ»)
620144, г. Екатеринбург, ул. Куйбышева, 30

НАПРАВЛЕНИЕ НА ПРАКТИКУ

Студент _____
(фамилия, имя, отчество)

_____ курса _____ факультета

специальности _____ направляется в

_____ (наименование и адрес организации)

для прохождения _____ практики с _____ по _____

М.П.

Декан факультета _____

Руководитель практики от университета _____

тел. кафедры: 8(343) _____

Отметка организации

Дата прибытия студента в организацию « _____ » _____ 20__ г.

Направлен

_____ (наименование структурного подразделения)

Приказ № _____ от « _____ » _____ 20__ г.

Практику окончил « _____ » _____ 20__ г. Приказ № _____

М.П.

Руководитель практики от организации

_____ (должность)

_____ (ф. и. о.)

ИНДИВИДУАЛЬНОЕ ЗАДАНИЕ НА ПЕРИОД ПРАКТИКИ

Содержание индивидуального задания

Оценка выполнения индивидуального задания _____

ГРАФИК (ПЛАН) ПРОХОЖДЕНИЯ ПРАКТИКИ

Период	Характеристика работы	Текущий контроль (выполнено/не выполнено)	Подпись руководителя практики от университета/ организации
1 день практики 01.07.2023	Проведение инструктажа в организации по технике безопасности и охране труда		
02.07.2023- 03.07.2023	Создание конкретного представления о деятельности организации и соответствующего структурного подразделения		
...	...		

СОГЛАСОВАНО:

Подпись руководителя практики от университета _____

Подпись руководителя практики от организации _____

Отзыв
об отчете о прохождении практики студента
(заполняется руководителем практики от университета)

1. Выводы (характеристика отчета в целом, соответствие объема, содержания отчета программе):

2. Недостатки отчета:

Оценка по результатам защиты:

Руководитель практики от университета

(подпись)

И.О. Фамилия

«__» _____ 20__ г.

ХАРАКТЕРИСТИКА РАБОТЫ СТУДЕНТА НА ПРАКТИКЕ

Характеристика должна содержать указание на отношение студента к работе, оценку его теоретических знаний, умение применять теоретические знания на практике, степень выраженности необходимых личностных и профессиональных качеств, вывод руководителя практики от Организации о полноте выполнения индивидуального задания и отсутствии / наличии замечаний к прохождению практики студента

[Характеристика студента с места практики описывает его профессиональную подготовку, теоретические знания, практические навыки и деловые качества, которые он проявил в период прохождения практики. Писать документ нужно в официальном стиле, при этом необходимо указать в характеристике следующие сведения:

- фамилия и инициалы обучающегося;
- обязанности обучающегося в период прохождения практики;
- профессиональные качества студента;
- особенности студента, проявленные при общении с трудовым коллективом;
- практические навыки, освоенные студентом;
- оценку, выставленную студенту по результатам прохождения практики].

Главная цель составления характеристики студента с места практики — описание его профессиональной подготовки, а также новых знаний и навыков, которые он приобрел в процессе практической деятельности в конкретной организации. Подробная характеристика позволит руководителю практики со стороны учебного заведения объективно оценить ее эффективность и поставить обучающемуся справедливую оценку.

Например

Кочетова Елена Ивановна проходила практику в ООО «Исеть» в отделе, практика была организована в соответствии с программой. В период прохождения практики Кочетова Е.И. зарекомендовала себя с положительной стороны, дисциплинированным практикантом, стремящимся к получению новых знаний, навыков и умений, нацелена на повышение своей будущей профессиональной квалификации.

В период практики Кочетова Е.В. ознакомилась со структурой организации, основными направлениями ее деятельности, работой отдела, нормативными документами, регулирующими деятельность организации, спецификой функциональных обязанностей маркшейдера и приняла активное участие в текущей деятельности.

Под руководством опытного специалиста, начальника отдела..... изучала, методические материалы по; трудовое законодательство; порядок составления прогнозов....., определения перспективной и текущей потребности в; состояние рынка продаж; системы и методы оценки...; методы анализа; порядок оформления, ведения документации, связанной с; порядок формирования и ведения банка данных о; методы, порядок составления установленной отчетности; возможности использования современных информационных технологий в работе

К поручениям руководителя практики и выполняемой работе относилась добросовестно. Во время прохождения практики продемонстрировала знание теоретического материала, профессиональной терминологии...; умение применять теоретические знания на практике; продемонстрировала навыки проведения, умение найти.... и применить их; грамотно оформляла документацию.....

Индивидуальное задание выполнено в полном объеме, замечаний к прохождению практики нет. Практика Кочетовой Е.И. заслуживает оценки «отлично» или положительной оценки.

Руководитель организации

_____ (подпись) _____ ФИО

МП