

МИНИСТЕРСТВО НАУКИ И ВЫСШЕГО ОБРАЗОВАНИЯ
РОССИЙСКОЙ ФЕДЕРАЦИИ

ФГБОУ ВО «Уральский государственный горный университет»



УТВЕРЖДАЮ

Проректор по учебно-методическому

комплексу  С.А.Упоров

ЛИСТ АКТУАЛИЗАЦИИ

**Программы подготовки научных и научно-педагогических кадров в
аспирантуре**

Научная специальность

**2.3.3 Автоматизация и управление технологическими процессами и
производствами**

форма обучения: очная, заочная

год набора: 2023

Одобен на заседании кафедры
автоматики и компьютерных
технологий

Рассмотрен методической комиссией
Горно-механического факультета

Зав.кафедрой



Бочков В. С.

Председатель



Осипов П.А.

Протокол № 1 от 12.09.2022

Протокол № 1 от 13.09.2022

Екатеринбург
2022

По указанным в таблице 1 дисциплинам (модулям) была проведена актуализация всех рабочих программ дисциплин (модулей), рабочих программ практик, ГИА, оценочных средств, методических материалов и других документов, входящих в состав указанной Основной профессиональной образовательной программы высшего образования (ОПОП).

Таблица 1 – Перечень дисциплин (модулей) ОПОП, по которым актуализированы документы

Индекс	Наименование
1. Научный компонент	
1.1. Научная деятельность, направленная на подготовку диссертации к защите	
1.1.1(Н)	Научно-исследовательская деятельность и подготовка диссертации
1.2. Подготовка публикаций и(или)заявок на патенты	
1.2.1(Н)	Подготовка публикаций и (или) заявок на патенты на изобретения, полезные модели, промышленные образцы, селекционные достижения, свидетельства о государственной регистрации программ для электронных вычислительных машин, баз данных, топологий интегральных микросхем
1.3. Промежуточная аттестация по этапам выполнения научного исследования	
1.3.1(Н)	Отчет по НИР 1 год обучения
1.3.2(Н)	Отчет по НИР 2 год обучения
1.3.3(Н)	Отчет по НИР 3 год обучения
2. Образовательный компонент	
2.1. Дисциплины (модули)	
2.1.1	История и философия науки
2.1.2	Иностранный язык
2.1.3	Научный и профессиональный иностранный язык
2.1.4	Методология научных исследований
2.1.5	Специальная дисциплина в соответствии с темой диссертации на соискание ученой степени кандидата наук по научной специальности 2.3.3. Автоматизация и управление технологическими процессами и производствами
2.1.6	Дисциплины (модули) по выбору 1 (ДВ.1)
2.1.6.1	Защита интеллектуальной собственности
2.1.6.2	Методологические основы преподавания в высшей школе
2.1.7(Ф)	Факультативные дисциплины
2.1.7.1(Ф)	Технологии интеллектуального труда
2.1.7.2(Ф)	Средства коммуникации в учебной и профессиональной деятельности
2.1.7.3(Ф)	Социальная адаптация и социальная защита
2.2. Практика	
2.2.1(П)	Практика научной деятельности

2.3. Промежуточная аттестация по дисциплинам (модулям) и практике	
2.3.1	История философии и науки (экзамен)
2.3.2	Иностранный язык (экзамен)
2.3.3	Научный и профессиональный иностранный язык (экзамен)
2.3.4	Методология научных исследований (экзамен)
2.3.5	Специальная дисциплина в соответствии с темой диссертации на соискание ученой степени кандидата наук по научной специальности 2.3.3. Автоматизация и управление технологическими процессами и производствами (экзамен)
2.3.6	Дисциплины (модули) по выбору 1 (ДВ.1)
2.3.6.1	Защита интеллектуальной собственности (экзамен)
2.3.6.2	Методологические основы преподавания в высшей школе (экзамен)
2.3.7(Ф)	Факультативные дисциплины
2.3.7.1(Ф)	Технологии интеллектуального труда (зачет)
2.3.7.2(Ф)	Средства коммуникации в учебной и профессиональной деятельности (зачет)
2.3.7.3(Ф)	Социальная адаптация и социальная защита (зачет)
2.3.8	Практика научной деятельности (экзамен)
3. Итоговая аттестация	
3.1	Оценка диссертации на предмет ее соответствия критериям, установленным в соответствии с ФЗ "О науке и государственной научно-технической политике"

МИНОБРНАУКИ РОССИИ

ФГБОУ ВО «Уральский государственный горный университет»



УТВЕРЖДАЮ

Проректор по учебно-методическому
комплексу
С.А. Упоров

РАБОЧАЯ ПРОГРАММА

НАУЧНО-ИССЛЕДОВАТЕЛЬСКАЯ ДЕЯТЕЛЬНОСТЬ И ПОДГОТОВКА ДИССЕРТАЦИИ

Научная специальность

**2.3.3. Автоматизация и управление технологическими процессами и
производствами**

год набора: 2023

Авторы: Бабенко А. Г., профессор, д.т.н.

Одобрена на заседании кафедры
автоматики и компьютерных технологий

(название кафедры)

Зав. кафедрой

(подпись)

Бочков В.С.

(Фамилия И.О.)

Протокол № 1 от 12.09.2022

(Дата)

Рассмотрена методической комиссией

Горно-механического факультета

(название факультета)

Председатель

(подпись)

Осипов П. А.

(Фамилия И.О.)

Протокол № 1 от 13.09.2022

(Дата)

Екатеринбург

**Аннотация рабочей программы:
«Научно-исследовательская деятельность и подготовка диссертации»**

Трудоемкость: 1944 часа.

Цель научно-исследовательской деятельности и подготовки диссертации (далее – научно-исследовательская деятельность): развитие способности самостоятельно осуществлять научные исследования, связанные с решением сложных профессиональных задач в условиях цифровой трансформации.

Результат научной деятельности:

Знать:

- требования, подходы и методологию ведения научно-исследовательской деятельности;
- особенности современного состояния и перспективы развития научной отрасли в области автоматизации и управления технологическими процессами и производствами;
- базовые принципы работы научно-исследовательских коллективов.

Уметь:

- использовать современные методы исследования и информационно-коммуникационных технологий;
- проводить научное исследование самостоятельно и уметь организовать работу научно-исследовательского коллектива;
- собирать и отбирать необходимую информацию для реализации научно-исследовательских задач.

Владеть:

- навыками анализа и оценки современных научных достижений;
- современными информационно-коммуникационными технологиями;
- методами, приемами и навыками формирования здорового социально психологического климата и способами организации научно-исследовательской деятельности.

1. ЦЕЛЬ И ЗАДАЧИ НАУЧНО-ИССЛЕДОВАТЕЛЬСКОЙ ДЕЯТЕЛЬНОСТИ И ПОДГОТОВКИ ДИССЕРТАЦИИ

Целью научно-исследовательской деятельности является развитие способности самостоятельно осуществлять научные исследования, связанные с решением сложных профессиональных задач в условиях цифровой трансформации.

Задачами научно-исследовательской деятельности выступают:

- развитие у аспирантов профессионального научно-исследовательского мышления, способности к самостоятельным научным суждениям и выводам, свободы научного поиска;
- формирование у аспирантов умений использовать современные технологии сбора информации, обработки и интерпретации полученных экспериментальных и эмпирических данных, объективной оценки научной информации;
- развитие у аспирантов навыков владения современными методами исследований;
- формирование у аспирантов четкого представления об основных профессиональных задачах, способах их решения, а также стремления к применению научных знаний в образовательной деятельности;
- обеспечение у аспирантов готовности к самостоятельному формулированию и решению профессиональных задач, самосовершенствованию в научно-исследовательской и образовательной деятельности, развитию инновационного мышления, творческого потенциала и профессионального мастерства;
- проведение библиографической работы с привлечением современных информационных и коммуникационных технологий.

2. ПЕРЕЧЕНЬ ПЛАНИРУЕМЫХ РЕЗУЛЬТАТОВ НАУЧНОЙ ДЕЯТЕЛЬНОСТИ

Результаты научной деятельности определены в таблице 2.1.

Таблица 2.1 Результаты научной деятельности

Результаты научной деятельности	
знать	- требования, подходы и методологию ведения научно-исследовательской деятельности; - особенности современного состояния и перспективы развития научной отрасли в области автоматизации и управления технологическими процессами и производствами; - базовые принципы работы научно-исследовательских коллективов.
уметь	- использовать современные методы исследования и информационно-коммуникационных технологий; - проводить научное исследование самостоятельно и уметь организовать работу научно-исследовательского коллектива; - собирать и отбирать необходимую информацию для реализации научно-исследовательских задач.
владеть	- навыками анализа и оценки современных научных достижений; - современными информационно-коммуникационными технологиями; - методами, приемами и навыками формирования здорового социально-психологического климата и способами организации научно-исследовательской деятельности.

3. ОБЪЕМ НАУЧНОЙ ДЕЯТЕЛЬНОСТИ В АКАДЕМИЧЕСКИХ ЧАСАХ

Научная деятельность относится к блоку научного компонента и осуществляется в течение всего периода освоения программы аспирантуры.

Трудоемкость научной деятельности определена в таблице 3.1.

Таблица 3.1 Трудоемкость научной деятельности

Вид работы	Всего часов	В т.ч.		Год освоения программы, часы					
				1 год		2 год		3 год	
		ИКР	СР	ИКР	СР	ИКР	СР	ИКР	СР
Научная деятельность	1944	1296	648	450	225	450	225	396	198
Промежуточная аттестация (форма/часы)	3 зачета	3 зачета		зачет		зачет		зачет	
	54	6	48	2	16	2	16	2	16

4. СОДЕРЖАНИЕ НАУЧНОЙ ДЕЯТЕЛЬНОСТИ

Содержание научной деятельности определяется в индивидуальном плане научной деятельности.

Результатом научной деятельности аспиранта является диссертация на соискание ученой степени кандидата наук, подготовка и написание которой включает в себя следующие основные этапы:

№	Этап	Оценочное средство текущего контроля
1.	Разработка и представление развернутого плана диссертации	Развернутый план диссертации
2.	Изучение научной литературы и иных источников по исследуемой теме диссертации	Библиографический обзор по теме научного исследования
3.	Постановка цели и задач исследования	Объект и предмет исследования. Определение главной цели. Определение задач исследования в соответствии с поставленными целями.
4.	Организация и проведение исследования по проблеме, сбор эмпирических данных и их интерпретация	Исследование степени разработанности проблематики, обобщение и изложение теории вопроса и методологии исследования в соответствующей предметной области (<u>первая глава диссертации</u>). Описание организации и методов исследования (<u>вторая глава диссертации</u>). Интерпретация полученных результатов в описательном и иллюстративном оформлении (<u>третья глава диссертации</u>).
5.	Подготовка автореферата по результатам диссертационного исследования	Формулирование положений, выносимых на защиту, научной новизны, теоретической и практической значимости

6.	Написание научных статей по проблеме исследования	Серия опубликованных статей по теме диссертации в профильных журналах и сборниках научных трудов
7.	Выступление на научных конференциях по проблеме исследования	Опубликованные доклады и/или сертификат участника конференции
8.	Выступление на научном семинаре кафедры	Текст выступления и рекомендации о развитии содержания научного исследования
9.	Отчет по научно-исследовательской работе (НИР)	Отчет по НИР (представление разработанных материалов научному руководителю). Характеристика руководителя о результатах НИР, полученных аспирантом

Для организации самостоятельной работы аспиранта по научной деятельности кафедрой подготовлены *Методические указания по проведению научно-исследовательской деятельности, оформлению ее результатов и подготовке диссертации.*

Формы контроля самостоятельной работы аспиранта: защита Отчет по научно-исследовательской работе (НИР).

5. КОНТРОЛЬ НАУЧНОЙ ДЕЯТЕЛЬНОСТИ

Контроль научной деятельности осуществляется в ходе текущего контроля, промежуточной аттестации.

Формы и методы текущего контроля: экспертное наблюдение и оценка результата деятельности аспиранта, экспертная оценка выполненных аспирантом самостоятельных работ, оценка результатов научной деятельности и диссертации.

Промежуточная аттестация по итогам научной деятельности проводится в форме *зачета*, в ходе которого заслушивается отчет аспиранта о результатах научной деятельности.

6. ПЕРЕЧЕНЬ ЛИТЕРАТУРЫ, НЕОБХОДИМОЙ ДЛЯ НАУЧНОЙ ДЕЯТЕЛЬНОСТИ

№ п/п	Наименование	Кол-во экз.
1	Розанова Н. М. Научно-исследовательская работа студента: учебно-практическое пособие. М.: КНОРУС, 2016. – 256 с.	30
2	Основы научных исследований / Б. И. Герасимов, В.В. Дробышева, Н. В. Злобина, Е. В. Нижегородов, Г. И. Терехова. – 2-е изд., доп. – М.: ФОРУМ:ИНФРА-М, 2015. – 272 с.	41
3	Схиртладзе, А. Г. Автоматизация технологических процессов и производств [Электронный ресурс] : учебник / А. Г. Схиртладзе, А. В. Федотов, В. Г. Хомченко. — Электрон. текстовые данные. — Саратов : Вузовское образование, 2015. — 459 с. — 2227-8397. — Режим доступа: http://www.iprbookshop.ru/37830.html	Эл. ресурс

4	Луньков, Александр Сергеевич. Методология научных исследований: учебно-методическое пособие для аспирантов всех направлений подготовки очного и заочного обучения / А. С. Луньков; Министерство науки и высшего образования РФ, Уральский государственный горный университет. - Екатеринбург: УГГУ, 2020. – 28 с.	37
5	Демина, Лариса Анатольевна. Логика, методология, аргументация в научном исследовании: учебник для аспирантов / Л. А. Демина, В. И. Пржиленский; ответственный редактор Л. А. Демина; Министерство науки и высшего образования Российской Федерации, Московский государственный юридический университет имени О. Е. Кутафина. - Москва: Проспект, 2021. - 160 с.	2
6	Пивоварова, О. П. Основы научных исследований: [Электронный ресурс]: учебное пособие / Пивоварова О. П. - Челябинск, Саратов: Южно-Уральский институт управления и экономики, Ай Пи Эр Медиа, 2019. - 159 с. – URL: https://www.iprbookshop.ru/81487.html .	Эл. ресурс
7	Гальянов, Алексей Владимирович. 10 бесед с аспирантом. Подготовка к защите диссертации: учебно-методическое пособие / А. В. Гальянов. – Москва; Вологда: Инфра-Инженерия, 2022. - 124 с.	5
8	Гебель, Е. С. Теория автоматизации технологических процессов опасных производств [Электронный ресурс] : учебное пособие / Е. С. Гебель, Е. И. Пастухова. — Электрон. текстовые данные. — Омск : Омский государственный технический университет, 2017. — 94 с. — 978-5-8149-2466-7. — Режим доступа: http://www.iprbookshop.ru/78479.html	Эл. ресурс
9	Автоматизация технологических процессов и инженерных систем [Электронный ресурс] : сборник научных трудов, посвященный 50-летию кафедры "Автоматизация инженерно-строительных технологий" / В. А. Завьялов, Ф. Н. Дьяконов, Б. П. Селезнёв [и др.]. — Электрон. текстовые данные. — М. : Московский государственный строительный университет, ЭБС АСВ, 2010. — 96 с. — 2227-8397. — Режим доступа: http://www.iprbookshop.ru/16402.html	Эл. ресурс
10	Морозов, В. В. Моделирование и автоматизация обогатительных процессов. Методы автоматизированного управления технологическими процессами обогащения [Электронный ресурс] : учебное пособие / В. В. Морозов, Т. С. Николаева. — Электрон. текстовые данные. — М. : Издательский Дом МИСиС, 2016. — 66 с. — 978-5-87623-962-4. — Режим доступа: http://www.iprbookshop.ru/64186.html	Эл. ресурс

7. ПЕРЕЧЕНЬ РЕСУРСОВ ИНФОРМАЦИОННО-ТЕЛЕКОММУНИКАЦИОННОЙ СЕТИ «ИНТЕРНЕТ», ИНФОРМАЦИОННЫХ, ИНФОРМАЦИОННО-СПРАВОЧНЫХ СИСТЕМ, ПРОФЕССИОНАЛЬНЫХ БАЗ ДАННЫХ

Интернет-ресурсы:

Единое окно доступа к образовательным ресурсам – Режим доступа: <http://window.edu.ru>

Российский правовой портал – <http://www.rpp.ru> Российская национальная библиотека – [www/nlr.ru](http://www.nlr.ru) Современный менеджмент - <http://1st.com.ua>.

Деловая пресса - <http://www.businesspress.ru>. *Информационные, информационно-справочные системы:* Справочная правовая система «КонсультантПлюс»

Профессиональные базы данных:

E-library: электронная научная библиотека: <https://elibrary.ru> Scopus: база данных рефератов и цитирования

<https://www.scopus.com/customer/profile/display.uri>

Лицензионное и свободно распространяемое программное обеспечение (в том числе отечественное):

Microsoft Office Professional 2010, Microsoft Windows 8 Professional ABBYY Fine

Reader 12 Professional, ONLYOFFICE Desktop Editors - свободный офисный пакет, www.onlyoffice.com; Яндекс.Диск – свободный облачный сервис, <https://disk.yandex.ru/>; инженерное ПО MathWork MATLAB и MathWork Simulink.

8. ОПИСАНИЕ МАТЕРИАЛЬНО-ТЕХНИЧЕСКОЙ БАЗЫ, НЕОБХОДИМОЙ ДЛЯ НАУЧНОЙ ДЕЯТЕЛЬНОСТИ

Научная деятельность осуществляется с использованием материально-технической базы университета, включающей учебные аудитории для проведения консультаций, текущего контроля и промежуточной аттестации, читальный зал научной библиотеки, компьютерные классы, соответствующей действующим санитарным и противопожарным правилам и нормам.

9. ОСОБЕННОСТИ ОСУЩЕСТВЛЕНИЯ НАУЧНОЙ ДЕЯТЕЛЬНОСТИ ДЛЯ ЛИЦ С ИНВАЛИДНОСТЬЮ И ОГРАНИЧЕННЫМИ ВОЗМОЖНОСТЯМИ ЗДОРОВЬЯ

Научная деятельность для аспирантов с инвалидностью и ограниченными возможностями здоровья может быть организована с учётом особенностей их психофизического развития, индивидуальных возможностей и необходимых специальных условий их обучения.

При осуществлении научной деятельности используются различные образовательные технологии (в том числе дистанционные) с учётом их адаптации для аспирантов с инвалидностью и ограниченными возможностями здоровья в зависимости от вида и характера ограниченных возможностей их здоровья.

Образовательные технологии используются во всех основных видах научной деятельности (контактная работа, самостоятельная работа, индивидуальная работа), адаптируются с учётом способностей, особенностей восприятия, имеющегося индивидуального социально-образовательного опыта аспирантов с инвалидностью и ограниченными возможностями здоровья.

Аспиранты из числа лиц с ограниченными возможностями здоровья и с инвалидностью при необходимости обеспечиваются печатными и (или) электронными образовательными ресурсами (учебники, учебные пособия, материалы для самостоятельной работы и т.д.) в формах, адаптированных к ограничениям их здоровья и восприятия информации:

для лиц с нарушениями зрения:

- в печатной форме увеличенным шрифтом;
- в форме электронного документа; для лиц с нарушениями слуха:
- в печатной форме;
- в форме электронного документа;

для лиц с нарушениями опорно-двигательного аппарата:

- в печатной форме;
- в форме электронного документа.

Данный перечень может быть конкретизирован в зависимости от контингента аспирантов.

Проведение текущего контроля и промежуточной аттестации (конкретные формы и процедуры) для аспирантов с инвалидностью и ограниченными возможностями здоровья устанавливается ФГБОУ ВО «УГГУ» самостоятельно с учётом ограничений их здоровья и доводятся до сведения аспирантов в сроки, определённые в локальных актах университета.

Процедура проведения промежуточной аттестации для аспирантов с

инвалидностью и ограниченными возможностями здоровья при необходимости устанавливается с учётом индивидуальных психофизических особенностей (устно, письменно на бумаге, письменно на компьютере и т.п.). При необходимости предусматривается увеличение времени на подготовку к промежуточной аттестации, а также предоставляется дополнительное время для подготовки ответа в ходе промежуточной аттестации. При необходимости промежуточная аттестация может проводиться в несколько этапов. Возможно установление индивидуальных графиков проведения текущего контроля успеваемости и прохождения промежуточной аттестации.

Научная деятельность и проведение процедуры оценивания результатов научной деятельности аспирантов с инвалидностью и ограниченными возможностями здоровья предусматривает (в случае необходимости) использование специальных технических средств, необходимых им в связи с их индивидуальными особенностями. Эти средства могут быть предоставлены университетом, могут использоваться собственные технические средства.

Каждый аспирант из числа лиц с инвалидностью и ограниченными возможностями здоровья в течение всего периода освоения программы при необходимости будет обеспечен индивидуальным неограниченным доступом к электронной информационно-образовательной среде УГГУ с использованием специальных технических и программных средств, содержащей электронные образовательные ресурсы, перечисленные в данной рабочей программе и иметь доступ к необходимому программному обеспечению, адаптированному для аспирантов с инвалидностью и ограниченными возможностями здоровья.

МИНОБРНАУКИ РОССИИ

ФГБОУ ВО «Уральский государственный горный университет»



УТВЕРЖДАЮ

Проректор по учебно-методическому комплексу С.А. Упоров

РАБОЧАЯ ПРОГРАММА

ПОДГОТОВКА ПУБЛИКАЦИЙ И (ИЛИ) ЗАЯВОК НА ПАТЕНТЫ НА ИЗОБРЕТЕНИЯ, ПОЛЕЗНЫЕ МОДЕЛИ, ПРОМЫШЛЕННЫЕ ОБРАЗЦЫ, СЕЛЕКЦИОННЫЕ ДОСТИЖЕНИЯ, СВИДЕТЕЛЬСТВА О ГОСУДАРСТВЕННОЙ РЕГИСТРАЦИИ ПРОГРАММ ДЛЯ ЭЛЕКТРОННЫХ ВЫЧИСЛИТЕЛЬНЫХ МАШИН, БАЗ ДАННЫХ, ТОПОЛОГИЙ ИНТЕГРАЛЬНЫХ МИКРОСХЕМ

Научная специальность

2.3.3. Автоматизация и управление технологическими процессами и производствами

год набора: 2023

Авторы: Бабенко А.Г., профессор, д.т.н.

Одобрена на заседании кафедры
автоматики и компьютерных технологий

(название кафедры)

Зав. кафедрой

(подпись)

Бочков В.С.

(Фамилия И.О.)

Протокол № 1 от 12.09.2022

(Дата)

Рассмотрена методической комиссией
Горно-механического факультета

(название факультета)

Председатель

(подпись)

Осипов П. А.

(Фамилия И.О.)

Протокол № 1 от 13.09.2022

(Дата)

Екатеринбург

Аннотация рабочей программы:

«Подготовка публикаций и (или) заявок на патенты на изобретения, полезные модели, промышленные образцы, селекционные достижения, свидетельства о государственной регистрации программ для электронных вычислительных машин, баз данных, топологий интегральных микросхем»

Трудоемкость: 594 часа.

Цель подготовки публикаций и (или) заявок на патенты на изобретения, полезные модели, промышленные образцы, селекционные достижения, свидетельства о государственной регистрации программ для электронных вычислительных машин, баз данных, топологий интегральных микросхем: подготовка публикаций, в которых излагаются основные научные результаты диссертации на соискание ученой степени кандидата наук, и (или) заявок на патенты на изобретения, полезные модели, промышленные образцы, селекционные достижения, свидетельства о государственной регистрации программ для электронных вычислительных машин, баз данных, топологий интегральных микросхем.

Результат научных публикаций и (или) заявок на патенты:

Знать:

- основные виды апробации промежуточных и конечных результатов исследования с целью получения объективной оценки со стороны научного сообщества;

- методы обработки результатов научно-исследовательской работы;

- содержание патентного и авторского права.

Уметь:

- оформлять материал, представленный для апробации, в виде текста доклада, статьи, сообщения на научном семинаре, конференции, симпозиуме;

- обрабатывать результаты научно-исследовательской работы, готовить к публикации научные статьи и доклады;

- применять знания о содержании патентного и авторского права на практике.

Владеть:

- навыками выступления на научных семинарах, конференциях, симпозиумах для получения опыта ведения научной дискуссии и более глубокой доработки своих научных исследований;

- навыками обработки и интерпретации результатов научно-исследовательской работы, подготовки к публикации научных статей и докладов;

- навыками составления заявок на патенты на изобретения, полезные модели, промышленные образцы, селекционные достижения, свидетельства о государственной регистрации программ для электронных вычислительных машин, баз данных, топологий интегральных микросхем.

1. ЦЕЛЬ И ЗАДАЧИ ПОДГОТОВКИ ПУБЛИКАЦИЙ И (ИЛИ) ЗАЯВОК НА ПАТЕНТЫ НА ИЗОБРЕТЕНИЯ, ПОЛЕЗНЫЕ МОДЕЛИ, ПРОМЫШЛЕННЫЕ ОБРАЗЦЫ, СЕЛЕКЦИОННЫЕ ДОСТИЖЕНИЯ, СВИДЕТЕЛЬСТВА О ГОСУДАРСТВЕННОЙ РЕГИСТРАЦИИ ПРОГРАММ ДЛЯ ЭЛЕКТРОННЫХ ВЫЧИСЛИТЕЛЬНЫХ МАШИН, БАЗ ДАННЫХ, ТОПОЛОГИЙ ИНТЕГРАЛЬНЫХ МИКРОСХЕМ

Целью подготовки публикаций и (или) заявок на патенты на изобретения, полезные модели, промышленные образцы, селекционные достижения, свидетельства о государственной регистрации программ для электронных вычислительных машин, баз данных, топологий интегральных микросхем (далее – подготовка научных публикаций и (или) заявок) на патенты) является подготовка публикаций, в которых излагаются основные научные результаты диссертации на соискание ученой степени кандидата наук, и (или) заявок на патенты на изобретения, полезные модели, промышленные образцы, селекционные достижения, свидетельства о государственной регистрации программ для электронных вычислительных машин, баз данных, топологий интегральных микросхем.

Задачи подготовки научных публикаций и (или) заявок на патенты:

- формирование плана подготовки публикаций, в которых излагаются основные научные результаты диссертации на соискание ученой степени кандидата наук;
- подготовка текстов научных статей и (или) докладов для представления на конференциях, симпозиумах и других коллективных обсуждениях;
- публикация научных результатов диссертации на соискание ученой степени кандидата наук в рецензируемых научных изданиях, в приравненных к ним научных изданиях, индексируемых в международных базах данных Web of Science и Scopus и международных базах данных, определяемых в соответствии с рекомендацией Высшей аттестационной комиссии при Министерстве науки и высшего образования Российской Федерации, а также в научных изданиях, индексируемых в наукометрической базе данных Russian Science Citation Index (RSCI);
- оформление заявок на патенты на изобретения, полезные модели, промышленные образцы, селекционные достижения, свидетельства о государственной регистрации программ для электронных вычислительных машин, баз данных, топологий интегральных микросхем.

2. ПЕРЕЧЕНЬ ПЛАНИРУЕМЫХ РЕЗУЛЬТАТОВ ПОДГОТОВКИ НАУЧНЫХ ПУБЛИКАЦИЙ И (ИЛИ) ЗАЯВОК НА ПАТЕНТЫ

Результаты подготовки научных публикаций и (или) заявок на патенты определены в таблице 2.1.

Таблица 2.1 Результаты подготовки научных публикаций и (или) заявок на патенты

Результаты подготовки научных публикаций и (или) заявок на патенты	
знать	<ul style="list-style-type: none">- основные виды апробации промежуточных и конечных результатов исследования с целью получения объективной оценки со стороны научного сообщества;- методы обработки результатов научно-исследовательской работы;- содержание патентного и авторского права;

уметь	<ul style="list-style-type: none"> - оформлять материал, представленный для апробации, в виде текста доклада, статьи, сообщения на научном семинаре, конференции, симпозиуме; - обрабатывать результаты научно-исследовательской работы, готовить к публикации научные статьи и доклады; - применять знания о содержании патентного и авторского права на практике;
владеть	<ul style="list-style-type: none"> - навыками выступления на научных семинарах, конференциях, симпозиумах для получения опыта ведения научной дискуссии и более глубокой доработки своих научных исследований; - навыками обработки и интерпретации результатов научно-исследовательской работы, подготовки к публикации научных статей и докладов; - навыками составления заявок на патенты на изобретения, полезные модели, промышленные образцы, селекционные достижения, свидетельства о государственной регистрации программ для электронных вычислительных машин, баз данных, топологий интегральных микросхем.

3. ОБЪЕМ ПОДГОТОВКИ НАУЧНЫХ ПУБЛИКАЦИЙ И (ИЛИ) ЗАЯВОК НА ПАТЕНТЫ В АКАДЕМИЧЕСКИХ ЧАСАХ

Подготовка научных публикаций и (или) заявок на патенты относится к блоку научного компонента и осуществляется в течение всего периода освоения программы аспирантуры.

Трудоемкость подготовка научных публикаций и (или) заявок на патенты определена в таблице 3.1.

Таблица 3.1 Трудоемкость подготовки научных публикаций и (или) заявок на патенты

Вид работы	Всего часов	В т.ч		Год освоения программы, часы					
				1 год		2 год		3 год	
		ИКР	СР	ИКР	СР	ИКР	СР	ИКР	СР
Подготовка научных публикаций и (или) заявок на патенты	594	396	198	132	66	132	66	132	66
Промежуточная аттестация	3 зачета	3 зачета		зачет		зачет		зачет	

4. СОДЕРЖАНИЕ ПОДГОТОВКИ НАУЧНЫХ ПУБЛИКАЦИЙ И (ИЛИ) ЗАЯВОК НА ПАТЕНТЫ

Подготовка научных публикаций и (или) заявок на патенты включает в себя следующие этапы:

№	Этап и содержание	Оценочное средство текущего контроля
1.	Основные этапы и требования к процессу подготовки результатов исследований к публикации	Оценка и отбор научных журналов для публикации научных статей. Основные ресурсы, предназначенные для отбора целевых журналов. Инструкция по работе с ресурсами по выбору целевых журналов.
2.	Структура и оформление научной статьи	Общепринятые требования к структуре научной статьи. Культура цитирования и основные требования к использованию источников, цитированию и составлению списков литературы. Особенности написания научных статей на английском языке. Основные требования к подаваемым рукописям в журналах ведущих российских и зарубежных издательств по областям науки. Чек-лист подготовки публикации.
3.	Оформление заявки на патент	Оценка качества подготовки заявок на патенты.

Самостоятельная работа аспиранта предполагает: изучение научной литературы, в том числе научных статей; подготовку к участию в научных конференциях (семинарах, круглых столах, симпозиумах и т.п.), подготовку научных статей, заявок (конкурсной документации) на участие в научном конкурсе (гранте, тендере).

5. КОНТРОЛЬ ПОДГОТОВКИ НАУЧНЫХ ПУБЛИКАЦИЙ И (ИЛИ) ЗАЯВОК НА ПАТЕНТЫ

Контроль подготовки научных публикаций и (или) заявок на патенты осуществляется в ходе текущего контроля и промежуточной аттестации.

Формы и методы текущего контроля: экспертное наблюдение и оценка результата деятельности аспиранта, экспертная оценка выполненных аспирантом самостоятельных работ.

Промежуточная аттестация по итогам подготовки научных публикаций и (или) заявок на патенты проводится в форме *зачета*, в ходе которого заслушивается отчет аспиранта о результатах подготовки научных публикаций и (или) заявок на патенты.

6. ПЕРЕЧЕНЬ ЛИТЕРАТУРЫ, НЕОБХОДИМОЙ ДЛЯ ПОДГОТОВКИ НАУЧНЫХ ПУБЛИКАЦИЙ И (ИЛИ) ЗАЯВОК НА ПАТЕНТЫ

№ п/п	Наименование	Кол-во экз.
1	Розанова Н. М. Научно-исследовательская работа студента: учебно-практическое пособие. М.: КНОРУС, 2016. – 256 с.	30
2	Основы научных исследований / Б. И. Герасимов, В.В. Дробышева, Н. В. Злобина, Е. В. Нижегородов, Г. И. Терехова. – 2-е изд., доп. – М.: ФОРУМ: ИНФРА-М, 2015. – 272 с.	41

3	Схиртладзе, А. Г. Автоматизация технологических процессов и производств [Электронный ресурс] : учебник / А. Г. Схиртладзе, А. В. Федотов, В. Г. Хомченко. — Электрон. текстовые данные. — Саратов : Вузовское образование, 2015. — 459 с. — 2227-8397. — Режим доступа: http://www.iprbookshop.ru/37830.html	Эл. ресурс
4	Луньков, Александр Сергеевич. Методология научных исследований: учебно-методическое пособие для аспирантов всех направлений подготовки очного и заочного обучения / А. С. Луньков; Министерство науки и высшего образования РФ, Уральский государственный горный университет. - Екатеринбург: УГГУ, 2020. - 28 с.	37
5	Демина, Лариса Анатольевна. Логика, методология, аргументация в научном исследовании: учебник для аспирантов / Л. А. Демина, В. И. Пржиленский; ответственный редактор Л. А. Демина; Министерство науки и высшего образования Российской Федерации, Московский государственный юридический университет имени О. Е. Кутафина. - Москва: Проспект, 2021. - 160 с.	2
6	Пивоварова, О. П. Основы научных исследований: [Электронный ресурс]: учебное пособие / Пивоварова О. П. - Челябинск, Саратов: Южно-Уральский институт управления и экономики, Ай Пи Эр Медиа, 2019. - 159 с. - URL: https://www.iprbookshop.ru/81487.html .	Эл. ресурс
7	Гальянов, Алексей Владимирович. 10 бесед с аспирантом. Подготовка к защите диссертации: учебно-методическое пособие / А. В. Гальянов. - Москва; Вологда: Инфра-Инженерия, 2022. - 124 с.	5
8	Гебель, Е. С. Теория автоматизации технологических процессов опасных производств [Электронный ресурс] : учебное пособие / Е. С. Гебель, Е. И. Пастухова. — Электрон. текстовые данные. — Омск : Омский государственный технический университет, 2017. — 94 с. — 978-5-8149-2466-7. — Режим доступа: http://www.iprbookshop.ru/78479.html	Эл. ресурс
9	Автоматизация технологических процессов и инженерных систем [Электронный ресурс] : сборник научных трудов, посвященный 50-летию кафедры "Автоматизация инженерно-строительных технологий" / В. А. Завьялов, Ф. Н. Дьяконов, Б. П. Селезнёв [и др.]. — Электрон. текстовые данные. — М. : Московский государственный строительный университет, ЭБС АСВ, 2010. — 96 с. — 2227-8397. — Режим доступа: http://www.iprbookshop.ru/16402.html	Эл. ресурс
10	Морозов, В. В. Моделирование и автоматизация обогатительных процессов. Методы автоматизированного управления технологическими процессами обогащения [Электронный ресурс] : учебное пособие / В. В. Морозов, Т. С. Николаева. — Электрон. текстовые данные. — М. : Издательский Дом МИСиС, 2016. — 66 с. — 978-5-87623-962-4. — Режим доступа: http://www.iprbookshop.ru/64186.html	Эл. ресурс
11	Защита интеллектуальной собственности: учебник / А. П. Комиссаров; Уральский государственный горный университет. - Екатеринбург: УГГУ, 2010.	24
12	Защита интеллектуальной собственности : конспект лекций / Уральский государственный горный университет. - Екатеринбург : УГГУ, 2004. - 110 с.	49

7. ПЕРЕЧЕНЬ РЕСУРСОВ ИНФОРМАЦИОННО-ТЕЛЕКОММУНИКАЦИОННОЙ СЕТИ «ИНТЕРНЕТ», ИНФОРМАЦИОННЫХ, ИНФОРМАЦИОННО-СПРАВОЧНЫХ СИСТЕМ, ПРОФЕССИОНАЛЬНЫХ БАЗ ДАННЫХ

Интернет-ресурсы:

Единое окно доступа к образовательным ресурсам – Режим доступа: <http://window.edu.ru>

Российский правовой портал – <http://www.rpp.ru> Российская национальная библиотека – www/nlr.ru.

Информационные, информационно-справочные системы: Справочная правовая система «Консультант Плюс» *Профессиональные базы данных:*

E-library: электронная научная библиотека: <https://elibrary.ru> Scopus: база данных рефератов и цитирования <https://www.scopus.com/customer/profile/display.uri>.

Лицензионное и свободно распространяемое программное обеспечение (в том числе отечественное):

Сервис АРМ Регистратор; КриптоПро ЭЦП Browser plug-in; CryptoPro Extension for CADES Browser Plug-in Adobe Reader; Microsoft Office Word 2010-2016 Windows 7, Windows 8.1, Windows 10; ONLYOFFICE Desktop Editors - свободный офисный пакет, www.onlyoffice.com; Яндекс.Диск – свободный облачный сервис, <https://disk.yandex.ru/>; инженерное ПО MathWork MATLAB и MathWork Simulink.

8. ОПИСАНИЕ МАТЕРИАЛЬНО-ТЕХНИЧЕСКОЙ БАЗЫ, НЕОБХОДИМОЙ ДЛЯ ПОДГОТОВКИ НАУЧНЫХ ПУБЛИКАЦИЙ И (ИЛИ) ЗАЯВОК НА ПАТЕНТЫ

Подготовка научных публикаций и (или) заявок на патенты осуществляется с использованием материально-технической базы университета, включающей учебные аудитории для проведения консультаций, текущего контроля и промежуточной аттестации, читальный зал научной библиотеки, компьютерные классы, соответствующей действующим санитарным и противопожарным правилам и нормам.

9. ОСОБЕННОСТИ ПОДГОТОВКИ НАУЧНЫХ ПУБЛИКАЦИЙ И (ИЛИ) ЗАЯВОК НА ПАТЕНТЫ ДЛЯ ЛИЦ С ИНВАЛИДНОСТЬЮ И ОГРАНИЧЕННЫМИ ВОЗМОЖНОСТЯМИ ЗДОРОВЬЯ

Подготовка научных публикаций и (или) заявок на патенты для аспирантов с инвалидностью и ограниченными возможностями здоровья может быть организована с учётом особенностей их психофизического развития, индивидуальных возможностей и необходимых специальных условий их обучения.

При осуществлении подготовки научных публикаций и (или) заявок на патенты используются различные образовательные технологии (в том числе дистанционные) с учётом их адаптации для аспирантов с инвалидностью и ограниченными возможностями здоровья в зависимости от вида и характера ограниченных возможностей их здоровья.

Образовательные технологии используются во всех основных видах деятельности (контактная работа, самостоятельная работа, индивидуальная работа), адаптируются с учётом способностей, особенностей восприятия, имеющегося индивидуального социально-образовательного опыта аспирантов с инвалидностью и ограниченными возможностями здоровья.

Аспиранты из числа лиц с ограниченными возможностями здоровья и с инвалидностью при необходимости обеспечиваются печатными и (или) электронными образовательными ресурсами (учебники, учебные пособия, материалы для самостоятельной работы и т.д.) в формах, адаптированных к ограничениям их здоровья и восприятия информации:

для лиц с нарушениями зрения:

- в печатной форме увеличенным шрифтом;

- в форме электронного документа; для лиц с нарушениями слуха:
 - в печатной форме;
 - в форме электронного документа;
- для лиц с нарушениями опорно-двигательного аппарата:
- в печатной форме;
 - в форме электронного документа.

Данный перечень может быть конкретизирован в зависимости от контингента аспирантов.

Проведение текущего контроля и промежуточной аттестации (конкретные формы и процедуры) для аспирантов с инвалидностью и ограниченными возможностями здоровья устанавливается ФГБОУ ВО «УГГУ» самостоятельно с учётом ограничений их здоровья и доводятся до сведения аспирантов в сроки, определённые в локальных актах университета.

Процедура проведения промежуточной аттестации для аспирантов с инвалидностью и ограниченными возможностями здоровья при необходимости устанавливается с учётом индивидуальных психофизических особенностей (устно, письменно на бумаге, письменно на компьютере и т.п.). При необходимости предусматривается увеличение времени на подготовку к промежуточной аттестации, а также предоставляется дополнительное время для подготовки ответа в ходе промежуточной аттестации. При необходимости промежуточная аттестация может проводиться в несколько этапов. Возможно установление индивидуальных графиков проведения текущего контроля успеваемости и прохождения промежуточной аттестации.

Подготовка научных публикаций и (или) заявок на патенты и проведение процедуры оценивания результатов подготовки научных публикаций и (или) заявок на патенты аспирантов с инвалидностью и ограниченными возможностями здоровья предусматривает (в случае необходимости) использование специальных технических средств, необходимых им в связи с их индивидуальными особенностями. Эти средства могут быть предоставлены университетом, могут использоваться собственные технические средства.

Каждый аспирант из числа лиц с инвалидностью и ограниченными возможностями здоровья в течение всего периода освоения программы при необходимости будет обеспечен индивидуальным неограниченным доступом к электронной информационно-образовательной среде УГГУ с использованием специальных технических и программных средств, содержащей электронные образовательные ресурсы, перечисленные в данной рабочей программе и иметь доступ к необходимому программному обеспечению, адаптированному для аспирантов с инвалидностью и ограниченными возможностями здоровья.

МИНОБРНАУКИ РОССИИ

ФГБОУ ВО «Уральский государственный горный университет»



УТВЕРЖДАЮ

Проект по учебно-методическому комплексу

С. А. Упоров

РАБОЧАЯ ПРОГРАММА ДИСЦИПЛИНЫ (МОДУЛЯ)

2.1.1 ИСТОРИЯ И ФИЛОСОФИЯ НАУКИ

Научная специальность

2.3.3 Автоматизация и управление технологическими процессами

Авторы: Беляев В.П., доц., к.ф.н.; Луньков А.С., доц., к.и.н.

Одобрена на заседании кафедры

Философии и культурологии

(название кафедры)

Зав.кафедрой

(подпись)

Беляев В. П.

(Фамилия И.О.)

Протокол № 5 от 28.01.2022

(Дата, номер протокола)

Рассмотрена методической комиссией

Горно-механического факультета

(название факультета)

Председатель

(подпись)

Осипов П.А.

(Фамилия И.О.)

Протокол № 6 от 15.02.2022

(Дата, номер протокола)

Екатеринбург

Аннотация рабочей программы дисциплины(модуля)

«История и философия науки»

Трудоемкость дисциплины(модуля): 86 час.

Цель дисциплины: формирование научных представлений и практических навыков, необходимых для осуществления профессиональной и педагогической деятельности, овладение методологическими проблемами для проведения научных исследований по своей профессии.

Результат изучения дисциплины(модуля):

Знать:

- особенности науки как особого вида знания, деятельности и социального института; специфику философского подхода к научной проблематике
- основные исторические этапы развития науки;
- классические и современные концепции философии науки;
- принципы критического анализа и оценки современных научных достижений, в том числе в междисциплинарных областях;
- основные принципы проектирования и осуществления комплексных исследований, в том числе междисциплинарных, с использованием знаний в области истории и философии науки;

Уметь:

- ориентироваться в основных мировоззренческих и методологических проблемах современного этапа развития науки;
- возникающих на современном этапе развития науки;
- работать с научными текстами и содержащимися в них смысловыми конструкциям;
- использовать в профессиональной деятельности знание традиционных и современных проблем методологии науки;
- генерировать новые идеи при решении исследовательских и практических задач;

Владеть:

- терминологическим аппаратом философии науки;
- методами и приемами логического анализа и оценки современных научных достижений;
- методами генерирования новых идей при решении исследовательских и практических задач;
- навыками самостоятельного проектирования и осуществления комплексных научных исследований.

1. ЦЕЛИ ОСВОЕНИЯ ДИСЦИПЛИНЫ (МОДУЛЯ)

Целью освоения дисциплины (модуля) «История и философия науки» является формирование научных представлений и практических навыков, необходимых для осуществления профессиональной и педагогической деятельности, овладение методологическими проблемами для проведения научных исследований по своей профессии.

Задачи:

- ознакомить с общей проблематикой философии науки;
- ознакомить с особенностями функционирования науки как особого вида познания мира, культурно-исторического феномена, социального института;
- сформировать представление об основных исторических этапах развития науки;
- дать представление об основных концепциях философии науки;
- научить использованию научной методологии;
- научить анализировать основные мировоззренческие и методологические проблемы, возникающие на современном этапе развития науки;
- способствовать выработке навыков научного мышления, работы с научными текстами, пользования справочной литературой;
- способствовать пониманию особенностей социального познания, а также специфики социально-гуманитарных наук, их отличия от «наук о природе», но в то же время и осознанию единства научного знания;
- раскрыть наиболее фундаментальные категории и проблемы, значимые для понимания специфики социально-гуманитарных наук;
- содействовать формированию стремления к самостоятельной исследовательской работе.

2. ПЕРЕЧЕНЬ ПЛАНИРУЕМЫХ РЕЗУЛЬТАТОВ ОБУЧЕНИЯ ПО ДИСЦИПЛИНЕ

Результаты освоения дисциплины (модуля) определены в таблице 2.1

Таблица 2.1 Результаты обучения

Результаты обучения	
знать	<ul style="list-style-type: none">- особенности науки как особого вида знания, деятельности и социального института; специфику философского подхода к научной проблематике- основные исторические этапы развития науки;- классические и современные концепции философии науки;- принципы критического анализа и оценки современных научных достижений, в том числе в междисциплинарных областях;- основные принципы проектирования и осуществления комплексных исследований, в том числе междисциплинарных, с использованием знаний в области истории и философии науки;
уметь	<ul style="list-style-type: none">- ориентироваться в основных мировоззренческих и методологических проблемах возникающих на современном этапе развития науки;- работать с научными текстами и содержащимися в них смысловыми конструкциям;- использовать в профессиональной деятельности знание традиционных и современных проблем методологии науки;- генерировать новые идеи при решении исследовательских и практических задач;- использовать знания в области истории и философии науки для проектирования и осуществления комплексных исследований;
владеть	<ul style="list-style-type: none">- терминологическим аппаратом философии науки;- методами и приемами логического анализа и оценки современных научных достижений;- методами генерирования новых идей при решении исследовательских и практических задач;- навыками самостоятельного проектирования и осуществления комплексных научных исследований.

3. ОБЪЕМ ДИСЦИПЛИНЫ (МОДУЛЯ) В АКАДЕМИЧЕСКИХ ЧАСАХ

Трудоемкость дисциплины (модуля) и виды учебных занятий определены в таблице 3.1

Таблица 3.1 Трудоемкость дисциплины (модуля) и виды учебных занятий

Трудоемкость дисциплины (модуля)					Контрольная работа	Форма промежуточной аттестации
Всего кол-во часов	В том числе					
	лекции	практ.зан.	лабор.раб.	СР		
86	28	36	-	22	+	экзамен

4. СОДЕРЖАНИЕ ДИСЦИПЛИНЫ (МОДУЛЯ), СТРУКТУРИРОВАННОЕ ПО ТЕМАМ (РАЗДЕЛАМ) С УКАЗАНИЕМ ОТВЕДЕННОГО НА НИХ КОЛИЧЕСТВА АКАДЕМИЧЕСКИХ ЧАСОВ И ВИДОВ УЧЕБНЫХ ЗАНЯТИЙ

4.1 Тематический план изучения дисциплины

Для студентов **очной** формы обучения:

№	Тема, раздел	Контактная работа обучающихся с преподавателем			Самостоятельная работа
		лекции	практич. занятия и др. формы	лаборат. занят.	
1.	Освоение мира человеком и его основные способы. Духовное освоение действительности	2	2		1
2.	Наука, ее место и роль в духовном освоении действительности. Наука в культуре современной цивилизации. Наука как социальный институт	2	2		1
3.	Наука и философия. Предмет, структура и основные функции философии науки	2	2		1
4.	Эволюция подходов к анализу науки (становление философии науки). Основные направления современной философии науки	2	2		1
5.	Структура научного знания. Основания науки. Научная картина мира	3	4		1
6.	Логика и методология науки. Научное исследование как деятельность	3	4		1
7.	Возникновение науки. Основные стадии исторической эволюции науки	2	4		1
8.	Научные традиции и научные революции. Типы научной рациональности	3	4		1
9.	Особенности современного этапа развития науки. Перспективы научно-технического прогресса	3	4		1
10.	Место естествознания в системе наук. Специфика методов естественнонаучного познания	2	3		1
11.	Философские проблемы физики и химии	2	3		1
12.	Философские проблемы геологии. Философские проблемы экологии («экофилософия»)	2	3		1
13.	Выполнение контрольной работы				10
	ИТОГО	28	36		22

4.2 Содержание учебной дисциплины

Тема 1. Освоение мира человеком и его основные способы. Духовное освоение действительности

Человеческое бытие как бытие-в-мире. Миростроение – человеческое отношение к миру. Проблема бытия мира. Человек и трансцендентная реальность. Место человека в мире. Человек и его мир. Жизненный мир – первичная человеческая реальность. Интерсубъективная природа миростроения.

Природа как аспект жизненного мира. Культура, социум, история. Мироотношение человека как освоение мира. Становление мироотношения, его историческое развитие и дифференциация. Практическое, познавательное и ценностное отношение человека к миру. Природа познавательного отношения. Субъект и объект познания. Проблема интерсубъективности познавательной деятельности. Трансцендентальный субъект. Объект как «данность» и объект как «конструкция». Проблема идеального.

Знание и его назначение в человеческой жизни. Многообразие форм познания. Интуитивное и дискурсивное познание. Критерии истины. Догматизм и критицизм, релятивизм, скептицизм и агностицизм.

Тема 2. Наука, ее место и роль в духовном освоении действительности. Наука в культуре современной цивилизации. Наука как социальный институт

Наука и человеческое бытие-в-мире. Ее место в жизненном мире человека. Изменение роли науки в миростроении и ее места в культуре. Наука в социуме. Наука как вид познавательной деятельности. Основные отличия науки от обыденного познания. Наука как особая область культуры. Наука и миф. Наука и религия. Наука и искусство. Наука и нравственность. Понятие научного этоса.

Личностное измерение науки: наука и человеческое существование. Наука и смысл жизни. Призвание ученого. Функции науки в жизни общества. Наука как производительная и социальная сила. Мировоззренческая роль науки в современном образовании и формировании личности. Коммуникативный аспект науки.

Институциональные формы научной деятельности. Научные сообщества и их исторические типы. Научные школы. Подготовка научных кадров. Способы трансляции научных знаний. Компьютеризация науки и ее социальные последствия. Наука и экономика. Наука и власть. Проблема секретности и закрытости научных исследований. Проблема государственного регулирования науки.

Тема 3. Наука и философия. Предмет, структура и основные функции философии науки

Что такое философия? Философия как мировоззрение. Познавательный, ценностный и поведенческий компоненты мировоззрения. Функции мировоззрения. Жизненно-практический и теоретический уровни мировоззрения.

Основные философские проблемы. Познавательная ценность философии. Типы философского мировоззрения.

Философия и наука: родство и различие. Предмет науки и предмет философии. Возможна ли «научная» философия? Является ли философия «наукоучением» или «наукой наук»? Научная картина мира и мировоззрение. Научные понятия и философские категории.

Философия науки в структуре философского знания. Соотношение гносеологии и эпистемологии. Философское учение о методе и методология науки. Логика научного познания. Философское учение о языке и язык науки. Учение о науке в философии культуры и в социальной философии.

Предмет философии науки: общие закономерности научного познания в его историческом развитии и изменяющемся социокультурном контексте. Основные разделы фи-

лософии науки. Роль философии науки в практике научных исследований и в эволюции науки.

Тема 4. Эволюция подходов к анализу науки (становление философии науки). Основные направления современной философии науки

Истоки философской рефлексии о науке. Вклад Аристотеля в исследование феномена науки и ее соотношения с философией. Осмысление «новой науки» в философии Ф. Бэкона и Р. Декарта.

Рождение культа науки в эпоху Просвещения. От «догматизма» к рефлексии над основаниями научного знания (И. Кант). Философия как наукоучение (И. Г. Фихте) и как «наука наук» (Г. Гегель). Становление позитивизма как «философии науки». Учение о трех стадиях развития человеческого ума и о превосходстве позитивного знания над «метафизикой».

Наука как знание о феноменах. Образ науки в марксизме. Наука и общество. Наука как производительная сила. Ф. Энгельс («Диалектика природы») о науке.

Проблема науки в неокантианстве. Методологическое разграничение «наук о природе» и «наук о культуре». Связь между мировоззренческими типами философствования о науке и подходом к ее анализу.

Преобладание логико-эпистемологического подхода к исследованию науки в позитивистской традиции XX в. Логический позитивизм о языке науки и его синтаксисе. Проблема верификации. К. Поппер и процедура «фальсификации». Его концепция «трех миров» и роста научного знания. Постпозитивизм об истории науки (И. Лакатос, Т. Кун).

Эпистемологический анархизм П. Фейерабенда и концепция «личностного знания» М. Полани. Культурологический и социологический подходы к исследованию науки и ее развития.

Учение позднего Гуссерля о «жизненном мире» и мирах науки. Инструментальная роль науки в прагматизме.

Тема 5. Структура научного знания. Основания науки. Научная картина мира

Эмпирический и теоретический уровни, критерии их различения. Особенности эмпирического и теоретического языка науки. Структура эмпирического знания. Эксперимент и наблюдение. Данные наблюдения как тип эмпирического знания. Эмпирические зависимости и эмпирические факты. Процедуры формирования факта. Проблема теоретической нагруженности факта. Структура теоретического знания. Идеальные объекты и правила перехода от теоретических конструкций к эмпирическим объектам.

Метатеоретический уровень науки: «предпосылки» научного познания. Структура оснований науки: онтологические, гносеологические.

Операциональные (логикометодологические), лингвистические, семиотические и аксиологические основания.

Научная картина мира. Исторические формы научной картины мира. Функции научной картины мира: «региональная» онтология, форма систематизации знания, исследовательская программа. Отношение онтологических постулатов науки к мировоззренческим доминантам культуры.

Проблема реальности в современной науке. Гносеологические и аксиологические основания науки. Философское обоснование как условие включения научных знаний в ядро культуры.

Тема 6. Логика и методология науки. Научное исследование как деятельность

Логика науки. Система категорий. Законы и формы мышления. Множественность логических систем. Понятия метода и методологии. Соотношение теории и метода.

Методы научного познания и их классификация. Проблема «всеобщих» методов в науке. Методы эмпирического исследования. Научное наблюдение, сравнение, измерение.

Роль приборов в современном научном познании. Научный эксперимент. Методы, используемые и на эмпирическом, и на теоретическом уровнях исследования: обобщение, абстрагирование, аналогия, моделирование, анализ и синтез, индукция и дедукция.

Методы теоретического исследования: идеализация, формализация, аксиоматический метод. Мысленный эксперимент и теоретическое моделирование. Компьютеризация и ее влияние на методы научного исследования. С чего начинается научная деятельность?

Основные модели: эмпиризм, теоретизм, проблематизм. Познавательная ситуация. Научная проблема. Научная дискуссия. Проблема диалога. Историческая изменчивость механизмов порождения научного знания. Взаимодействие оснований науки и опыта как начальный этап становления новой дисциплины.

Роль интуиции и экстраполяции. Гипотеза и теория. Обоснование теории и ее развитие.

Тема 7. Возникновение науки. Основные стадии исторической эволюции науки

Вопрос о «начале» науки. Возникновение мышления и его эволюция. Проблема «первобытного мышления». Мифологическая «рациональность». Становление первых цивилизаций и зарождение практического отношения человека к миру. Прагматическая рациональность и ее связь с властвованием и управлением.

Формирование «логоса», его тесная связь с мифом. Священный характер «речения». Роль авторитета и традиции. Преднаука как рецептурно-эмпирическое, утилитарно-технологическое знание.

Особенности преднаучных знаний в Древнем Египте, Вавилонии, Индии и Китае. Сохранение «метаконнотации» в качестве мировоззренческой предпосылки решения прикладных задач. Отсутствие системности и логической доказательности в преднауке. Проблема «скачка» от преднауки к науке. Опосредующая роль философии.

«Теория» как особая познавательная установка, противоположная прагматическому отношению к миру. Социокультурные основания формирования науки как «метаязыка». Появление в Древней Греции новой стратегии порождения знаний посредством конструирования теоретических моделей, обеспечивающих выход за рамки обыденного опыта и исторически сложившихся форм практики. Культура античного полиса и становление первых форм теоретической науки.

Первые научные программы (пифагорейско-платоновская, атомистическая, континуалистская). «Начала» Евклида. Античная логика. Комплекс естественнонаучных представлений. Гуманитарное знание в античности. Проблема «созерцательности» античной теории. Роль христианства в преодолении античных представлений о космосе как органической целостности, включающей в себя человека, препятствовавших прагматичности мироотношения. Наука в средневековом обществе. Развитие логических норм научного мышления и организации науки в средневековых университетах.

Становление опытной науки в западноевропейской культуре. Формирование идеалов математизированного и опытного знания: оксфордская школа, Р. Бэкон, У. Оккам и его последователи. Предпосылки «революции» в европейской науке на рубеже Нового времени. Становление «техногенной» цивилизации и превращение науки в производительную силу. Возникновение экспериментального метода и его соединение с математическим описанием природы.

«Новая наука» в трудах Г. Галилея и И. Ньютона. Основные особенности классической науки. Механистическая картина мира. Мировоззренческая роль науки в новоевропейской культуре. Наука в России (XVIII – начало XX вв.). Формирование науки как профессиональной деятельности. Возникновение дисциплинарно организованной науки. Технологические применения науки.

Тема 8. Научные традиции и научные революции. Типы научной рациональности.

Наука как социальный «куматоид» (процесс, распространяющийся подобно волне, как эстафета), постоянная реализация исследовательских программ. Взаимодействие традиций и возникновение новаций. Научные революции как перестройка оснований науки. Социокультурные предпосылки глобальных научных революций. Изменение смыслов мировоззренческих универсалий культуры.

Философия и генерирование категориальных структур, необходимых для освоения новых типов системных объектов. Научные революции как точки бифуркации в развитии знания. Нелинейность роста знаний. Селективная роль культурных традиций в выборе стратегий научного развития. Глобальные революции и типы научной рациональности. Историческая смена типов научной рациональности: классическая, неклассическая, постнеклассическая наука.

Тема 9. Особенности современного этапа развития науки. Перспективы научно-технического прогресса

От классической к неклассической науке. Проблема «кризиса в физике» в начале XX в. Что же «родила» наука? Теория относительности Эйнштейна. Квантовая механика. Н. Бор и В. Гейзенберг.

Особенности неклассической науки. Изменения в представлениях о причинности. Проблема субъекта в научном познании. Начало перехода человечества к обществу постиндустриального типа и формирующейся глобальной цивилизации.

Становление «информационно-технического» мира. Сциентизм и антисциентизм. Технократизм и технофобия. Глобальные проблемы, научно-технический прогресс и перспективы человечества. Главные характеристики современной, постнеклассической науки. Новые исследовательские программы. Кибернетика, искусственный интеллект, информационные технологии. Принцип коэволюции. Освоение саморазвивающихся «синергетических» систем и новые стратегии научного поиска.

Роль нелинейной динамики и синергетики в развитии современных представлений об исторически развивающихся системах. Кризис элементаризма и перестройка категориальной структуры научного мышления. Глобальный эволюционизм как синтез эволюционного и системного подходов и современная научная картина мира.

«Антропный» принцип в современной космологии. Осмысление связей социальных и внутринаучных ценностей. Включение социальных ценностей в процесс выбора стратегий исследовательской деятельности.

Проблема гуманитарного контроля в науке и высоких технологиях. Экологическая и социально-гуманитарная экспертиза научно-технических проектов. Кризис идеала ценностно-нейтрального исследования.

Постнеклассическая наука и изменение мировоззренческих установок техногенной цивилизации. Поиск нового типа цивилизационного развития и новые функции науки в культуре. Научная рациональность и проблема диалога культур. Роль науки в преодолении современных глобальных кризисов.

Тема 10. Место естествознания в системе наук. Специфика методов естественнонаучного познания

Что такое естествознание? Понятие «природы» в античности и в Новое время. Дифференциация научного познания природы. Структура современного естествознания. Эволюция методов познания природы. Натурфилософский подход.

«Естественная история». Зарождение экспериментального метода и математического естествознания. Механицизм как методологический редукционизм. Системный подход. Синергетика и естествознание. Элементаризм и холизм в современном естествознании. Современная естественнонаучная картина мира.

Тема 11. Философские проблемы физики и химии

Физика как фундамент естествознания. Понятие онтологии физического знания. Онтологический статус физической картины мира и ее эволюция. Механическая, электромагнитная и современная квантово-релятивистская картины мира. Частицы и поля как фундаментальные абстракции современной физической картины мира и проблема их онтологического статуса. Онтологический статус виртуальных частиц.

Физический вакуум и поиски новой онтологии. Проблемы пространства и времени. Специальная и общая теория относительности. Концепция геометризации физики на современном этапе. Проблемы детерминизма. Роль концепции детерминизма в физическом познании. Лапласовский (жесткий) детерминизм. Вероятностный характер закономерностей микромира.

Философский смысл концепции дополнительности Н. Бора и принципа неопределенностей В. Гейзенберга. Причинность в открытых неравновесных динамических системах. Термодинамика и концепция самоорганизации. Необратимость времени.

Проблема химического уровня организации материи и специфики химической науки. Физикализация химии как современная тенденция. Проблема единства химического знания. Роль химии в современном этапе научно-технического прогресса и перехода к новому технологическому укладу.

Тема 12. Философские проблемы геологии. Философские проблемы экологии («экофилософия»)

Геологическая картина мира и особенности ее исторического формирования. Место геологии в нелинейной генетической классификации наук. Ее соотношение с пограничными науками: физикой и химией, с одной стороны, и биологией, географией и социальными науками – с другой.

Донаучный этап развития геологических знаний (до середины XVIII в.). Становление геологии как науки. Классический период, «критический этап» и новейшее развитие геологии. Ближайшие перспективы. Проблема пространства и времени в геологии. Значение обыденного понимания пространства и времени в геологии как взаимного расположения геологических объектов и процессов и их последовательного изменения относительно шкалы нигде не существующего, равномерно текущего времени.

Сущность и свойства геологического пространства и времени. Наличие разновозрастных участков земной коры как признак существования отдельных геологических систем со специфическим геологическим круговоротом вещества. Геохимическое учение В. И. Вернадского о биосфере и ноосфере. Введение В. И. Вернадским принципа выделения земных оболочек по основной геологической силе, влияющей на их химический состав и на миграцию химических элементов. Биосфера Земли, ее состав и границы. Ноосфера как высший этап развития биосферы.

Становление экологии в виде интегральной научной дисциплины. Экофилософия как рефлексия над проблемами среды обитания человека, изменения отношения к бытию самого человека, трансформации общественных механизмов. Человек и природа в социокультурном измерении.

Основные исторические этапы взаимодействия общества и природы. Генезис экологической проблематики. Дарвинизм и экология. Учение о ноосфере В. И. Вернадского.

Новые экологические акценты XX века: урбоэкология, лимиты роста, устойчивое развитие. Экологические основы хозяйственной деятельности. Экологические императивы современной культуры. Этические предпосылки решения экологических проблем. Экология и экополитика. Экология и право. Экология и экономика. Критический анализ основных сценариев экоразвития человечества: антропоцентризм, техноцентризм, биоцентризм, теоцентризм, космоцентризм, экоцентризм.

5. ОБРАЗОВАТЕЛЬНЫЕ ТЕХНОЛОГИИ

Освоение дисциплины (модуля) предусматривает репродуктивные (информационные лекции, опросы, работа с книгой и т.д.); активные (доклады, работа с информационными ресурсами, решение задач, кейсов и проч.); интерактивные (бизнес-кейсы, групповые дискуссии, тренинги, анализ ситуаций, деловые и ролевые игры, круглые столы, иные) технологии обучения.

6. ПЕРЕЧЕНЬ УЧЕБНО-МЕТОДИЧЕСКОГО ОБЕСПЕЧЕНИЯ ДЛЯ САМОСТОЯТЕЛЬНОЙ РАБОТЫ ПО ДИСЦИПЛИНЕ (МОДУЛЮ)

Для организации самостоятельной работы обучающихся по изучению дисциплины (модуля) кафедрой подготовлены *Методические указания по организации самостоятельной работы и задания*.

Для выполнения контрольной работы кафедрой подготовлены *Методические рекомендации и задания к контрольной работе*.

7. ОЦЕНОЧНЫЕ МАТЕРИАЛЫ ДЛЯ ПРОВЕДЕНИЯ ТЕКУЩЕГО КОНТРОЛЯ УСПЕВАЕМОСТИ И ПРОМЕЖУТОЧНОЙ АТТЕСТАЦИИ ОБУЧАЮЩИХСЯ ПО ДИСЦИПЛИНЕ (МОДУЛЮ)

Оценка результатов освоения дисциплины осуществляется в ходе текущего контроля успеваемости и промежуточной аттестации.

Формы и методы текущего контроля: экспертное наблюдение и оценка результата деятельности обучающегося на учебных занятиях, экспертная оценка выполненных самостоятельных работ, оценка результатов оценочных мероприятий.

Оценочные средства: опрос, доклад, дискуссия, реферат.

Промежуточная аттестация по итогам освоения дисциплины (модуля) проводится в форме экзамена.

Для осуществления текущего контроля успеваемости и промежуточной аттестации обучающихся используется комплект оценочных средств по дисциплине (модулю).

8. ПЕРЕЧЕНЬ ЛИТЕРАТУРЫ, НЕОБХОДИМОЙ ДЛЯ ОСВОЕНИЯ ДИСЦИПЛИНЫ (МОДУЛЯ)

№ п/п	Наименование	Кол-во экз.
1	Беляев Г.Г. Реферативные материалы первоисточников для подготовки аспирантов к кандидатскому экзамену по дисциплине «История и философия науки» [Электронный ресурс]: учебное пособие/ Беляев Г.Г., Котляр Н.П.— Электрон. текстовые данные. — Москва: Московская государственная академия водного транспорта, 2016. — 106 с.— Режим доступа: http://www.iprbookshop.ru/65680.html . — ЭБС «IPRbooks»	Электронный ресурс
2	Маринко, Г. И. История и философия науки. Книга 2. История и философия наук об управлении : учебное пособие / Г. И. Маринко, Е. М. Панина. — Москва : Московский государственный университет имени М.В. Ломоносова, 2009. — 240 с. — ISBN 978-5-211-05601-5. — Текст : электронный // Электронно-библиотечная система IPR BOOKS : [сайт]. — URL: http://www.iprbookshop.ru/13070.html	Электронный ресурс
3	История и философия науки [Электронный ресурс]: учебное пособие для аспирантов технических и экономических специальностей/ З.Т. Фокина [и др.]. — Электрон. текстовые данные. — Москва: Московский государственный строительный университет, Ай Пи Эр Медиа, ЭБС АСВ, 2017. — 138 с.— Режим доступа: http://www.iprbookshop.ru/63667.html . — ЭБС «IPRbooks»	Электронный ресурс

4	Шитиков М. М. История и философия науки: учебно-методическое пособие для аспирантов / М. М. Шитиков, И. А. Кох; Уральский государственный горный университет. - Екатеринбург: УГГУ, 2012. - 52 с.	2
5	История и философия науки. Книга 4. История и философия экономической науки. История и философия права. История и философия исторической науки : учебное пособие / Л. А. Тутов, М. А. Сажина, Г. А. Белов [и др.]. — Москва : Московский государственный университет имени М.В. Ломоносова, 2010. — 272 с. — ISBN 978-5-211-05605-3. — Текст : электронный // Электронно-библиотечная система IPR BOOKS : [сайт]. — URL: http://www.iprbookshop.ru/13084.html	Электронный ресурс
6	История и философия экономики: учебное пособие / И. И. Агапова, А. Ю. Егоров [и др.]; ред. М. В. Конотопов; Российская академия наук. - 3-е изд., стер. - Москва: КНОРУС, 2010. - 664 с.	2
7	Канке В. А. Философия экономической науки: учебное пособие / В. А. Канке. - Москва: ИНФРА-М, 2010. - 384 с	2
8	Кох И. А. Философия науки: учебно-методическое пособие для магистрантов / И. А. Кох, А. С. Луньков; Министерство образования и науки РФ, Уральский государственный горный университет. - Екатеринбург: УГГУ, 2017. - 28 с.	2

9. ПЕРЕЧЕНЬ РЕСУРСОВ ИНФОРМАЦИОННО - ТЕЛЕКОММУНИКАЦИОННОЙ СЕТИ «ИНТЕРНЕТ», ИНФОРМАЦИОННЫХ, ИНФОРМАЦИОННО-СПРАВОЧНЫХ СИСТЕМ, ПРОФЕССИОНАЛЬНЫХ БАЗ ДАННЫХ, НЕОБХОДИМЫХ ДЛЯ ОСВОЕНИЯ ДИСЦИПЛИНЫ (МОДУЛЯ)

Информационные, информационно-справочные системы:

Справочная правовая система «КонсультантПлюс»

Профессиональные базы данных:

E-library: электронная научная библиотека: <https://elibrary.ru>

Scopus: база данных рефератов и цитирования

<https://www.scopus.com/customer/profile/display.uri>

Microsoft Windows 8 Professional

Microsoft Office Professional 2010

Microsoft Office Professional 2013

10. ОПИСАНИЕ МАТЕРИАЛЬНО-ТЕХНИЧЕСКОЙ БАЗЫ, НЕОБХОДИМОЙ ДЛЯ ОСУЩЕСТВЛЕНИЯ ОБРАЗОВАТЕЛЬНОГО ПРОЦЕССА ПО ДИСЦИПЛИНЕ (МОДУЛЮ)

Реализация данной учебной дисциплины (модуля) осуществляется с использованием материально-технической базы, обеспечивающей проведение всех видов учебных занятий, предусмотренных программой учебной дисциплины (модуля), соответствующей действующим санитарным и противопожарным правилам.

11. ОСОБЕННОСТИ РЕАЛИЗАЦИИ ДИСЦИПЛИНЫ (МОДУЛЯ) ДЛЯ ЛИЦ С ИНВАЛИДНОСТЬЮ И ОГРАНИЧЕННЫМИ ВОЗМОЖНОСТЯМИ ЗДОРОВЬЯ

Освоение дисциплины (модуля) для аспирантов с инвалидностью и ограниченными возможностями здоровья может быть организовано с учётом особенностей их психофизического развития, индивидуальных возможностей и необходимых специальных условий их обучения.

При реализации данной дисциплины (модуля) используются различные образовательные технологии (в том числе дистанционные) с учётом их адаптации для аспирантов с инвалидностью и ограниченными возможностями здоровья в зависимости от вида и характера ограниченных возможностей их здоровья.

Образовательные технологии используются во всех основных видах учебной работы по дисциплине (модулю) (контактная работа, самостоятельная работа, индивидуальная работа), адаптируются с учётом способностей, особенностей восприятия, готовности к освоению материала, имеющегося индивидуального социально-образовательного опыта аспирантов с инвалидностью и ограниченными возможностями здоровья.

При реализации дисциплины (модуля) конкретные формы и виды самостоятельной и индивидуальной работы аспирантов с инвалидностью и ограниченными возможностями здоровья устанавливаются преподавателем. Выбор форм и видов самостоятельной и индивидуальной работы аспирантов с инвалидностью и ограниченными возможностями здоровья осуществляется с учётом их способностей, особенностей восприятия и готовности к освоению учебного материала.

Аспиранты из числа лиц с ограниченными возможностями здоровья и с инвалидностью при необходимости обеспечиваются печатными и (или) электронными образовательными ресурсами (учебники, учебные пособия, материалы для самостоятельной работы и т.д.) в формах, адаптированных к ограничениям их здоровья и восприятия информации:

- для лиц с нарушениями зрения:
 - в печатной форме увеличенным шрифтом;
 - в форме электронного документа;
- для лиц с нарушениями слуха:
 - в печатной форме;
 - в форме электронного документа;
- для лиц с нарушениями опорно-двигательного аппарата:
 - в печатной форме;
 - в форме электронного документа.

Данный перечень может быть конкретизирован в зависимости от контингента аспирантов.

Проведение текущего контроля успеваемости и промежуточной аттестации (конкретные формы и процедуры) для аспирантов с инвалидностью и ограниченными возможностями здоровья по дисциплине (модулю) устанавливается ФГБОУ ВО «УГГУ» самостоятельно с учётом ограничений их здоровья и доводятся до сведения аспирантов в сроки, определённые в локальных актах университета.

Процедура проведения промежуточной аттестации для аспирантов с инвалидностью и ограниченными возможностями здоровья при необходимости устанавливается с учётом индивидуальных психофизических особенностей (устно, письменно на бумаге, письменно на компьютере и т.п.). При необходимости предусматривается увеличение времени на подготовку к промежуточной аттестации, а также предоставляется дополнительное время для подготовки ответа в ходе промежуточной аттестации. При необходимости промежуточная аттестация может проводиться в несколько этапов. Возможно установление индивидуальных графиков проведения текущего контроля успеваемости и прохождения промежуточной аттестации.

Учебно-методические материалы для проведения текущего контроля успеваемости и промежуточной аттестации предоставляются в формах с учётом особенностей их психофизического развития, индивидуальных возможностей к восприятию информации.

Освоение дисциплины (модуля) и проведение процедуры оценивания результатов обучения аспирантов с инвалидностью и ограниченными возможностями здоровья предусматривает (в случае необходимости) использование специальных технических средств,

необходимых им в связи с их индивидуальными особенностями. Эти средства могут быть предоставлены университетом, могут использоваться собственные технические средства.

Каждый аспирант из числа лиц с инвалидностью и ограниченными возможностями здоровья в течение всего периода освоения программы при необходимости будет обеспечен индивидуальным неограниченным доступом к электронной информационно-образовательной среде УГГУ с использованием специальных технических и программных средств, содержащей электронные образовательные ресурсы, перечисленные в данной рабочей программе дисциплины (модуля) и иметь доступ к необходимому программному обеспечению, адаптированному для аспирантов с инвалидностью и ограниченными возможностями здоровья.

Аспиранты из числа лиц с ограниченными возможностями здоровья и с инвалидностью при необходимости обеспечиваются печатными и (или) электронными образовательными ресурсами (учебники, учебные пособия, материалы для самостоятельной работы и т.д.) в формах, адаптированных к ограничениям их здоровья и восприятия информации:

для лиц с нарушениями зрения:

- в печатной форме увеличенным шрифтом;
- в форме электронного документа;

для лиц с нарушениями слуха:

- в печатной форме;
- в форме электронного документа;

для лиц с нарушениями опорно-двигательного аппарата:

- в печатной форме;
- в форме электронного документа.

Данный перечень может быть конкретизирован в зависимости от контингента аспирантов.

Проведение текущего контроля успеваемости и промежуточной аттестации (конкретные формы и процедуры) для аспирантов с инвалидностью и ограниченными возможностями здоровья по дисциплине (модулю) устанавливается ФГБОУ ВО «УГГУ» самостоятельно с учётом ограничений их здоровья и доводятся до сведения аспирантов в сроки, определённые в локальных актах университета.

Процедура проведения промежуточной аттестации для аспирантов с инвалидностью и ограниченными возможностями здоровья при необходимости устанавливается с учётом индивидуальных психофизических особенностей (устно, письменно на бумаге, письменно на компьютере и т.п.). При необходимости предусматривается увеличение времени на подготовку к промежуточной аттестации, а также предоставляется дополнительное время для подготовки ответа в ходе промежуточной аттестации. При необходимости промежуточная аттестация может проводиться в несколько этапов. Возможно установление индивидуальных графиков проведения текущего контроля успеваемости и проведения промежуточной аттестации.

Учебно-методические материалы для проведения текущего контроля успеваемости и промежуточной аттестации предоставляются в формах с учётом особенностей их психофизического развития, индивидуальных возможностей к восприятию информации.

Освоение дисциплины (модуля) и проведение процедуры оценивания результатов обучения аспирантов с инвалидностью и ограниченными возможностями здоровья предусматривает (в случае необходимости) использование специальных технических средств, необходимых им в связи с их индивидуальными особенностями. Эти средства могут быть предоставлены университетом, могут использоваться собственные технические средства.

Каждый аспирант из числа лиц с инвалидностью и ограниченными возможностями здоровья в течение всего периода освоения программы при необходимости будет обеспечен индивидуальным неограниченным доступом к электронной информационно-образовательной среде УГГУ с использованием специальных технических и программных

средств, содержащей электронные образовательные ресурсы, перечисленные в данной рабочей программе дисциплины (модуля) и иметь доступ к необходимому программному обеспечению, адаптированному для аспирантов с инвалидностью и ограниченными возможностями здоровья.

МИНОБРНАУКИ РОССИИ

ФГБОУ ВО «Уральский государственный горный университет»

УТВЕРЖДАЮ
Проректор научно-методическому
комплексу
С.А.Уповров
13.10.2021 г.

РАБОЧАЯ ПРОГРАММА ДИСЦИПЛИНЫ

2.1.2 ИНОСТРАННЫЙ ЯЗЫК

Научная специальность

2.3.3 Автоматизация и управление технологическими процессами

Автор: Безбородова С. А., к.п.н.

Одобрена на заседании кафедры

*Иностранных языков и деловой
коммуникации*
(название кафедры)

Зав.кафедрой

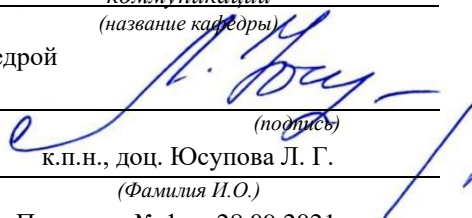
(подпись)
к.п.н., доц. Юсупова Л. Г.
(Фамилия И.О.)

Протокол № 1 от 28.09.2021 г.

(Дата)

Рассмотрена методической комиссией

горно-механического факультета
(название факультета)

Председатель

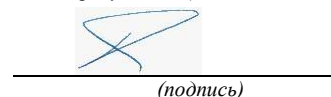
(подпись)

Осипов П.А.

(Фамилия И.О.)

Протокол № 2 от 12.10.2021 г.

(Дата)

Екатеринбург

Аннотация рабочей программы дисциплины «Иностранный язык»

Трудоемкость дисциплины: 86 часов.

Цель дисциплины: совершенствование иноязычной коммуникативной компетенции, необходимой для осуществления научной и профессиональной деятельности и позволяющей аспирантам использовать иностранный язык в научной работе, а также для реализации научно-практического обмена с зарубежными партнерами в рамках профессиональной деятельности, и для дальнейшего самообразования и проведения научных исследований в профессиональной сфере.

Результат изучения дисциплины:

Знать:

- лексико-грамматические явления иностранного языка научно-профессиональной сферы для общения на профессиональные темы;
- правила оформления и составления различной документации на иностранном языке в рамках профессиональной деятельности;
- терминологию профессиональных текстов;
- основные ресурсы, с помощью которых можно эффективно восполнить имеющиеся пробелы в языковом образовании (типы словарей, справочников, компьютерных программ, информационных сайтов сети Интернет, текстовых редакторов и т. д.).

Уметь:

- пользоваться иностранными языками, как средством профессионального общения;
- участвовать в диалоге, дискуссии на профессиональные темы с носителями языка;
- совершенствовать различные виды речевой деятельности (письмо, чтение, говорение, аудирование) на английском языке по профессиональной тематике;
- извлекать информацию из текстов, прослушиваемых в ситуациях научного и профессионального общения (доклад, лекция, интервью, дебаты и другие);
- аннотировать и реферировать тексты по специальности на иностранном языке;
- составлять краткие научные сообщения, тезисы докладов, статьи на английском языке;
- использовать мультимедийные средства и иноязычный контент глобальных сетевых ресурсов для профессионального роста.

Владеть:

- основными приемами аннотирования, реферирования, адекватного перевода профессионально-ориентированной литературы;
- навыками работы с Интернет-технологиями для выбора оптимального режима получения информации, с англоязычными источниками информации и подготовки докладов на иностранном языке для участия в международных мероприятиях;
- приемами самостоятельной работы с языковым материалом (лексикой, грамматикой, фонетикой) с использованием справочной и учебной литературы.

1 ЦЕЛИ ОСВОЕНИЯ ДИСЦИПЛИНЫ

Целью освоения учебной дисциплины «Иностранный языка» является совершенствование иноязычной коммуникативной компетенции, необходимой для осуществления научной и профессиональной деятельности и позволяющей аспирантам использовать иностранный язык в научной работе, а также для реализации научно-практического обмена с зарубежными партнерами в рамках профессиональной деятельности, и для дальнейшего самообразования и проведения научных исследований в профессиональной сфере.

Для достижения указанной цели необходимо (задачи курса):

- поддержание ранее приобретенных навыков и умений иноязычного общения и их использования как базы для развития коммуникативной компетенции в сфере профессиональной деятельности;
- формирование и развитие умений общения в профессиональной сфере, необходимых для освоения зарубежного опыта в изучаемой и смежных областях знаний, а также для дальнейшего самообразования;
- овладение терминологией по данному курсу и развитие умений правильного и адекватного использования этой терминологии;
- развитие умений составления и представления презентационных материалов, технической и научной документации, используемых в профессиональной деятельности;
- формирование и развитие умений чтения и письма, необходимых для ведения деловой корреспонденции и технической документации;
- изучение особенностей межкультурного, делового и профессионального этикета и развитие умений использования этих знаний в профессиональной деятельности;
- развитие профессионально значимых умений и опыта иноязычного общения во всех видах речевой деятельности профессионального общения;
- расширение словарного запаса, необходимого для осуществления профессиональной деятельности в соответствии со специализацией и направлениями профессиональной деятельности с использованием иностранного языка;
- формирование умения самостоятельно работать со специальной литературой на иностранном языке с целью получения профессиональной информации.

2 ПЕРЕЧЕНЬ ПЛАНИРУЕМЫХ РЕЗУЛЬТАТОВ ОБУЧЕНИЯ ПО ДИСЦИПЛИНЕ

Результаты освоения дисциплины определены в таблице 2.1.

Таблица 2.1 Результаты обучения

Результаты обучения	
знать	<ul style="list-style-type: none">- лексико-грамматические явления иностранного языка научно-профессиональной сферы для общения на профессиональные темы;- правила оформления и составления различной документации на иностранном языке в рамках профессиональной деятельности;- терминологию профессиональных текстов;- основные ресурсы, с помощью которых можно эффективно восполнить имеющиеся пробелы в языковом образовании (типы словарей, справочников, компьютерных программ, информационных сайтов сети Интернет, текстовых редакторов и т. д.);
уметь	<ul style="list-style-type: none">- пользоваться иностранными языками, как средством профессионального общения;- участвовать в диалоге, дискуссии на профессиональные темы с носителями языка;- совершенствовать различные виды речевой деятельности (письмо, чтение, говорение, аудирование) на английском языке по профессиональной тематике;- извлекать информацию из текстов, прослушиваемых в ситуациях научного и профессионального общения (доклад, лекция, интервью, дебаты и другие);- аннотировать и реферировать тексты по специальности на иностранном языке;- составлять краткие научные сообщения, тезисы докладов, статьи на английском языке;

	- использовать мультимедийные средства и иноязычный контент глобальных сетевых ресурсов для профессионального роста;
владеть	- основными приемами аннотирования, реферирования, адекватного перевода профессионально-ориентированной литературы; - навыками работы с Интернет-технологиями для выбора оптимального режима получения информации, с англоязычными источниками информации и подготовки докладов на иностранном языке для участия в международных мероприятиях; - приемами самостоятельной работы с языковым материалом (лексикой, грамматикой, фонетикой) с использованием справочной и учебной литературы.

3 ОБЪЕМ ДИСЦИПЛИНЫ (МОДУЛЯ) В АКАДЕМИЧЕСКИХ ЧАСАХ

Трудоемкость дисциплины (модуля) и виды учебных занятий определены в таблице 3.1

Таблица 3.1 Трудоемкость дисциплины (модуля) и виды учебных занятий

Всего кол-во часов	Трудоемкость дисциплины (модуля)				Контрольная работа	Форма промежуточной аттестации
	В том числе					
	лекции	практ.зан.	лабор.раб.	СР		
86		64	-	22	+	экзамен

4 СОДЕРЖАНИЕ ДИСЦИПЛИНЫ (МОДУЛЯ), СТРУКТУРИРОВАННОЕ ПО ТЕМАМ (РАЗДЕЛАМ) С УКАЗАНИЕМ ОТВЕДЕННОГО НА НИХ КОЛИЧЕСТВА АКАДЕМИЧЕСКИХ ЧАСОВ И ВИДОВ УЧЕБНЫХ ЗАНЯТИЙ

4.1 Тематический план изучения дисциплины (модуля)

№	Тема	Контактная работа			Самостоятельная работа
		лекции	практич. занятия/ др. формы	лаборат. работы	
1.	Чтение и перевод научной литературы		16		4
2.	Практика устной речи в научной среде		16		4
3.	Систематизация грамматического материала		16		4
4.	Обработка и компрессия научной информации		16		4
5.	Выполнение контрольной работы				6
	ИТОГО		64		22

4.2 Содержание учебной дисциплины

Тема 1: Чтение и перевод научной литературы по профилю научных исследований.

Аналитическое чтение с целью отбора научно -значимой и второстепенной информации. Изучающее чтение с выделением главных компонентов содержания текста на основе выделения его логико- смысловых структур и последующим сжатием информации.

Тема 2: Систематизация грамматического материала.

Имя существительное. Прилагательные и наречия.

Глагол. Образование и употребление видо-временных форм в активном и пассивном залоге. Особенности перевода страдательного залога в английском языке. Категория наклонения - изъявительное, повелительное, сослагательное.

Модальные глаголы и их эквиваленты Использование модальных глаголов. Модальные глаголы как средство передачи модальных значений обязательности, предположения и нереальности совершения действий.

Неличные формы глагола: Инфинитив. Причастие I и II, Герундий. Функции в предложении, Простые и сложные формы, Причастные, инфинитивные, герундиальные обороты и способы их перевода.

Особенности структуры английского предложения. Сложносочиненное и сложноподчиненное предложения. Союзы и относительные местоимения. Бессоюзные придаточные. Прямая и косвенная речь. Согласование времен в английском предложении. Сравнительно-сопоставительные конструкции и обороты в предложении. Типы придаточных предложений и способы их связи.

Словообразование. Основные словообразовательные модели существительных, прилагательных, глаголов, наречий. Способы образования терминологической лексики.

Тема 3: Практика устной речи в научной среде.

Средства коммуникативного выделения: интонация, пассивный залог, инверсия, лексические средства (частицы), использование артиклей.

Слова и словосочетания, служащие для связи отдельных частей высказывания, средства связи, указывающие на последовательность событий, выражающие противопоставление. Слова, словосочетания и обороты, служащие для выражения субъективного отношения автора к содержанию высказывания.

Участие в научной конференции. Основные правила презентации научно-технической информации. Начало презентации, установление контакта с аудиторией. Логическая структура выступления. Умение отвечать на вопросы. Использование технических средств в презентации. Виды презентаций и выступлений.

Тема 4: Обработка и компрессия научной информации

Понятие «компрессия» (компрессия информации, компрессия текста). Аннотация и реферат: общее и различия. Виды аннотаций. Схема аннотационного анализа. Правила составления справочной, описательной аннотации. Аннотирование профессионально - ориентированных текстов. Написание аннотации к статье на английском, соответствующей профилю подготовки. Реферирование текста. Написание реферата. Перевод-реферат. Составление резюме на иностранном языке. Правила написания академического письма на иностранном языке.

Приемы аналитико-синтетической переработки информации: смысловой анализ текста по абзацам, вычленение единиц информации и составление плана реферируемого документа в сжатой форме.

5 ОБРАЗОВАТЕЛЬНЫЕ ТЕХНОЛОГИИ

Освоение дисциплины предусматривает использование традиционных базисных и инновационных образовательных технологий, обеспечивающих формирование иноязычной коммуникативной компетенции студентов:

- репродуктивные (работа с книгой);
- активные (практико-ориентированное задание, доклад, тест).

6 ПЕРЕЧЕНЬ УЧЕБНО-МЕТОДИЧЕСКОГО ОБЕСПЕЧЕНИЯ ДЛЯ САМОСТОЯТЕЛЬНОЙ РАБОТЫ ПО ДИСЦИПЛИНЕ (МОДУЛЮ)

Для организации самостоятельной работы обучающихся по изучению дисциплины (модуля) кафедрой подготовлены *Методические указания по организации самостоятельной работы и задания*.

Для выполнения контрольной работы кафедрой подготовлены *Методические рекомендации и задания к контрольной работе*.

7 ОЦЕНОЧНЫЕ МАТЕРИАЛЫ ДЛЯ ПРОВЕДЕНИЯ ТЕКУЩЕГО КОНТРОЛЯ И ПРОМЕЖУТОЧНОЙ АТТЕСТАЦИИ ОБУЧАЮЩИХСЯ ПО ДИСЦИПЛИНЕ

Оценка результатов освоения дисциплины осуществляется в ходе текущего контроля успеваемости и промежуточной аттестации.

Формы и методы текущего контроля: экспертное наблюдение и оценка результата деятельности обучающегося на учебных занятиях, экспертная оценка выполненных самостоятельных работ, оценка результатов оценочных мероприятий.

Оценочные средства: тест, опрос, практико-ориентированное задание, реферат/статья.

Промежуточная аттестация по итогам освоения дисциплины проводится в форме экзамена.

Для осуществления текущего контроля успеваемости и промежуточной аттестации обучающихся используется комплект оценочных средств по дисциплине.

8 ПЕРЕЧЕНЬ ЛИТЕРАТУРЫ, НЕОБХОДИМОЙ ДЛЯ ОСВОЕНИЯ ДИСЦИПЛИНЫ

Английский язык

№ п/п	Наименование	Кол-во экз.
1	Гунина Н.А. Технический перевод [Электронный ресурс] : учебное пособие / Н.А. Гунина, Т.В. Мордовина, И.В. Шеленкова. — Электрон. текстовые данные. — Тамбов: Тамбовский государственный технический университет, ЭБС АСВ, 2013. — 81 с. — 2227-8397. — Режим доступа: http://www.iprbookshop.ru/64591.html	Электронный ресурс
2	Удачина Н.А., Франюк Е.Е. Учебное пособие для аспирантов всех направлений и специальностей. Екатеринбург. УГГУ. 2019.-85 с.	35
3	Харламова Л.А. Английский язык. Тексты для обучения техническому переводу (по направлению подготовки 230400.62 «Информационные системы и технологии») [Электронный ресурс] : учебное пособие / Л.А. Харламова. — Электрон. текстовые данные. — Новосибирск: Новосибирский государственный архитектурно-строительный университет (Сибстрин), ЭБС АСВ, 2014. — 93 с. — 978-5-7795-0688-5. — Режим доступа: http://www.iprbookshop.ru/68747.html	Электронный ресурс
4	Фролова В.П. Основы теории и практики научно-технического перевода и научного общения: учебное пособие / В.П. Фролова, Л.В. Кожанова. — Электрон. текстовые данные. — Воронеж: Воронежский государственный университет инженерных технологий, 2017. — 156 с. — 978-5-00032-256-7. — Режим доступа: http://www.iprbookshop.ru/70814.html	Электронный ресурс

Немецкий язык

№ п/п	Наименование	Кол-во экз.
1	Юсупова Л.Г. Учебное пособие для аспирантов всех направлений и специальностей очного и заочного обучения. Екатеринбург, УГГУ, 2017. П.л.5,25	70
2	Володина Л.М. Деловой немецкий язык [Электронный ресурс] : учебное пособие / Л.М. Володина. — Электрон. текстовые данные. — Казань: Казанский национальный исследовательский технологический университет, 2016. — 172 с. — 978-5-7882-1911-0. — Режим доступа: http://www.iprbookshop.ru/61842.html	Электронный ресурс

3	Иванова Л.В. Немецкий язык для профессиональной коммуникации [Электронный ресурс]: учебное пособие для самостоятельной работы студентов/ Иванова Л.В., Снигирева О.М., Талалай Т.С.— Электрон. текстовые данные.— Оренбург: Оренбургский государственный университет, ЭБС АСВ, 2013.— 153 с.— Режим доступа: http://www.iprbookshop.ru/30113 — ЭБС «IPRbooks»	Электронный ресурс
4	Грамматика современного немецкого языка [Текст]: учебник для вузов / [Л. Н. Григорьева и др.] ; послесл. Л. Н. Григорьевой ; С.-Петерб. гос. ун-т, Филолог. фак. - 2-е изд., стер. - Москва : Академия; Санкт-Петербург : Филологический факультет СПбГУ, 2013. - 243 с.	1

Французский язык

№ п/п	Наименование	Кол-во экз.
1	Трушкина И.А.. Французский язык. Учебное пособие для магистрантов и аспирантов горных и геологических специальностей. Екатеринбург, УГГУ, 2016, 2,6 печ.л.	50
2	Алекберова И.Э. Французский язык. Lefranais. Courspratique [Электронный ресурс]: практикум / И.Э. Алекберова. — Электрон.текстовые данные. — М. : Российская международная академия туризма, Логос, 2015. — 96 с. — 978-5-98704-829-0. — Режим доступа: http://www.iprbookshop.ru/51863.html	Электронный ресурс
3	Трушкина И.А. Грамматика французского языка: учебное пособие для студентов всех специальностей. УГГУ, 2014. - 45 с.	20
4	Тетенькина Т.Ю. Французский язык [Электронный ресурс]: учебное пособие/ Тетенькина Т.Ю., Михальчук Т.Н.— Электрон.текстовые данные.— Минск: Вышэйшая школа, 2010.— 287 с.— Режим доступа: http://www.iprbookshop.ru/20166 — ЭБС «IPRbooks»	Электронный ресурс

9 ПЕРЕЧЕНЬ РЕСУРСОВ ИНФОРМАЦИОННО - ТЕЛЕКОММУНИКАЦИОННОЙ СЕТИ «ИНТЕРНЕТ», ИНФОРМАЦИОННЫХ, ИНФОРМАЦИОННО-СПРАВОЧНЫХ СИСТЕМ, ПРОФЕССИОНАЛЬНЫХ БАЗ ДАННЫХ, НЕОБХОДИМЫХ ДЛЯ ОСВОЕНИЯ ДИСЦИПЛИНЫ

Английский язык

Вид источника	Примеры: названия источников	Примеры: Ссылки
Электронные энциклопедии и справочники	«Wikipedia» «Britannica»	http://www.wikipedia.org http://www.britannika.com
Медиа-источники	Электронные версии газет: “The Washington Post” “Daily Telegraph” Электронные версии журналов: “Mining Magazine” “Mining Journal” “Oil and Gas Journal”	http://www.washingtonpost.com http://www.telegraph.co.uk http://www.miningmagazine.com http://www.mining-journal.com http://ogj.com

Немецкий язык

Вид источника	Примеры: названия источников	Примеры: Ссылки
Официальные порталы	Официальный сайт Европейского Союза	http://www.europa.eu – Europa – the official website of the European Union
Медиа-источники	Электронные версии газет: “Spiegel” “Welt”	http://www.spiegel.de/wirtschaft http://www.welt.de/wirtschaft

Французский язык

Вид источника	Примеры: названия источников	Примеры: Ссылки
Медиа-	Электронные версии газет:	

Информационные справочные системы

ИПС «КонсультантПлюс»;

ИСС «Академик» <https://dic.academic.ru> «Словари и энциклопедии».*Современные профессиональные базы данных:*E-library: электронная научная библиотека: <https://elibrary.ru>

Scopus: база данных рефератов и цитирования

<https://www.scopus.com/customer/profile/display.uri>**10 ОПИСАНИЕ МАТЕРИАЛЬНО-ТЕХНИЧЕСКОЙ БАЗЫ, НЕОБХОДИМОЙ ДЛЯ ОСУЩЕСТВЛЕНИЯ ОБРАЗОВАТЕЛЬНОГО ПРОЦЕССА ПО ДИСЦИПЛИНЕ (МОДУЛЮ)**

Реализация данной учебной дисциплины (модуля) осуществляется с использованием материально-технической базы, обеспечивающей проведение всех видов учебных занятий, предусмотренных программой учебной дисциплины (модуля), соответствующей действующим санитарным и противопожарным правилам.

11 ОСОБЕННОСТИ РЕАЛИЗАЦИИ ДИСЦИПЛИНЫ (МОДУЛЯ) ДЛЯ ЛИЦ С ИНВАЛИДНОСТЬЮ И ОГРАНИЧЕННЫМИ ВОЗМОЖНОСТЯМИ ЗДОРОВЬЯ

Освоение дисциплины (модуля) для аспирантов с инвалидностью и ограниченными возможностями здоровья может быть организовано с учётом особенностей их психофизического развития, индивидуальных возможностей и необходимых специальных условий их обучения.

При реализации данной дисциплины (модуля) используются различные образовательные технологии (в том числе дистанционные) с учётом их адаптации для аспирантов с инвалидностью и ограниченными возможностями здоровья в зависимости от вида и характера ограниченных возможностей их здоровья.

Образовательные технологии используются во всех основных видах учебной работы по дисциплине (модулю) (контактная работа, самостоятельная работа, индивидуальная работа), адаптируются с учётом способностей, особенностей восприятия, готовности к освоению материала, имеющегося индивидуального социально-образовательного опыта аспирантов с инвалидностью и ограниченными возможностями здоровья.

При реализации дисциплины (модуля) конкретные формы и виды самостоятельной и индивидуальной работы аспирантов с инвалидностью и ограниченными возможностями здоровья устанавливаются преподавателем. Выбор форм и видов самостоятельной и индивидуальной работы аспирантов с инвалидностью и ограниченными возможностями здоровья осуществляется с учётом их способностей, особенностей восприятия и готовности к освоению учебного материала.

Аспиранты из числа лиц с ограниченными возможностями здоровья и с инвалидностью при необходимости обеспечиваются печатными и (или) электронными образовательными ресурсами (учебники, учебные пособия, материалы для самостоятельной работы и т.д.) в формах, адаптированных к ограничениям их здоровья и восприятия информации:

для лиц с нарушениями зрения:

- в печатной форме увеличенным шрифтом;
- в форме электронного документа;

для лиц с нарушениями слуха:

- в печатной форме;
- в форме электронного документа;
для лиц с нарушениями опорно-двигательного аппарата:
- в печатной форме;
- в форме электронного документа.

Данный перечень может быть конкретизирован в зависимости от контингента аспирантов.

Проведение текущего контроля успеваемости и промежуточной аттестации (конкретные формы и процедуры) для аспирантов с инвалидностью и ограниченными возможностями здоровья по дисциплине (модулю) устанавливается ФГБОУ ВО «УГГУ» самостоятельно с учётом ограничений их здоровья и доводятся до сведения аспирантов в сроки, определённые в локальных актах университета.

Процедура проведения промежуточной аттестации для аспирантов с инвалидностью и ограниченными возможностями здоровья при необходимости устанавливается с учётом индивидуальных психофизических особенностей (устно, письменно на бумаге, письменно на компьютере и т.п.). При необходимости предусматривается увеличение времени на подготовку к промежуточной аттестации, а также предоставляется дополнительное время для подготовки ответа в ходе промежуточной аттестации. При необходимости промежуточная аттестация может проводиться в несколько этапов. Возможно установление индивидуальных графиков проведения текущего контроля успеваемости и прохождения промежуточной аттестации.

Учебно-методические материалы для проведения текущего контроля успеваемости и промежуточной аттестации предоставляются в формах с учётом особенностей их психофизического развития, индивидуальных возможностей к восприятию информации.

Освоение дисциплины (модуля) и проведение процедуры оценивания результатов обучения аспирантов с инвалидностью и ограниченными возможностями здоровья предусматривает (в случае необходимости) использование специальных технических средств, необходимых им в связи с их индивидуальными особенностями. Эти средства могут быть предоставлены университетом, могут использоваться собственные технические средства.

Каждый аспирант из числа лиц с инвалидностью и ограниченными возможностями здоровья в течение всего периода освоения программы при необходимости будет обеспечен индивидуальным неограниченным доступом к электронной информационно-образовательной среде УГГУ с использованием специальных технических и программных средств, содержащей электронные образовательные ресурсы, перечисленные в данной рабочей программе дисциплины (модуля) и иметь доступ к необходимому программному обеспечению, адаптированному для аспирантов с инвалидностью и ограниченными возможностями здоровья.

МИНОБРНАУКИ РОССИИ

ФГБОУ ВО «Уральский государственный горный университет»

УТВЕРЖДАЮ
Проректор научно-методическому
комплексу



С.А.Упоров
13.10.2021 г.

РАБОЧАЯ ПРОГРАММА ДИСЦИПЛИНЫ

2.1.3 НАУЧНЫЙ И ПРОФЕССИОНАЛЬНЫЙ ИНОСТРАННЫЙ ЯЗЫК

Научная специальность

2.3.3. Автоматизация и управление технологическими процессами и производствами

Автор: Безбородова С. А., к.п.н.

Одобрена на заседании кафедры

*Иностранных языков и деловой
коммуникации*

(название кафедры)

Зав.кафедрой

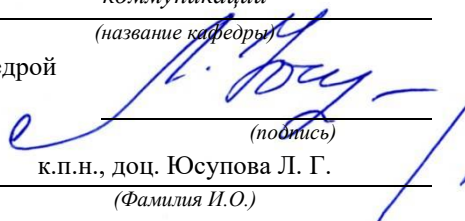

(подпись)

к.п.н., доц. Юсупова Л. Г.

(Фамилия И.О.)

Протокол № 1 от 28.09.2021 г.

(Дата)

Рассмотрена методической комиссией

горно-механического факультета

(название факультета)

Председатель



(подпись)

Осипов П.А.

(Фамилия И.О.)

Протокол № 2 от 12.10.2021 г.

(Дата)

Екатеринбург

Аннотация рабочей программы дисциплины «Научный и профессиональный иностранный язык»

Трудоемкость дисциплины: 90 часов.

Цель дисциплины: совершенствование иноязычной профессионально-ориентированной коммуникативной компетенции, позволяющей аспирантам интегрироваться в мультиязыковую и мультикультурную профессиональную среду для осуществления научной и профессиональной деятельности;

Результат изучения дисциплины:

Знать:

- лексические и грамматические явления необходимые для письменной и устной научной и профессиональной коммуникации на иностранном языке;
- виды, структуру и организацию презентации доклада на научно-профессиональные темы и аргументации своей позиции;
- правила оформления и составления различной документации на иностранном языке, используемой в профессиональной деятельности.

Уметь:

- применять научную и официально-деловую терминологию в иноязычной устной и письменной речи;
- осуществлять устную коммуникацию в монологической и диалогической форме научной направленности (доклад, сообщение, презентация);
- использовать мультимедийные средства и иноязычный контент глобальных сетевых ресурсов для профессионального роста.

Владеть:

- навыками работы с иноязычными источниками информации и подготовки докладов на иностранном языке для участия в международных мероприятиях;
- основными приемами аннотирования, реферирования, адекватного перевода профессионально-ориентированной литературы;
- навыками публичной речи на научном и деловом иностранном языке, письменной речи, необходимой для подготовки резюме, мультимедийных публикаций, тезисов, аннотаций, статей, а также ведения деловой переписки в сфере научной и профессиональной деятельности.

1 ЦЕЛИ ОСВОЕНИЯ ДИСЦИПЛИНЫ

Целью освоения учебной дисциплины «Научный и профессиональный иностранный языка» является совершенствование иноязычной профессионально-ориентированной коммуникативной компетенции, позволяющей аспирантам интегрироваться в мультиязыковую и мультикультурную профессиональную среду для осуществления научной и профессиональной деятельности;

Для достижения указанной цели необходимо (задачи курса):

- развитие ранее приобретенных навыков и умений иноязычного общения для развития коммуникативной компетенции в сфере профессиональной деятельности;
- развитие умений общения в профессиональной и научной сферах необходимых для освоения зарубежного опыта в изучаемой и смежных областях знаний, а также для дальнейшего самообразования;
- развитие умений составления и представления презентационных материалов, технической и научной документации, используемых в профессиональной деятельности;
- формирование и развитие умений чтения и письма, необходимых для ведения деловой корреспонденции и технической документации;
- развитие умений аннотирования, реферирования, составления плана или тезисов будущего выступления;
- развитие способности находить, анализировать и критически оценивать справочную информацию, полученную из англоязычных источников (в том числе – из сети Интернет).

2 ПЕРЕЧЕНЬ ПЛАНИРУЕМЫХ РЕЗУЛЬТАТОВ ОБУЧЕНИЯ ПО ДИСЦИПЛИНЕ

Результаты освоения дисциплины определены в таблице 2.1.

Таблица 2.1 Результаты обучения

Результаты обучения	
знать	- лексические и грамматические явления необходимые для письменной и устной научной и профессиональной коммуникации на иностранном языке; - виды, структуру и организацию презентации доклада на научно-профессиональные темы и аргументации своей позиции; - правила оформления и составления различной документации на иностранном языке, используемой в профессиональной деятельности
уметь	- применять научную и официально-деловую терминологию в иноязычной устной и письменной речи; - осуществлять устную коммуникацию в монологической и диалогической форме научной направленности (доклад, сообщение, презентация); - использовать мультимедийные средства и иноязычный контент глобальных сетевых ресурсов для профессионального роста
владеть	- навыками работы с иноязычными источниками информации и подготовки докладов на иностранном языке для участия в международных мероприятиях; - основными приемами аннотирования, реферирования, адекватного перевода профессионально-ориентированной литературы; - навыками публичной речи на научном и деловом иностранном языке, письменной речи, необходимой для подготовки резюме, мультимедийных публикаций, тезисов, аннотаций, статей, а также ведения деловой переписки в сфере научной и профессиональной деятельности

3 ОБЪЕМ ДИСЦИПЛИНЫ (МОДУЛЯ) В АКАДЕМИЧЕСКИХ ЧАСАХ

Трудоемкость дисциплины (модуля) и виды учебных занятий определены в таблице 3.1

Таблица 3.1 Трудоемкость дисциплины (модуля) и виды учебных занятий

Трудоемкость дисциплины (модуля)				Контрольная работа	Форма промежуточной аттестации	
Всего кол-во часов	В том числе					
	лекции	практ.зан.	лабор.раб.	СР		
90		64	-	26	+	экзамен

4 СОДЕРЖАНИЕ ДИСЦИПЛИНЫ (МОДУЛЯ), СТРУКТУРИРОВАННОЕ ПО ТЕМАМ (РАЗДЕЛАМ) С УКАЗАНИЕМ ОТВЕДЕННОГО НА НИХ КОЛИЧЕСТВА АКАДЕМИЧЕСКИХ ЧАСОВ И ВИДОВ УЧЕБНЫХ ЗАНЯТИЙ

4.1 Тематический план изучения дисциплины (модуля)

№	Тема	Контактная работа			Самостоятельная работа
		лекции	практич. занятия/ др. формы	лаборат. работы	
1.	Языковая специфика научных и профессиональных текстов		16		4
2.	Чтение и перевод деловой корреспонденции и технической документации профессиональной сферы		16		4
3.	Аннотирование и реферирование научного текста		16		4
4.	Основные правила презентации научно-технической информации		16		4
5.	Выполнение контрольной работы				10
	ИТОГО		64		26

4.2 Содержание учебной дисциплины

Тема 1: Языковая специфика научных и профессиональных текстов:

Языковая специфика научных текстов в сфере профессиональной деятельности на лексическом (специфика научного и терминологического тезауруса), грамматическом (особенности словообразования, видовременные и синтаксические свойства) и стилистическом уровнях. Проблемно–переводческие задания.

Особенности научного стиля речи. Основные лексические характеристики научного стиля: слова, выражения и грамматические конструкции, свойственные данному стилю речи.

Тема 2: Чтение и перевод деловой корреспонденции и технической документации профессиональной сферы:

Аналитическое чтение с целью отбора существенно значимой и второстепенной информации. Изучающее чтение с целью извлечения научно значимой информации из текстов широкого и узкого профиля изучаемого профиля. Изучающее чтение с выделением главных компонентов содержания текста на основе выделения его логико-

смысловых структур и последующим сжатием информации. Работа с отраслевыми словарями и справочниками.

Тема 3: Аннотирование и реферирование научного текста:

Аннотация и реферат: общее и различия. Аннотирование профессионально - ориентированных текстов. Виды аннотаций. Схема аннотационного анализа. Написание аннотации на иностранном языке к научной статье на русском языке, соответствующей профилю подготовки. Приемы аналитико-синтетической переработки информации: смысловый анализ текста по абзацам, вычленение единиц информации и составление плана реферируемого документа в сжатой форме.

Тема 4: Основные правила презентации научно-технической информации.

Начало презентации, установление контакта с аудиторией. Логическая структура выступления. Умение отвечать на вопросы. Использование технических средств в презентации. Виды презентаций и выступлений. Представление своей компании. Организация встречи. Экскурсия по организации. Встречи с руководителями подразделений.

5 ОБРАЗОВАТЕЛЬНЫЕ ТЕХНОЛОГИИ

Освоение дисциплины предусматривает использование традиционных базисных и инновационных образовательных технологий, обеспечивающих формирование иноязычной коммуникативной компетенции студентов:

- репродуктивные (работа с книгой);
- активные (практико-ориентированное задание, доклад, тест).

6 ПЕРЕЧЕНЬ УЧЕБНО-МЕТОДИЧЕСКОГО ОБЕСПЕЧЕНИЯ ДЛЯ САМОСТОЯТЕЛЬНОЙ РАБОТЫ ПО ДИСЦИПЛИНЕ (МОДУЛЮ)

Для организации самостоятельной работы обучающихся по изучению дисциплины (модуля) кафедрой подготовлены *Методические указания по организации самостоятельной работы и задания.*

Для выполнения контрольной работы кафедрой подготовлены *Методические рекомендации и задания к контрольной работе.*

7 ОЦЕНОЧНЫЕ МАТЕРИАЛЫ ДЛЯ ПРОВЕДЕНИЯ ТЕКУЩЕГО КОНТРОЛЯ И ПРОМЕЖУТОЧНОЙ АТТЕСТАЦИИ ОБУЧАЮЩИХСЯ ПО ДИСЦИПЛИНЕ

Оценка результатов освоения дисциплины осуществляется в ходе текущего контроля успеваемости и промежуточной аттестации.

Формы и методы текущего контроля: экспертное наблюдение и оценка результата деятельности обучающегося на учебных занятиях, экспертная оценка выполненных самостоятельных работ, оценка результатов оценочных мероприятий.

Оценочные средства: тест, кейс-задача, практико-ориентированное задание, эссе.

Промежуточная аттестация по итогам освоения дисциплины проводится в форме экзамена.

Для осуществления текущего контроля успеваемости и промежуточной аттестации обучающихся используется комплект оценочных средств по дисциплине.

8 ПЕРЕЧЕНЬ ЛИТЕРАТУРЫ, НЕОБХОДИМОЙ ДЛЯ ОСВОЕНИЯ ДИСЦИПЛИНЫ

№ п/п	Наименование	Кол-во экз.
1	Гунина Н.А. Технический перевод [Электронный ресурс] : учебное пособие / Н.А. Гунина, Т.В. Мордовина, И.В. Шеленкова. — Электрон. текстовые данные. —	Электронный ресурс

	Тамбов: Тамбовский государственный технический университет, ЭБС АСВ, 2013. — 81 с. — 2227-8397. — Режим доступа: http://www.iprbookshop.ru/64591.html	
2	Удачаина Н.А., Франюк Е.Е. Учебное пособие для аспирантов всех направлений и специальностей. Екатеринбург. УГГУ. 2019.-85 с.	35
4	Харламова Л.А. Английский язык. Тексты для обучения техническому переводу (по направлению подготовки 230400.62 «Информационные системы и технологии») [Электронный ресурс] : учебное пособие / Л.А. Харламова. — Электрон. текстовые данные. — Новосибирск: Новосибирский государственный архитектурно-строительный университет (Сибстрин), ЭБС АСВ, 2014. — 93 с. — 978-5-7795-0688-5. — Режим доступа: http://www.iprbookshop.ru/68747.html	Электронный ресурс
5	Фролова В.П. Основы теории и практики научно-технического перевода и научного общения: учебное пособие / В.П. Фролова, Л.В. Кожанова. — Электрон. текстовые данные. — Воронеж: Воронежский государственный университет инженерных технологий, 2017. — 156 с. — 978-5-00032-256-7. — Режим доступа: http://www.iprbookshop.ru/70814.html	Электронный ресурс

9 ПЕРЕЧЕНЬ РЕСУРСОВ ИНФОРМАЦИОННО - ТЕЛЕКОММУНИКАЦИОННОЙ СЕТИ «ИНТЕРНЕТ», ИНФОРМАЦИОННЫХ, ИНФОРМАЦИОННО-СПРАВОЧНЫХ СИСТЕМ, ПРОФЕССИОНАЛЬНЫХ БАЗ ДАННЫХ, НЕОБХОДИМЫХ ДЛЯ ОСВОЕНИЯ ДИСЦИПЛИНЫ

Английский язык

Вид источника	Примеры: названия источников	Примеры: Ссылки
Электронные энциклопедии и справочники	«Wikipedia» «Britannica»	http://www.wikipedia.org http://www.britannika.com
Медиа-источники	Электронные версии газет: “The Washington Post” “Daily Telegraph”	http://www.washingtonpost.com http://www.telegraph.co.uk

Информационные справочные системы

ИПС «КонсультантПлюс»;

ИСС «Академик» <https://dic.academic.ru> «Словари и энциклопедии».

Современные профессиональные базы данных:

E-library: электронная научная библиотека: <https://elibrary.ru>

Scopus: база данных рефератов и цитирования

<https://www.scopus.com/customer/profile/display.uri>

Вид источника	Примеры: названия источников	Примеры: Ссылки
Медиа-источники	Электронные версии журналов: “Mining Magazine” “Mining Journal” “Oil and Gas Journal”	http://www.miningmagazine.com http://www.mining-journal.com http://ogj.com

10 ОПИСАНИЕ МАТЕРИАЛЬНО-ТЕХНИЧЕСКОЙ БАЗЫ, НЕОБХОДИМОЙ ДЛЯ ОСУЩЕСТВЛЕНИЯ ОБРАЗОВАТЕЛЬНОГО ПРОЦЕССА ПО ДИСЦИПЛИНЕ (МОДУЛЮ)

Реализация данной учебной дисциплины (модуля) осуществляется с использованием материально-технической базы, обеспечивающей проведение всех видов учебных занятий, предусмотренных программой учебной дисциплины (модуля), соответствующей действующим санитарным и противопожарным правилам.

11 ОСОБЕННОСТИ РЕАЛИЗАЦИИ ДИСЦИПЛИНЫ (МОДУЛЯ) ДЛЯ ЛИЦ С ИНВАЛИДНОСТЬЮ И ОГРАНИЧЕННЫМИ ВОЗМОЖНОСТЯМИ ЗДОРОВЬЯ

Освоение дисциплины (модуля) для аспирантов с инвалидностью и ограниченными возможностями здоровья может быть организовано с учётом особенностей их психофизического развития, индивидуальных возможностей и необходимых специальных условий их обучения.

При реализации данной дисциплины (модуля) используются различные образовательные технологии (в том числе дистанционные) с учётом их адаптации для аспирантов с инвалидностью и ограниченными возможностями здоровья в зависимости от вида и характера ограниченных возможностей их здоровья.

Образовательные технологии используются во всех основных видах учебной работы по дисциплине (модулю) (контактная работа, самостоятельная работа, индивидуальная работа), адаптируются с учётом способностей, особенностей восприятия, готовности к освоению материала, имеющегося индивидуального социально-образовательного опыта аспирантов с инвалидностью и ограниченными возможностями здоровья.

При реализации дисциплины (модуля) конкретные формы и виды самостоятельной и индивидуальной работы аспирантов с инвалидностью и ограниченными возможностями здоровья устанавливаются преподавателем. Выбор форм и видов самостоятельной и индивидуальной работы аспирантов с инвалидностью и ограниченными возможностями здоровья осуществляется с учётом их способностей, особенностей восприятия и готовности к освоению учебного материала.

Аспиранты из числа лиц с ограниченными возможностями здоровья и с инвалидностью при необходимости обеспечиваются печатными и (или) электронными образовательными ресурсами (учебники, учебные пособия, материалы для самостоятельной работы и т.д.) в формах, адаптированных к ограничениям их здоровья и восприятия информации:

для лиц с нарушениями зрения:

- в печатной форме увеличенным шрифтом;
- в форме электронного документа;

для лиц с нарушениями слуха:

- в печатной форме;
- в форме электронного документа;

для лиц с нарушениями опорно-двигательного аппарата:

- в печатной форме;
- в форме электронного документа.

Данный перечень может быть конкретизирован в зависимости от контингента аспирантов.

Проведение текущего контроля успеваемости и промежуточной аттестации (конкретные формы и процедуры) для аспирантов с инвалидностью и ограниченными возможностями здоровья по дисциплине (модулю) устанавливается ФГБОУ ВО «УГГУ» самостоятельно с учётом ограничений их здоровья и доводятся до сведения аспирантов в сроки, определённые в локальных актах университета.

Процедура проведения промежуточной аттестации для аспирантов с инвалидностью и ограниченными возможностями здоровья при необходимости устанавливается с учётом индивидуальных психофизических особенностей (устно, письменно на бумаге, письменно на компьютере и т.п.). При необходимости предусматривается увеличение времени на подготовку к промежуточной аттестации, а также предоставляется дополнительное время для подготовки ответа в ходе промежуточной аттестации. При необходимости промежуточная аттестация может

проводиться в несколько этапов. Возможно установление индивидуальных графиков проведения текущего контроля успеваемости и прохождения промежуточной аттестации.

Учебно-методические материалы для проведения текущего контроля успеваемости и промежуточной аттестации предоставляются в формах с учётом особенностей их психофизического развития, индивидуальных возможностей к восприятию информации.

Освоение дисциплины (модуля) и проведение процедуры оценивания результатов обучения аспирантов с инвалидностью и ограниченными возможностями здоровья предусматривает (в случае необходимости) использование специальных технических средств, необходимых им в связи с их индивидуальными особенностями. Эти средства могут быть предоставлены университетом, могут использоваться собственные технические средства.

Каждый аспирант из числа лиц с инвалидностью и ограниченными возможностями здоровья в течение всего периода освоения программы при необходимости будет обеспечен индивидуальным неограниченным доступом к электронной информационно-образовательной среде УГГУ с использованием специальных технических и программных средств, содержащей электронные образовательные ресурсы, перечисленные в данной рабочей программе дисциплины (модуля) и иметь доступ к необходимому программному обеспечению, адаптированному для аспирантов с инвалидностью и ограниченными возможностями здоровья.

МИНОБРНАУКИ РОССИИ

ФГБОУ ВО «Уральский государственный горный университет»

 **УТВЕРЖДАЮ**
Проректор по учебно-методическому
комплексу _____ С.А. Упоров

РАБОЧАЯ ПРОГРАММА ДИСЦИПЛИНЫ

2.1.4 МЕТОДОЛОГИЯ НАУЧНЫХ ИССЛЕДОВАНИЙ

Научная специальность

2.3.3. Автоматизация и управление технологическими процессами и производствами

год набора: 2023

Одобрена на заседании кафедры
Философии и культурологии

(название кафедры)
Зав. кафедрой _____
(подпись)
Беляев В. П.
(Фамилия И.О.)

Протокол № 1 от 07.09.2022
(Дата)

Рассмотрена методической комиссией
Горно-механического факультета

(название факультета)
Председатель _____
(подпись)
Осипов П. А.
(Фамилия И.О.)

Протокол № 1 от 13.09.2022
(Дата)

Екатеринбург

Авторы: Беляев В.П., доц., к.ф.н., Луньков А.С., доц., к.и.н.

Рабочая программа дисциплины согласована с выпускающей
кафедрой автоматике и компьютерных технологий

Зав. кафедрой

подпись

В.С. Бочков
И.О. Фамилия

**Аннотация рабочей программы дисциплины:
«Методология научных исследований»**

Трудоемкость дисциплины: 90 час.

Цель дисциплины: формирование у аспирантов углубленных знаний об основах методологии научного исследования, методике и логике научного поиска, а также развитие умений и навыков самостоятельной научно-исследовательской деятельности.

Результат изучения дисциплины:

Знать:

- принципы планирования и этапы проведения научных исследований;
- основные понятия научных исследований и их методологии;
- требования и формы представления результатов научных исследований;
- принципы аргументации и защиты результатов научной работы;
- методы научного исследования, в том числе в области своей будущей профессиональной деятельности;

Уметь:

- представлять в требуемых формах результаты научных исследований;
- докладывать результаты выполненной научной работы;
- проводить анализ и систематизацию информации по теме исследования, готовить научные отчеты, обзоры публикаций по теме исследования;
- применять фундаментальные знания и практические умения в области своей будущей профессиональной деятельности;

Владеть:

- навыками самостоятельного оформления и представления, в том числе для публичного обсуждения, результатов научных исследований;
- методами рационального планирования и проведения научных исследований;
- навыками представления и аргументированной защиты результатов выполненной научной работы;
- методиками получения, обработки, интерпретации и распространения новых научных знаний, в том числе в области своей будущей профессиональной деятельности.

1. ЦЕЛИ ОСВОЕНИЯ ДИСЦИПЛИНЫ (МОДУЛЯ)

Целью освоения дисциплины (модуля) «Методология научных исследований» является формирование у аспирантов углубленных знаний об основах методологии научного исследования, методике и логике научного поиска, а также развитие умений и навыков самостоятельной научно-исследовательской деятельности.

Задачи:

- изучение основных фундаментальных и прикладных проблем в области методологии научных исследований;
- формирование навыков работы в научном коллективе, способности генерировать новые идеи;
- формирование навыков сбора, анализа и систематизации информации по теме исследования, подготовки научно-технических отчетов, обзоров публикаций по теме исследования;
- получение навыков оформления, представления и изложения результатов выполненной работы;
- формирование способности применять в практической деятельности современные методы исследования, ориентироваться в постановке задач и поиске средств их решения.

2. ПЕРЕЧЕНЬ ПЛАНИРУЕМЫХ РЕЗУЛЬТАТОВ ОБУЧЕНИЯ ПО ДИСЦИПЛИНЕ (МОДУЛЮ)

Результаты освоения дисциплины (модуля) определены в таблице 2.1.

Таблица 2.1 Результаты обучения

Результаты обучения	
знать	<ul style="list-style-type: none">– принципы планирования и этапы проведения научных исследований;– основные понятия научных исследований и их методологии;– требования и формы представления результатов научных исследований;– принципы аргументации и защиты результатов научной работы;– методы научного исследования, в том числе в области своей будущей профессиональной деятельности;
уметь	<ul style="list-style-type: none">– представлять в требуемых формах результаты научных исследований;– докладывать результаты выполненной научной работы;– проводить анализ и систематизацию информации по теме исследования, готовить научные отчеты, обзоры публикаций по теме исследования;– применять фундаментальные знания и практические умения в области своей будущей профессиональной деятельности;
владеть	<ul style="list-style-type: none">– навыками самостоятельного оформления и представления, в том числе для публичного обсуждения, результатов научных исследований;– методами рационального планирования и проведения научных исследований;– навыками представления и аргументированной защиты результатов выполненной научной работы;– методиками получения, обработки, интерпретации и распространения новых научных знаний, в том числе в области своей будущей профессиональной деятельности.

3. ОБЪЕМ ДИСЦИПЛИНЫ (МОДУЛЯ) В АКАДЕМИЧЕСКИХ ЧАСАХ

Трудоемкость дисциплины (модуля) и виды учебных занятий определены в таблице 3.1.

Таблица 3.1 Трудоемкость дисциплины (модуля) и виды учебных занятий

Трудоемкость дисциплины (модуля)					Контрольная работа	Форма промежуточной аттестации
Всего кол-во часов	В том числе					
	лекции	практ. зан.	лабор. раб.	СР		
90	28	36	–	26	+	экзамен

4. СОДЕРЖАНИЕ ДИСЦИПЛИНЫ (МОДУЛЯ), СТРУКТУРИРОВАННОЕ ПО ТЕМАМ (РАЗДЕЛАМ) С УКАЗАНИЕМ ОТВЕДЕННОГО НА НИХ КОЛИЧЕСТВА АКАДЕМИЧЕСКИХ ЧАСОВ И ВИДОВ УЧЕБНЫХ ЗАНЯТИЙ

4.1 Тематический план изучения дисциплины (модуля)

№	Тема, раздел	Контактная работа обучающихся с преподавателем			Самостоятельная работа
		лекции	практич. занятия и др. формы занят.	лаборат. занят.	
1.	Наука и научное исследование	2	2		1
2.	Структура научного знания	3	2		2
3.	Логика и методология науки	3	4		2
4.	Методы научных исследований	3	4		2
5.	Наука как вид сознания и творчества	3	4		1
6.	Логика и методология науки. Научное исследование как деятельность	3	4		2
7.	Оформление результатов научных исследований	3	4		2
8.	Устное представление результатов научного исследования	2	4		1
9.	Письменное представление результатов научной деятельности	2	4		1
10.	Основные компоненты диссертационного исследования	4	4		2
11.	Выполнение контрольной работы				10
	ИТОГО	28	36		26

4.2 Содержание учебной дисциплины (модуля)

Тема 1: Наука и научное исследование

Наука как вид познавательной деятельности. Структура научной деятельности. Субъект и объект научного познания. Объект и предмет исследования. Цель, средства и результат научного исследования. Этика научной деятельности.

Тема 2: Структура научного знания

Научное знание и подходы к его определению. Уровни научного знания: эмпирический, теоретический и метатеоретический. Формы научного знания, соответствующие уровням: научный факт, гипотеза, теория, научная парадигма, философские основания науки и т.д.

Фундаментальное и прикладное научное знание, его особенности. Классификация

наук.

Тема 3: Логика и методология науки

Логика науки и ее развитие. Формальная логика и ее роль в развитии науки. Диалектическая логика и ее роль в развитии науки. Современные виды логик и их применение в науке. Понятие методологии научного исследования. Роль научной парадигмы и философских оснований науки в формировании научной методологии.

Тема 4: Методы научных исследований

Классификация методов научного исследования в истории философии и науки. Проблема «всеобщих» методов в науке, границы их применимости и эффективности. Методы эмпирического исследования: эксперимент, наблюдение, сравнение, измерение. Методы теоретического исследования: идеализация, формализация, моделирование, аксиоматический метод.

Проблема метатеоретических методов научного познания: философская рефлексия и ее применимость в науке. Частные научные методы и методики.

Тема 5: Наука как вид сознания и творчества

Философские и научные подходы в отношении природы сознания. Сознание в контексте исследования научного творчества.

Феномен научного творчества в перспективе соотношения репродуктивной и продуктивной активности сознания. Специфика и критерии творчества в научной деятельности.

Тема 6: Планирование хода научного исследования. Научное исследование как деятельность

Планирование научного исследования в контексте его творческой специфики.

Теоретическое и эмпирическое научное исследование, специфика их планирования.

Основные этапы научного исследования и их планирование.

Тема 7: Оформление результатов научных исследований

Виды и формы представления результатов научной деятельности и их классификация. Виды научно-исследовательских и квалификационных работ. Их особенности и функции.

Наукометрические показатели, их виды и роль в оценивании результативности научной деятельности и востребованности научных результатов.

Тема 8: Устное представление результатов научного исследования

Введение в проблему природы и функций научного языка. Специфика языка науки и научной коммуникации. Специфика устного научного выступления. Устное научное выступление как продолжение научного творчества.

Вопросы дифференциации феноменов убедительности, суггестии и аргументации.

Тема 9: Письменное представление результатов научной деятельности

Классификация видов письменного представления результатов научной деятельности. Статья, монография, научный отчет: особенности и функции. Структура научной статьи. Этапы планирования написания научной статьи и их реализация.

Правила оформления научной статьи. Подбор научного журнала для публикации.

Наукометрические показатели научного журнала, их суть, достоинства и недостатки.

Тема 10: Основные компоненты диссертационного исследования

Диссертация как вид квалификационной работы. Текущие требования к оформлению и защите кандидатской диссертации. Этапы работы над диссертационным исследованием и критерии оценивания добротности квалификационной работы, представляющей его результаты.

Стандартная структура диссертации и различные стратегии составления основной части. Написание автореферата кандидатской диссертации.

5. ОБРАЗОВАТЕЛЬНЫЕ ТЕХНОЛОГИИ

Освоение дисциплины (модуля) предусматривает репродуктивные (информационные лекции, опросы, работа с книгой и т.д.); активные (доклады, работа с информационными ресурсами, решение задач, кейсов, контрольная работа (реферат) и проч.); интерактивные (бизнес-кейсы, групповые дискуссии, тренинги, анализ ситуаций, деловые и ролевые игры, круглые столы, иные) технологии обучения.

6. ПЕРЕЧЕНЬ УЧЕБНО-МЕТОДИЧЕСКОГО ОБЕСПЕЧЕНИЯ ДЛЯ САМОСТОЯТЕЛЬНОЙ РАБОТЫ ПО ДИСЦИПЛИНЕ (МОДУЛЮ)

Для организации самостоятельной работы обучающихся по изучению дисциплины (модуля) кафедрой подготовлены *Методические указания по организации самостоятельной работы и задания.*

Для выполнения контрольной работы кафедрой подготовлены *Методические рекомендации и задания к контрольной работе.*

7. ОЦЕНОЧНЫЕ МАТЕРИАЛЫ ДЛЯ ПРОВЕДЕНИЯ ТЕКУЩЕГО КОНТРОЛЯ УСПЕВАЕМОСТИ И ПРОМЕЖУТОЧНОЙ АТТЕСТАЦИИ ОБУЧАЮЩИХСЯ ПО ДИСЦИПЛИНЕ (МОДУЛЮ)

Оценка результатов освоения дисциплины (модуля) осуществляется в ходе текущего контроля успеваемости и промежуточной аттестации.

Формы и методы текущего контроля: экспертное наблюдение и оценка результата деятельности обучающегося на учебных занятиях, экспертная оценка выполненных самостоятельных работ, оценка результатов оценочных мероприятий.

Оценочные средства: опрос, доклад, дискуссия, практико-ориентированное задание, контрольная работа (реферат).

Промежуточная аттестация по итогам освоения дисциплины (модуля) проводится в форме экзамена.

Для осуществления текущего контроля успеваемости и промежуточной аттестации обучающихся используется комплект оценочных средств по дисциплине (модулю).

8. ПЕРЕЧЕНЬ ЛИТЕРАТУРЫ, НЕОБХОДИМОЙ ДЛЯ ОСВОЕНИЯ ДИСЦИПЛИНЫ (МОДУЛЯ)

№ п/п	Наименование	Кол-во экз.
1	<i>Иванова Е.Т.</i> Как написать научную статью [Электронный ресурс]: методическое пособие/ Иванова Е.Т., Кузнецова Т.Ю., Мартынюк Н.Н.— Электрон. текстовые данные. — Калининград: Балтийский федеральный университет им. Иммануила Канта, 2011. — 32 с.— Режим доступа: http://www.iprbookshop.ru/23783.html .	Электронный ресурс
2	<i>Новиков, А. М.</i> Методология научного исследования: учебное пособие / А. М. Новиков, Д. А. Новиков. — М.: Либроком, 2010. — Текст: электронный. Режим доступа: http://www.iprbookshop.ru/8500.html	Электронный ресурс
3	<i>Скворцова, Л. М.</i> Методология научных исследований: учебное пособие / Л. М. Скворцова. — М.: Московский государственный строительный университет, Ай Пи Эр Медиа, ЭБС АСВ, 2014. — Текст: электронный. Режим доступа: http://www.iprbookshop.ru/27036.html	Электронный ресурс
4	<i>Гаранин С.Н.</i> Выступления, презентации и доклады на английском языке [Электронный ресурс]: учебное пособие/ Гаранин С.Н.— Электрон. текстовые данные. — М.: Московская государственная академия водного транспорта, 2015. — 30 с.— Режим доступа: http://www.iprbookshop.ru/46437.html	Электронный ресурс
5	Пустынникова Е.В. Методология научного исследования [Электронный ресурс]: учебное пособие / Е.В. Пустынникова. — Электрон. текстовые данные. — Саратов: Ай Пи Эр Медиа, 2018. — 126 с. — 978-5-4486-0185-9. — Режим доступа: URL: https://www.iprbookshop.ru/71569.htm	Электронный ресурс

9. ПЕРЕЧЕНЬ РЕСУРСОВ ИНФОРМАЦИОННО-ТЕЛЕКОММУНИКАЦИОННОЙ СЕТИ «ИНТЕРНЕТ», ИНФОРМАЦИОННЫХ, ИНФОРМАЦИОННО-СПРАВОЧНЫХ СИСТЕМ, ПРОФЕССИОНАЛЬНЫХ БАЗ ДАННЫХ, НЕОБХОДИМЫХ ДЛЯ ОСВОЕНИЯ ДИСЦИПЛИНЫ (МОДУЛЯ)

Информационные, информационно-справочные системы:

Справочная правовая система «КонсультантПлюс»

Профессиональные базы данных:

E-library: электронная научная библиотека: <https://elibrary.ru> Scopus: база данных рефератов и цитирования

<https://www.scopus.com/customer/profile/display.uri> Microsoft Windows 8 Professional
Microsoft Office Professional 2010 Microsoft Office Professional 2013

10. ОПИСАНИЕ МАТЕРИАЛЬНО-ТЕХНИЧЕСКОЙ БАЗЫ, НЕОБХОДИМОЙ ДЛЯ ОСУЩЕСТВЛЕНИЯ ОБРАЗОВАТЕЛЬНОГО ПРОЦЕССА ПО ДИСЦИПЛИНЕ (МОДУЛЮ)

Реализация данной учебной дисциплины (модуля) осуществляется с использованием материально-технической базы, обеспечивающей проведение всех видов учебных занятий, предусмотренных программой учебной дисциплины (модуля), соответствующей действующим санитарным и противопожарным правилам.

11. ОСОБЕННОСТИ РЕАЛИЗАЦИИ ДИСЦИПЛИНЫ (МОДУЛЯ) ДЛЯ ЛИЦ С ИНВАЛИДНОСТЬЮ И ОГРАНИЧЕННЫМИ ВОЗМОЖНОСТЯМИ ЗДОРОВЬЯ

Освоение дисциплины (модуля) для аспирантов с инвалидностью и ограниченными возможностями здоровья может быть организовано с учётом особенностей их психофизического развития, индивидуальных возможностей и необходимых специальных условий их обучения.

При реализации данной дисциплины (модуля) используются различные образовательные технологии (в том числе дистанционные) с учётом их адаптации для аспирантов с инвалидностью и ограниченными возможностями здоровья в зависимости от вида и характера ограниченных возможностей их здоровья.

Образовательные технологии используются во всех основных видах учебной работы по дисциплине (модулю) (контактная работа, самостоятельная работа, индивидуальная работа), адаптируются с учётом способностей, особенностей восприятия, готовности к освоению материала, имеющегося индивидуального социально-образовательного опыта аспирантов с инвалидностью и ограниченными возможностями здоровья.

При реализации дисциплины (модуля) конкретные формы и виды самостоятельной и индивидуальной работы аспирантов с инвалидностью и ограниченными возможностями здоровья устанавливаются преподавателем. Выбор форм и видов самостоятельной и индивидуальной работы аспирантов с инвалидностью и ограниченными возможностями здоровья осуществляется с учётом их способностей, особенностей восприятия и готовности к освоению учебного материала.

Аспиранты из числа лиц с ограниченными возможностями здоровья и с инвалидностью при необходимости обеспечиваются печатными и (или) электронными образовательными ресурсами (учебники, учебные пособия, материалы для самостоятельной работы и т.д.) в формах, адаптированных к ограничениям их здоровья и восприятия информации:

для лиц с нарушениями зрения:

- в печатной форме увеличенным шрифтом;
- в форме электронного документа; для лиц с нарушениями слуха:
- в печатной форме;
- в форме электронного документа;

для лиц с нарушениями опорно-двигательного аппарата:

- в печатной форме;
- в форме электронного документа.

Данный перечень может быть конкретизирован в зависимости от контингента аспирантов.

Проведение текущего контроля успеваемости и промежуточной аттестации (конкретные формы и процедуры) для аспирантов с инвалидностью и ограниченными возможностями здоровья по дисциплине (модулю) устанавливается ФГБОУ ВО «УГГУ» самостоятельно с учётом ограничений их здоровья и доводятся до сведения аспирантов в сроки, определённые в локальных актах университета.

Процедура проведения промежуточной аттестации для аспирантов с инвалидностью и ограниченными возможностями здоровья при необходимости устанавливается с учётом индивидуальных психофизических особенностей (устно, письменно на бумаге, письменно на компьютере и т.п.). При необходимости предусматривается увеличение времени на подготовку к промежуточной аттестации, а также предоставляется дополнительное время для подготовки ответа в ходе промежуточной аттестации. При необходимости промежуточная аттестация может проводиться в несколько этапов. Возможно установление индивидуальных графиков проведения текущего контроля успеваемости и прохождения промежуточной аттестации.

Учебно-методические материалы для проведения текущего контроля успеваемости и промежуточной аттестации предоставляются в формах с учётом особенностей их психофизического развития, индивидуальных возможностей к восприятию информации.

Освоение дисциплины (модуля) и проведение процедуры оценивания результатов обучения аспирантов с инвалидностью и ограниченными возможностями здоровья предусматривает (в случае необходимости) использование специальных технических средств, необходимых им в связи с их индивидуальными особенностями. Эти средства могут быть предоставлены университетом, могут использоваться собственные технические средства.

Каждый аспирант из числа лиц с инвалидностью и ограниченными возможностями здоровья в течение всего периода освоения программы при необходимости будет обеспечен индивидуальным неограниченным доступом к электронной информационно-образовательной среде УГГУ с использованием специальных технических и программных средств, содержащей электронные образовательные ресурсы, перечисленные в данной рабочей программе дисциплины (модуля) и иметь доступ к необходимому программному обеспечению, адаптированному для аспирантов с инвалидностью и ограниченными возможностями здоровья.

Аспиранты из числа лиц с ограниченными возможностями здоровья и с инвалидностью при необходимости обеспечиваются печатными и (или) электронными образовательными ресурсами (учебники, учебные пособия, материалы для самостоятельной работы и т.д.) в формах, адаптированных к ограничениям их здоровья и восприятия информации:

для лиц с нарушениями зрения:

- в печатной форме увеличенным шрифтом;
- в форме электронного документа; для лиц с нарушениями слуха:
- в печатной форме;
- в форме электронного документа;

для лиц с нарушениями опорно-двигательного аппарата:

- в печатной форме;
- в форме электронного документа.

Данный перечень может быть конкретизирован в зависимости от контингента аспирантов.

Проведение текущего контроля успеваемости и промежуточной аттестации (конкретные формы и процедуры) для аспирантов с инвалидностью и ограниченными возможностями здоровья по дисциплине (модулю) устанавливается ФГБОУ ВО «УГГУ» самостоятельно с учётом ограничений их здоровья и доводятся до сведения аспирантов в сроки, определённые в локальных актах университета.

Процедура проведения промежуточной аттестации для аспирантов с инвалидностью и ограниченными возможностями здоровья при необходимости устанавливается с учётом индивидуальных психофизических особенностей (устно, письменно на бумаге, письменно на компьютере и т.п.). При необходимости предусматривается увеличение времени на подготовку к промежуточной аттестации, а также предоставляется дополнительное время для подготовки ответа в ходе промежуточной аттестации. При необходимости промежуточная аттестация может проводиться в несколько этапов. Возможно установление индивидуальных графиков проведения текущего контроля успеваемости и прохождения промежуточной аттестации.

Учебно-методические материалы для проведения текущего контроля успеваемости и промежуточной аттестации предоставляются в формах с учётом особенностей их психофизического развития, индивидуальных возможностей к восприятию информации.

Освоение дисциплины (модуля) и проведение процедуры оценивания результатов обучения аспирантов с инвалидностью и ограниченными возможностями здоровья предусматривает (в случае необходимости) использование специальных технических

средств, необходимых им в связи с их индивидуальными особенностями. Эти средства могут быть предоставлены университетом, могут использоваться собственные технические средства.

Каждый аспирант из числа лиц с инвалидностью и ограниченными возможностями здоровья в течение всего периода освоения программы при необходимости будет обеспечен индивидуальным неограниченным доступом к электронной информационно-образовательной среде УГГУ с использованием специальных технических и программных средств, содержащей электронные образовательные ресурсы, перечисленные в данной рабочей программе дисциплины (модуля) и иметь доступ к необходимому программному обеспечению, адаптированному для аспирантов с инвалидностью и ограниченными возможностями здоровья.

МИНИСТЕРСТВО НАУКИ И ВЫСШЕГО ОБРАЗОВАНИЯ РФ
ФГБОУ ВО «Уральский государственный горный университет»



УТВЕРЖДАЮ

Проректор УГГУ

по учебно-методическому комплексу

С. А. Упоров

РАБОЧАЯ ПРОГРАММА ДИСЦИПЛИНЫ

**2.1.5 СПЕЦИАЛЬНАЯ ДИСЦИПЛИНА В СООТВЕТСТВИИ С ТЕМОЙ
ДИССЕРТАЦИИ НА СОИСКАНИЕ УЧЕНОЙ СТЕПЕНИ КАНДИДАТА
НАУК ПО НАУЧНОЙ СПЕЦИАЛЬНОСТИ**

**2.3.3 АВТОМАТИЗАЦИЯ И УПРАВЛЕНИЕ ТЕХНОЛОГИЧЕСКИМИ
ПРОЦЕССАМИ И ПРОИЗВОДСТВАМИ**

Научная специальность

*Автоматизация технологических процессов и производств в горной
промышленности*

год набора: 2022

Автор: Бочков В.С., к. т. н.

Одобен на заседании кафедры

Автоматики и компьютерных технологий

(название кафедры)

Зав.кафедрой

(подпись)

Бочков В.С.

(Фамилия И.О.)

Протокол № 182 от 02.02.2022

(Дата)

Рассмотрен методической комиссией
факультета

Горно- механический

(название факультета)

Председатель

(подпись)

Осипов П.А.

(Фамилия И.О.)

Протокол № 6 от 15.02.2022

(Дата)

Екатеринбург

Аннотация рабочей программы дисциплины «Специальная дисциплина в соответствии с темой диссертации на соискание ученой степени кандидата наук по научной специальности 2.3.3. Автоматизация и управление технологическими процессами и производствами

Трудоемкость дисциплины: 248ч.

Цель дисциплины: знание теоретических основ, методов и алгоритмов интеллектуализации решения прикладных задач при построении АСУТП в горной промышленности..

Результат изучения дисциплины:

Знать:

- научно-техническую информацию, отечественный и зарубежный опыт в области автоматизации технологических процессов и производств;
- работы по моделированию технологических процессов, производств, средств и систем автоматизации, контроля, диагностики, испытаний и управления процессами;
- проведение экспериментов по заданным методикам с обработкой и анализом их результатов, описание выполненных исследований и данные для разработки научных обзоров и публикаций.

Уметь:

- аккумулировать научно-техническую информацию, отечественный и зарубежный опыт в области автоматизации технологических процессов и производств;
- участвовать в работах по моделированию технологических процессов, производств, средств и систем автоматизации, контроля, диагностики, испытаний и управления процессами;
- проводить эксперименты по заданным методикам с обработкой и анализом их результатов, составлять описания выполненных исследований и подготавливать данные для разработки научных обзоров и публикаций.

Владеть:

- способностью аккумулировать научно-техническую информацию, отечественный и зарубежный опыт в области автоматизации технологических процессов и производств;
- способностью участвовать в работах по моделированию технологических процессов, производств, средств и систем автоматизации, контроля, диагностики, испытаний и управления процессами;
- способностью проводить эксперименты по заданным методикам с обработкой и анализом их результатов, составлять описания выполненных исследований и подготавливать данные для разработки научных обзоров и публикаций.

1 ЦЕЛИ ОСВОЕНИЯ ДИСЦИПЛИНЫ

Целью освоения учебной дисциплины является получение аспирантами профессиональных знаний, навыков и умений в области стационарных машин и оборудования для решения практических задач горно-обогатительного производства.

Для достижения указанной цели необходимо:

- овладеть методами математического анализа физики процессов стационарных машин с целью оптимизации режимов их работы;
- изучить принципы решения различных задач эксплуатации по основному спектру машин, применяемых в горной промышленности;
- получить знания об основных положениях теории оценки эффективности технических систем и экономико-математических моделях, применяемых для оптимизации режимов их эксплуатации;
- изучить основы комплексного использования сырья;
- изучить терминологию и методы расчетов и проектирования в области стационарных машин и установок;

В ходе освоения дисциплины аспирант готовится к выполнению следующих профессиональных задач:

- разрабатывать и интерпретировать математические модели процессов стационарных машин;
- рассчитывать и обосновывать оптимальные режимы эксплуатации;
- давать технико-экономическую оценку эффективности оптимизационных решений в области процессов и режимов стационарных машин;
- руководствоваться в практической инженерной деятельности принципами комплексного использования георесурсного потенциала недр.

2 ПЕРЕЧЕНЬ ПЛАНИРУЕМЫХ РЕЗУЛЬТАТОВ ОБУЧЕНИЯ ПО ДИСЦИПЛИНЕ

Результаты освоения дисциплины (модуля) и формируемые у обучающихся компетенции определены в таблице 2.1

Таблица 2.1 Формируемые компетенции и результаты обучения

Результаты обучения	
знать	методы критического анализа и оценки современных научных достижений, а также методы генерирования новых идей при решении исследовательских и практических задач, в том числе в междисциплинарных областях. Особенности представления результатов научной деятельности в устной и письменной форме при работе в российских и международных исследовательских коллективах. Порядок оценки новых решений в области построения и моделирования машин. Принципы формулирования нетиповых задач математического, физического, конструкторского, технологического характера при проектировании, изготовлении и эксплуатации новой техники. основные положения науки о технических и экономических рисках. Методику проведения экспериментальных исследований горных машин и оборудования. Классификацию научных публикаций; этапы разработки и структуру презентаций; особенности и принципы составления научных публикаций и презентаций. Нормативно-правовые документы, регламентирующие организацию и содержание образовательных программ высшего образования

	Методику написания научных статей и изложения результатов исследований в области горных машин.
уметь	при решении исследовательских и практических задач генерировать новые идеи, поддающиеся операционализации исходя из наличных ресурсов и ограничений; следовать нормам, принятым в научном общении при работе в российских и международных исследовательских коллективах с целью решения научных и научно-образовательных задач; Оценивать новые решения в области построения и моделирования машин; решать нетиповые задачи математического, физического, конструкторского, технологического характера при проектировании, изготовлении и эксплуатации новой техники; положения науки о технических и экономических рисках при анализе гидравлических устройств и систем; составлять программу экспериментальных исследований горных машин и оборудования; профессионально излагать результаты своих исследований; представлять результаты своих исследований в виде научных публикаций; разрабатывать образовательные программы на основе компетентностного подхода, модульного принципа, системы зачетных единиц; осуществлять подбор и проводить анализ научно-технической информации; Формулировать научные задачи; Проводить обработку результатов экспериментов в области горных машин; Грамотно выстраивать структуру научных статей и докладов в области горных машин.
владеть	навыками анализа методологических проблем, возникающих при решении исследовательских и практических задач, в том числе в междисциплинарных областях; навыками анализа основных мировоззренческих и методологических проблем, в т.ч. междисциплинарного характера, возникающих при работе по решению научных и научно-образовательных задач в российских или международных исследовательских коллективах; Навыками оценки решений в области построения и моделирования машин; методами решения нетиповые задачи математического, физического, конструкторского, технологического характера при проектировании, изготовлении и эксплуатации новой техники; нормами социального взаимодействия в научном сообществе; навыками обработки результатов экспериментальных исследований, анализа полученных результатов и формулировать выводы; способностью представлять результаты своих исследований в виде научных публикаций; технологией проектирования образовательного процесса на уровне высшего образования; навыками дифференциации научно-технической информации в соответствии с тематикой исследования; Навыками формулировки научных задач; Навыками организации экспериментов в области горных машин; Навыками представления результатов исследования в области горных машин.

3 ОБЪЕМ ДИСЦИПЛИНЫ (МОДУЛЯ) В АКАДЕМИЧЕСКИХ ЧАСАХ

Трудоемкость дисциплины (модуля) и виды учебных занятий определены в таблице 3.1

Таблица 3.1 Трудоемкость дисциплины (модуля) и виды учебных занятий

Всего кол-во часов	Трудоемкость дисциплины (модуля)				Контрольная работа	Форма промежуточной аттестации
	В том числе					
	лекции	практ.зан.	лабор.раб.	СР		
248	28	32	-	188	3	

4 СОДЕРЖАНИЕ ДИСЦИПЛИНЫ, СТРУКТУРИРОВАННОЕ ПО ТЕМАМ (РАЗДЕЛАМ) С УКАЗАНИЕМ ОТВЕДЕННОГО НА НИХ КОЛИЧЕСТВА АКАДЕМИЧЕСКИХ ЧАСОВ И ВИДОВ УЧЕБНЫХ ЗАНЯТИЙ

4.1. Тематический план изучения дисциплины

№	Тема, раздел	Контактная работа обучающихся с преподавателем			Самостоятельная работа
		лекции	практич. занятия и др. формы	лаборат. занят.	
1.	Теоретические основы	5			35
2.	Состав современных АСУ ТП	5	8		35
3.	Человеко-машинный интерфейс в системах АСУ ТП	5	8		35
4.	Интеллектуальные системы управления агрегатами и установками в горной промышленности	5	8		35
5.	Методы и способы организации автоматизированных систем управления производствами	8	8		48
	Итого	28	32		188

4.2 Содержание учебной дисциплины Тема 1: Теоретические основы

Понятие автоматизированных систем управления в горной промышленности. Цели, назначения и функции АСУ ТП. Разновидности АСУ ТП. Понятие интеллектуализации систем автоматизации технологических процессов.

Тема 2: Состав современных АСУ ТП

Основные компоненты. Техническое обеспечение. Математическое обеспечение. Программное и информационное обеспечение. Состав современных интеллектуальных АСУ ТП для решения прикладных задач на предприятиях горной промышленности.

Тема 3: Человеко-машинный интерфейс в системах АСУ ТП

Роль человека в управлении технологическим процессом. Особенности построения человеко-машинного интерфейса в АСУ ТП горных предприятий. Применение систем машинного обучения для быстрого анализа данных о состоянии процессов и механизмов. Распределение ответственности в принятии управленческих решений.

Тема 4: Интеллектуальные системы управления агрегатами и установками в горной промышленности

Современная автоматическая система управления технологическим процессом сепарации с применением средств машинного зрения. Анализ состояния технологического оборудования посредством систем поиска аномалий в данных на примере анализа уровня шумов дробилки.

Тема 5: Методы и способы организации автоматизированных систем управления производствами.

Характеристика производства, как объекта управления. Функциональная и организационная структура. Программное обеспечение для контроля эффективности производственного процесса. Поток данных внутри подразделений предприятия.

5 ОБРАЗОВАТЕЛЬНЫЕ ТЕХНОЛОГИИ

Освоение дисциплины (модуля) предусматривает репродуктивные (информационные лекции, опросы, работа с книгой и т.д.); активные (доклады, работа с информационными ресурсами, решение задач, кейсов и проч.); интерактивные (бизнес-кейсы, групповые дискуссии, тренинги, анализ ситуаций, деловые и ролевые игры, круглые столы, иные) технологии обучения.

6 ПЕРЕЧЕНЬ УЧЕБНО-МЕТОДИЧЕСКОГО ОБЕСПЕЧЕНИЯ ДЛЯ САМОСТОЯТЕЛЬНОЙ РАБОТЫ ОБУЧАЮЩИХСЯ ПО ДИСЦИПЛИНЕ (МОДУЛЮ)

Для организации самостоятельной работы обучающихся по изучению дисциплины (модуля) кафедрой подготовлены *Методические указания по организации самостоятельной работы и задания для обучающихся.*

Форма контроля самостоятельной работы обучающихся – проверка на практическом занятии, экзамен.

7 ОЦЕНОЧНЫЕ МАТЕРИАЛЫ ДЛЯ ПРОВЕДЕНИЯ ТЕКУЩЕГО КОНТРОЛЯ УСПЕВАЕМОСТИ И ПРОМЕЖУТОЧНОЙ АТТЕСТАЦИИ ОБУЧАЮЩИХСЯ ПО ДИСЦИПЛИНЕ (МОДУЛЮ)

Оценка результатов обучения осуществляется в ходе текущего контроля успеваемости и промежуточной аттестации.

Формы и методы текущего контроля: экспертное наблюдение и оценка результата деятельности обучающегося на учебных занятиях, экспертная оценка выполненных самостоятельных работ, оценка результатов оценочных мероприятий.

Оценочные средства: тест, опрос.

Промежуточная аттестация по итогам освоения дисциплины (модуля) проводится в форме экзамена

Для осуществления текущего контроля успеваемости и промежуточной аттестации обучающихся используется комплект оценочных средств по дисциплине (модулю).

8 ПЕРЕЧЕНЬ УЧЕБНОЙ ЛИТЕРАТУРЫ, НЕОБХОДИМОЙ ДЛЯ ОСВОЕНИЯ ДИСЦИПЛИНЫ (МОДУЛЯ)

8.1 Нормативные правовые акты

№ п/п	Наименование
1	Трудовой кодекс РФ [Электронный ресурс]: Федеральный закон от 30.12.2001 № 197-ФЗ (с доп. и изм.). – Режим доступа: ИПС «КонсультантПлюс».
2	Федеральный закон от 21.07.1997 № 116-ФЗ (с доп. и изм.). – Режим доступа: ИПС «КонсультантПлюс». О промышленной безопасности опасных производственных объектов [Электронный ресурс]:
3	Федеральные нормы и правила в области промышленной безопасности. Правила безопасности при ведении горных работ и переработке твердых полезных ископаемых. Екатеринбург. ИД «Урал ЮР Издат», - 2015.
4	Об утверждении Федеральных норм и правил в области промышленной безопасности "Правила безопасности при ведении горных работ и переработке твердых полезных ископаемых" [Электронный ресурс]: Приказ Ростехнадзора от 11.12.2013 № 599. – Режим доступа: ИПС «Консультант Плюс».

8.2 Литература

№ п/п	Наименование	Кол-во экз.
1	Мякишев Д.В. Разработка программного обеспечения АСУ ТП на основе объектноориентированного подхода [Электронный ресурс]: методическое пособие/ Мякишев Д.В.— Электрон. текстовые данные.— М.: Инфра-Инженерия, 2019.— 128 с.— Режим доступа: http://www.iprbookshop.ru/86635.html .— ЭБС «IPRbooks».	Эл. ресурс
2	Стасышин В.М. Разработка информационных систем и баз данных [Электронный ресурс]: учебное пособие для СПО/ Стасышин В.М.— Электрон. текстовые данные.— Саратов: Профобразование, 2020.— 100 с.— Режим доступа: http://www.iprbookshop.ru/87389.html .— ЭБС «IPRbooks»	Эл. ресурс

8.3 Дополнительная литература

№ п/п	Наименование	Кол-во экз.
1	Фомичев А.Н. Исследование систем управления [Электронный ресурс]: / Фомичев А.Н.— Электрон. текстовые данные.— М.: Дашков и К, 2019.— 348 с.— Режим доступа: http://www.iprbookshop.ru/85639.html .— ЭБС «IPRbooks»	Эл. ресурс
2	Автоматизированные системы управления и связь [Электронный ресурс]/ — Электрон. текстовые данные.— Саратов: Профобразование, 2019.— 171 с.— Режим доступа: http://www.iprbookshop.ru/87268.html .— ЭБС «IPRbooks»	Эл. ресурс

9 ПЕРЕЧЕНЬ РЕСУРСОВ ИНФОРМАЦИОННО – ТЕЛЕКОММУНИКАЦИОННОЙ СЕТИ «ИНТЕРНЕТ», НЕОБХОДИМЫХ ДЛЯ ОСВОЕНИЯ ДИСЦИПЛИНЫ (МОДУЛЯ), СОВРЕМЕННЫХ ПРОФЕССИОНАЛЬНЫХ БАЗ ДАННЫХ, ИНФОРМАЦИОННЫХ СПРАВОЧНЫХ СИСТЕМ

1. Электронный каталог УГГУ: в интернете http://109.200.102.42/cgi-bin/irbis64r_15/cgiirbis_64.exe?LNG=&C21COM=F&I21DBN=GORN&P21DBN=GORN.
2. Электронно-библиотечная система образовательных и просветительских изданий: [электронный ресурс]. – URL <http://www.iqlib.ru>.
3. Российское образование. Федеральный портал: [электронный ресурс]. – Поисковые системы www: Rambler, Mail, Yandex, Google и др. URL <http://www.edu.ru/modules>.
4. Единое окно доступа к образовательным ресурсам: Информационная система: [электронный ресурс]. – URL <http://window.edu.ru>.
5. Электронные библиотеки:
 - Государственная публичная научно-техническая библиотека России - www.gpntb.ru;
 - Российская государственная библиотека - www.rsl.ru;
 - Российская национальная библиотека - <http://ner.ru/>.

10 ПЕРЕЧЕНЬ ЛИЦЕНЗИОННОГО И СВОБОДНО РАСПРОСТРАНЯЕМОГО ПРОГРАММНОГО ОБЕСПЕЧЕНИЯ (В ТОМ ЧИСЛЕ ОТЕЧЕСТВЕННОГО), ИСПОЛЬЗУЕМОГО ПРИ ОСУЩЕСТВЛЕНИИ ОБРАЗОВАТЕЛЬНОГО ПРОЦЕССА ПО ДИСЦИПЛИНЕ (МОДУЛЮ)

Профессиональные пакеты программных средств:

1. Microsoft Windows 8 Professional.
2. Microsoft Office Professional 2010.

Информационные справочные системы:

1. ИПС «КонсультантПлюс».
2. СПС «Гарант».

Базы данных:

1. Scopus: база данных рефератов и цитирования:
<https://www.scopus.com/customer/profile/display.uri>.
2. E-library: электронная научная библиотека: <https://elibrary.ru>.

11 ОПИСАНИЕ МАТЕРИАЛЬНО-ТЕХНИЧЕСКОЙ БАЗЫ, НЕОБХОДИМОЙ ДЛЯ ОСУЩЕСТВЛЕНИЯ ОБРАЗОВАТЕЛЬНОГО ПРОЦЕССА ПО ДИСЦИПЛИНЕ

Реализация этой учебной дисциплины осуществляется с использованием материально-технической базы, обеспечивающей проведение всех видов учебных занятий, предусмотренных программой учебной дисциплины, соответствующей действующим санитарным и противопожарным правилам и нормам, включающей:

специальные помещения, укомплектованные специализированной мебелью, и представляющие собой:

- учебные аудитории для проведения занятий лекционного типа;
- лаборатории;
- учебные аудитории для групповых и индивидуальных консультаций;
- учебные аудитории для текущего контроля и промежуточной аттестации;
- аудитории для самостоятельной работы;
- помещения для хранения и профилактического обслуживания учебного оборудования.

12 ОСОБЕННОСТИ РЕАЛИЗАЦИИ УЧЕБНОЙ ДИСЦИПЛИНЫ (МОДУЛЯ) ДЛЯ ЛИЦ С ИНВАЛИДНОСТЬЮ И ОГРАНИЧЕННЫМИ ВОЗМОЖНОСТЯМИ ЗДОРОВЬЯ

Освоение дисциплины (модуля) для обучающихся с инвалидностью и ограниченными возможностями здоровья может быть организовано с учётом особенностей их психофизического развития, индивидуальных возможностей и необходимых специальных условий их обучения.

При реализации данной дисциплины (модуля) используются различные образовательные технологии (в том числе дистанционные) с учётом их адаптации для обучающихся с инвалидностью и ограниченными возможностями здоровья в зависимости от вида и характера ограниченных возможностей здоровья обучающихся.

Образовательные технологии используются во всех основных видах учебной работы по дисциплине (модулю) (контактная работа, самостоятельная работа, индивидуальная работа), адаптируются с учётом способностей, особенностей восприятия, готовности к

освоению учебного материала, имеющегося индивидуального социально-образовательного опыта обучающихся с инвалидностью и ограниченными возможностями здоровья.

При реализации дисциплины (модуля) конкретные формы и виды самостоятельной и индивидуальной работы обучающихся с инвалидностью и ограниченными возможностями здоровья устанавливаются преподавателем. Выбор форм и видов самостоятельной и индивидуальной работы обучающихся с инвалидностью и обучающихся с ограниченными возможностями здоровья осуществляется с учётом их способностей, особенностей восприятия и готовности к освоению учебного материала.

Обучающиеся из числа лиц с ограниченными возможностями здоровья и с инвалидностью при необходимости обеспечиваются печатными и (или) электронными образовательными ресурсами (учебники, учебные пособия, материалы для самостоятельной работы и т.д.) в формах, адаптированных к ограничениям их здоровья и восприятия информации:

для лиц с нарушениями зрения:

- в печатной форме увеличенным шрифтом;
- в форме электронного документа;

для лиц с нарушениями слуха:

- в печатной форме;
- в форме электронного документа;

для лиц с нарушениями опорно-двигательного аппарата:

- в печатной форме;
- в форме электронного документа.

Данный перечень может быть конкретизирован в зависимости от контингента обучающихся.

Проведение текущего контроля успеваемости и промежуточной аттестации (конкретные формы и процедуры) для обучающихся с инвалидностью и ограниченными возможностями здоровья по дисциплине (модулю) устанавливается ФГБОУ ВО «УГГУ» самостоятельно с учётом ограничений их здоровья и доводятся до сведения обучающихся в сроки, определённые в локальных актах университета.

Процедура проведения промежуточной аттестации для обучающихся с инвалидностью и ограниченными возможностями здоровья при необходимости устанавливается с учётом индивидуальных психофизических особенностей (устно, письменно на бумаге, письменно на компьютере, в форме тестирования и т.п.). При необходимости предусматривается увеличение времени на подготовку к промежуточной аттестации, а также предоставляется дополнительное время для подготовки ответа в ходе промежуточной аттестации. При необходимости промежуточная аттестация может проводиться в несколько этапов. Возможно установление индивидуальных графиков проведения текущего контроля успеваемости и прохождения промежуточной аттестации.

Учебно-методические материалы для проведения текущего контроля успеваемости и промежуточной аттестации предоставляются в формах с учётом особенностей их психофизического развития, индивидуальных возможностей к восприятию информации.

Освоение дисциплины (модуля) и проведение процедуры оценивания результатов обучения обучающихся с инвалидностью и ограниченными возможностями здоровья предусматривает (в случае необходимости) использование специальных технических средств, необходимых им в связи с их индивидуальными особенностями. Эти средства могут быть предоставлены университетом, могут использоваться собственные технические средства.

Каждый обучающийся из числа лиц с инвалидностью и ограниченными возможностями здоровья в течение всего периода обучения при необходимости будет обеспечен индивидуальным неограниченным доступом к электронной информационно-образовательной среде УГГУ с использованием специальных технических и программных средств, содержащей электронные образовательные ресурсы, перечисленные в данной

рабочей программе дисциплины (модуля) и иметь доступ к необходимому программному обеспечению, адаптированному для обучающихся инвалидов и обучающихся с ограниченными возможностями здоровья.

МИНОБРНАУКИ РОССИИ

ФГБОУ ВО «Уральский государственный горный университет»



УТВЕРЖДАЮ

Директор по учебно-методическому

комплексу _____

С.А. Упоров

РАБОЧАЯ ПРОГРАММА ДИСЦИПЛИНЫ (МОДУЛЯ)

2.1.6.1 ЗАЩИТА ИНТЕЛЛЕКТУАЛЬНОЙ СОБСТВЕННОСТИ

Научная специальность

2.3.3 Автоматизация и управление технологическими процессами

Автор: Чуркин В.А.

Одобрена на заседании кафедры

Философии и культурологии

(название кафедры)

Зав.кафедрой

(подпись)

Беляев В.П.

(Фамилия И.О.)

Протокол № 5 от 28.01.2022

(Дата, номер протокола)

Рассмотрена методической комиссией

Горно-механического факультета

(название факультета)

Председатель

(подпись)

Осипов П.А.

(Фамилия И.О.)

Протокол № 6 от 15.02.2022

(Дата, номер протокола)

Екатеринбург

Аннотация рабочей программы дисциплины (модуля)

«Защита интеллектуальной собственности»

Трудоемкость дисциплины (модуля): 84 часа.

Цель дисциплины: формирование системы теоретических знаний о целях и механизмах правовой охраны, коммерциализации и защиты интеллектуальной собственности, основах российского и международного законодательства, выработка практических умений и навыков применения норм права интеллектуальной собственности на практике.

Результат изучения дисциплины (модуля):

Знать:

- терминологический аппарат изучаемой дисциплины;
- нормативную базу права интеллектуальной собственности;
- классификацию объектов интеллектуальной собственности
- понятие, виды и содержание прав на результаты творческой деятельности;
- способы защиты прав авторов и патентообладателей;
- требования, предъявляемые к составлению заявки на изобретение, полезную модель, промышленный образец, товарный знак и другие объекты интеллектуальной собственности;
- основы охраны служебной и коммерческой тайны;
- правовые, экономические и технические способы защиты от нарушений в сфере интеллектуальной собственности;
- формы передачи прав на объекты интеллектуальной собственности;

Уметь:

- использовать современные информационно-правовые системы в сфере интеллектуальной собственности для проведения различных видов патентного поиска, в том числе в Интернет;
- применять нормы права интеллектуальной собственности в практической деятельности;
- составлять документы для обеспечения процедуры регистрации прав на результаты интеллектуальной деятельности;
- составлять формулы и описания изобретения (полезной модели) промышленного образца и товарного знака;

Владеть:

- навыками работы с нормативными правовыми актами в сфере правового регулирования интеллектуальной собственности;
- технологиями научного анализа, использования и обновления знаний в ходе обеспечения защиты прав на результаты интеллектуальной деятельности;
- навыками составления и оформления правовых документов в сфере охраны и защиты интеллектуальных прав.

1 ЦЕЛИ ОСВОЕНИЯ ДИСЦИПЛИНЫ (МОДУЛЯ)

Целью освоения дисциплины (модуля) «Защита интеллектуальной собственности» является формирование системы теоретических знаний о целях и механизмах правовой охраны, коммерциализации и защиты интеллектуальной собственности, основах российского и международного законодательства, выработка практических умений и навыков применения норм права интеллектуальной собственности на практике.

Задачи:

- изучение и систематизация знаний и правильное применение норм законодательства Российской Федерации, регулирующих правовые режимы объектов права интеллектуальной собственности, права авторов и изобретателей;
- знакомство с понятием и классификацией объектов интеллектуальной собственности;
- изучение целей, стратегий правовой охраны объектов интеллектуальной собственности;
- знакомство с механизмами правовой охраны объектов интеллектуальной собственности;
- изучение методологии проведения патентных исследований;
- формирование навыков аналитической работы.

2 ПЕРЕЧЕНЬ ПЛАНИРУЕМЫХ РЕЗУЛЬТАТОВ ОБУЧЕНИЯ ПО ДИСЦИПЛИНЕ (МОДУЛЮ)

Результаты освоения дисциплины (модуля) определены в таблице 2.1

Таблица 2.1 Результаты обучения

Результаты обучения	
знать	<ul style="list-style-type: none">- терминологический аппарат изучаемой дисциплины;- нормативную базу права интеллектуальной собственности;- классификацию объектов интеллектуальной собственности- понятие, виды и содержание прав на результаты творческой деятельности;- способы защиты прав авторов и патентообладателей;- требования, предъявляемые к составлению заявки на изобретение, полезную модель, промышленный образец, товарный знак и другие объекты интеллектуальной собственности;- основы охраны служебной и коммерческой тайны;- правовые, экономические и технические способы защиты от нарушений в сфере интеллектуальной собственности;- формы передачи прав на объекты интеллектуальной собственности
уметь	<ul style="list-style-type: none">- использовать современные информационно-правовые системы в сфере интеллектуальной собственности для проведения различных видов патентного поиска, в том числе в Интернет;- применять нормы права интеллектуальной собственности в практической деятельности;- составлять документы для обеспечения процедуры регистрации прав на результаты интеллектуальной деятельности;- составлять формулы и описания изобретения (полезной модели) промышленного образца и товарного знака;
владеть	<ul style="list-style-type: none">- навыками работы с нормативными правовыми актами в сфере правового регулирования интеллектуальной собственности;- технологиями научного анализа, использования и обновления знаний в ходе обеспечения защиты прав на результаты интеллектуальной деятельности;

	- навыками составления и оформления правовых документов в сфере охраны и защиты интеллектуальных прав.
--	--

3 ОБЪЕМ ДИСЦИПЛИНЫ (МОДУЛЯ) В АКАДЕМИЧЕСКИХ ЧАСАХ

Трудоемкость дисциплины (модуля) и виды учебных занятий определены в таблице 3.1

Таблица 3.1 Трудоемкость дисциплины (модуля) и виды учебных занятий

Всего кол-во часов	Трудоемкость дисциплины (модуля)				Контрольная работа	Форма промежуточной аттестации
	В том числе					
	лекции	практ.зан.	лабор.раб.	СР		
84	28	36	-	20	+	экзамен

4 СОДЕРЖАНИЕ ДИСЦИПЛИНЫ (МОДУЛЯ), СТРУКТУРИРОВАННОЕ ПО ТЕМАМ (РАЗДЕЛАМ) С УКАЗАНИЕМ ОТВЕДЕННОГО НА НИХ КОЛИЧЕСТВА АКАДЕМИЧЕСКИХ ЧАСОВ И ВИДОВ УЧЕБНЫХ ЗАНЯТИЙ

4.1 Тематический план изучения дисциплины (модуля)

№	Тема	Контактная работа			Самостоятельная работа
		лекции	практич. занятия/ др. формы	лаборат. работы	
1.	Понятие и виды интеллектуальных прав	4	3	-	1
2.	Авторское право	2	3	-	1
3.	Смежные права	2	3		1
4.	Патентное право	4	3		1
5.	Секрет производства (ноу-хау)	2	3		1
6.	Способы защиты интеллектуальных прав	2	3		1
7.	Патентная информация	2	3		1
8.	Заявка на регистрацию прав объекта интеллектуальной собственности	2	3		1
9.	Служебное произведение	2	3		1
10.	Использование интеллектуальной собственности	2	3		1
11.	Коммерциализация интеллектуальной собственности	2	3		1
12.	Публикационная этика	2	3		1
	Выполнение контрольной работы (реферата)				8
	ИТОГО	28	36		20

4.2 Содержание учебной дисциплины (модуля)

Тема 1: Понятие и виды интеллектуальных прав

Гражданско-правовое регулирование отношений в сфере интеллектуальной деятельности. История развития правового регулирования интеллектуальных прав. Интеллектуальные права и интеллектуальная собственность. Понятие интеллектуальных прав. Понятие исключительного права. Объекты интеллектуальных прав. Субъекты интеллектуальных прав. Понятие автора. Понятие соавторства.

Тема 2: Авторское право

Понятие и принципы авторского права. Условие возникновения авторского права. Признаки объектов авторского права, их и основные разновидности. Виды объектов авторского права: произведения науки, литературы и искусства. Субъекты авторского права. Срок действия авторского права.

Тема 3: Смежные права

Понятие и принципы правового регулирования смежных прав. Сфера действия смежных прав. Объекты и субъекты смежных прав. Срок действия смежных прав.

Тема 4: Патентное право

Объекты патентного права. Патентное право на изобретение. Понятие и признаки изобретения. Объекты и виды изобретений. Срок действия патентного права. Приоритеты. Критерии охраноспособности. Обеспечение требования единства изобретений. Существенные признаки изобретения. Формула изобретения, ее значение и структура.

Патентоспособность полезной модели. Патентоспособность промышленного образца. Авторы, соавторы, правопреемники и другие лица как субъекты патентного права. Патентная чистота. Критерии нарушения прав на использование объекта патентных прав. Сопоставительный анализ формулы объекта патентных прав и объекта техники. Понятие технических эквивалентов. Процедура проведения патентной и технической экспертизы.

Тема 5: Секрет производства (ноу-хау)

Информация как объект права. Секрет производства (ноу-хау). Принципы охраны. Законодательство в области недобросовестной конкуренции. Процедуры защиты ноу-хау. Сходство и отличия ноу-хау и интеллектуальной собственности.

Тема 6: Способы защиты интеллектуальных прав

Понятие гражданскоправового способа защиты авторов интеллектуальных прав. Субъекты, обладающие правомочиями на защиту интеллектуальных прав. Понятие нарушения авторских и смежных прав. Формы защиты прав авторов: судебные и несудебные (административно-правовые и самозащита).

Тема 7: Патентные исследования

Назначение и виды патентно-информационных исследований. Международная патентная классификация. Технология информационного патентного поиска. Особенности исследований на патентную чистоту. Применение ГОСТ Р15.011-96. Патентный ландшафт.

Тема 8: Заявка на регистрацию прав объекта интеллектуальной собственности

Оформление права на изобретение, порядок составления, подачи рассмотрения заявки на изобретение и выдачи патента. Состав заявки. Особенности составления формулы, описания, чертежей изобретения. Рассмотрение заявки. Стадии экспертизы.

Тема 9: Служебное произведение

Понятие и условия возникновения. Принадлежность исключительных прав. Возможности использования. Вознаграждение автору.

Тема 10: Использование интеллектуальной собственности

Правовые механизмы управления интеллектуальной собственностью. Патентные стратегии. Особенности использования интеллектуальной собственности субъектами хозяйственной деятельности.

Тема 11: Коммерциализация интеллектуальной собственности

Договоры о передаче прав патентообладателя: понятие и виды. Договор о передаче исключительных прав (отчуждение прав). Виды лицензионных договоров: простая и исключительная лицензии. Регистрация договора. Состояние договорных отношений в области патентного права.

Тема 12: Публикационная этика

Понятие научной этики. Плагиат и авторское право. Плагиат и цитирование. Некорректные заимствование в научной публикации. Ретракция статьи.

5 ОБРАЗОВАТЕЛЬНЫЕ ТЕХНОЛОГИИ

Освоение дисциплины (модуля) предусматривает репродуктивные (информационные лекции, опросы, работа с книгой и т.д.); активные (доклады, работа с информационными ресурсами, решение задач, кейсов и проч.); интерактивные (бизнес-кейсы, групповые дискуссии, тренинги, анализ ситуаций, деловые и ролевые игры, круглые столы, иные) технологии обучения.

6 ПЕРЕЧЕНЬ УЧЕБНО-МЕТОДИЧЕСКОГО ОБЕСПЕЧЕНИЯ ДЛЯ САМОСТОЯТЕЛЬНОЙ РАБОТЫ ПО ДИСЦИПЛИНЕ (МОДУЛЮ)

Для организации самостоятельной работы обучающихся по изучению дисциплины (модуля) кафедрой подготовлены *Методические указания по организации самостоятельной работы и задания*.

Для выполнения контрольной работы кафедрой подготовлены *Методические рекомендации и задания к контрольной работе*.

7 ОЦЕНОЧНЫЕ МАТЕРИАЛЫ ДЛЯ ПРОВЕДЕНИЯ ТЕКУЩЕГО КОНТРОЛЯ УСПЕВАЕМОСТИ И ПРОМЕЖУТОЧНОЙ АТТЕСТАЦИИ ОБУЧАЮЩИХСЯ ПО ДИСЦИПЛИНЕ (МОДУЛЮ)

Оценка результатов освоения дисциплины осуществляется в ходе текущего контроля успеваемости и промежуточной аттестации.

Формы и методы текущего контроля: экспертное наблюдение и оценка результата деятельности обучающегося на учебных занятиях, экспертная оценка выполненных самостоятельных работ, оценка результатов оценочных мероприятий.

Оценочные средства: тест, кейс-задание, контрольная работа (реферат)

Промежуточная аттестация по итогам освоения дисциплины (модуля) проводится в форме экзамена.

Для осуществления текущего контроля успеваемости и промежуточной аттестации обучающихся используется комплект оценочных средств по дисциплине (модулю).

8 ПЕРЕЧЕНЬ ЛИТЕРАТУРЫ, НЕОБХОДИМОЙ ДЛЯ ОСВОЕНИЯ ДИСЦИПЛИНЫ (МОДУЛЯ)

№ п/п	Наименование	Кол-во экз.
1	Защита интеллектуальной собственности : учебник / А. П. Комиссаров ; Уральский государственный горный университет. - Екатеринбург : УГГУ, 2010. - 160 с. - Библиогр.: с. 160. - ISBN 978-5-8019-0238-8	24
2	Защита интеллектуальной собственности : конспект лекций / Уральский государственный горный университет. - Екатеринбург : УГГУ, 2004. - 110 с. -	49

9 ПЕРЕЧЕНЬ РЕСУРСОВ ИНФОРМАЦИОННО - ТЕЛЕКОММУНИКАЦИОННОЙ СЕТИ «ИНТЕРНЕТ», ИНФОРМАЦИОННЫХ, ИНФОРМАЦИОННО-СПРАВОЧНЫХ СИСТЕМ, ПРОФЕССИОНАЛЬНЫХ БАЗ ДАННЫХ, НЕОБХОДИМЫХ ДЛЯ ОСВОЕНИЯ ДИСЦИПЛИНЫ (МОДУЛЯ)

Интернет-ресурсы:

Федеральный институт промышленной собственности – <https://www1.fips.ru/>

Роспатент - <https://rospatent.gov.ru/ru>

Поисковая система ФИПС - <https://www1.fips.ru/iiss/db.xhtml>

Яндекс. Патенты - <https://yandex.ru/patents>

Google. Patents - <https://patents.google.com/>

Европейское патентное ведомство - <https://www.epo.org/>

Всемирная организация по интеллектуальной собственности - <https://www.wipo.int/portal/ru/index.html>

Международная патентная классификация - <https://new.fips.ru/publication-web/classification/mpk?view=list&edition=2018>

Информационные, информационно-справочные системы:

Справочная правовая система «КонсультантПлюс» - <http://www.consultant.ru/>

Профессиональные базы данных:

E-library: электронная научная библиотека: <https://elibrary.ru>

Лицензионное и свободно распространяемое программное обеспечение:

Сервис АРМ Регистратор

КриптоПро ЭЦП Browser plug-in

CryptoPro Extension for CAdES Browser Plug-in

Adobe Reader

Microsoft Office Word 2010-2016

Windows 7, Windows 8.1, Windows 10

10 ОПИСАНИЕ МАТЕРИАЛЬНО-ТЕХНИЧЕСКОЙ БАЗЫ, НЕОБХОДИМОЙ ДЛЯ ОСУЩЕСТВЛЕНИЯ ОБРАЗОВАТЕЛЬНОГО ПРОЦЕССА ПО ДИСЦИПЛИНЕ (МОДУЛЮ)

Реализация данной учебной дисциплины (модуля) осуществляется с использованием материально-технической базы, обеспечивающей проведение всех видов учебных занятий, предусмотренных программой учебной дисциплины (модуля), соответствующей действующим санитарным и противопожарным правилам.

11 ОСОБЕННОСТИ РЕАЛИЗАЦИИ ДИСЦИПЛИНЫ (МОДУЛЯ) ДЛЯ ЛИЦ С ИНВАЛИДНОСТЬЮ И ОГРАНИЧЕННЫМИ ВОЗМОЖНОСТЯМИ ЗДОРОВЬЯ

Освоение дисциплины (модуля) для аспирантов с инвалидностью и ограниченными возможностями здоровья может быть организовано с учётом особенностей их психофизического развития, индивидуальных возможностей и необходимых специальных условий их обучения.

При реализации данной дисциплины (модуля) используются различные образовательные технологии (в том числе дистанционные) с учётом их адаптации для аспирантов с инвалидностью и ограниченными возможностями здоровья в зависимости от вида и характера ограниченных возможностей их здоровья.

Образовательные технологии используются во всех основных видах учебной работы по дисциплине (модулю) (контактная работа, самостоятельная работа, индивидуальная работа), адаптируются с учётом способностей, особенностей восприятия, готовности к освоению материала, имеющегося индивидуального социально-образовательного опыта аспирантов с инвалидностью и ограниченными возможностями здоровья.

При реализации дисциплины (модуля) конкретные формы и виды самостоятельной и индивидуальной работы аспирантов с инвалидностью и ограниченными возможностями здоровья устанавливаются преподавателем. Выбор форм и видов самостоятельной и индивидуальной работы аспирантов с инвалидностью и ограниченными возможностями здоровья осуществляется с учётом их способностей, особенностей восприятия и готовности к освоению учебного материала.

Аспиранты из числа лиц с ограниченными возможностями здоровья и с инвалидностью при необходимости обеспечиваются печатными и (или) электронными образовательными ресурсами (учебники, учебные пособия, материалы для самостоятельной работы и т.д.) в формах, адаптированных к ограничениям их здоровья и восприятия информации:

для лиц с нарушениями зрения:

- в печатной форме увеличенным шрифтом;
- в форме электронного документа;

для лиц с нарушениями слуха:

- в печатной форме;
- в форме электронного документа;

для лиц с нарушениями опорно-двигательного аппарата:

- в печатной форме;
- в форме электронного документа.

Данный перечень может быть конкретизирован в зависимости от контингента аспирантов.

Проведение текущего контроля успеваемости и промежуточной аттестации (конкретные формы и процедуры) для аспирантов с инвалидностью и ограниченными возможностями здоровья по дисциплине (модулю) устанавливается ФГБОУ ВО «УГГУ» самостоятельно с учётом ограничений их здоровья и доводятся до сведения аспирантов в сроки, определённые в локальных актах университета.

Процедура проведения промежуточной аттестации для аспирантов с инвалидностью и ограниченными возможностями здоровья при необходимости устанавливается с учётом индивидуальных психофизических особенностей (устно, письменно на бумаге, письменно на компьютере и т.п.). При необходимости предусматривается увеличение времени на подготовку к промежуточной аттестации, а также предоставляется дополнительное время для подготовки ответа в ходе промежуточной аттестации. При необходимости промежуточная аттестация может проводиться в несколько этапов. Возможно установление индивидуальных графиков проведения текущего контроля успеваемости и прохождения промежуточной аттестации.

Учебно-методические материалы для проведения текущего контроля успеваемости и промежуточной аттестации предоставляются в формах с учётом особенностей их психофизического развития, индивидуальных возможностей к восприятию информации.

Освоение дисциплины (модуля) и проведение процедуры оценивания результатов обучения аспирантов с инвалидностью и ограниченными возможностями здоровья предусматривает (в случае необходимости) использование специальных технических средств, необходимых им в связи с их индивидуальными особенностями. Эти средства могут быть предоставлены университетом, могут использоваться собственные технические средства.

Каждый аспирант из числа лиц с инвалидностью и ограниченными возможностями здоровья в течение всего периода освоения программы при необходимости будет обеспечен индивидуальным неограниченным доступом к электронной информационно-образовательной среде УГГУ с использованием специальных технических и программных средств, содержащей электронные образовательные ресурсы, перечисленные в данной рабочей программе дисциплины (модуля) и иметь доступ к необходимому программному обеспечению, адаптированному для аспирантов с инвалидностью и ограниченными возможностями здоровья.

МИНОБРНАУКИ РОССИИ

ФГБОУ ВО «Уральский государственный горный университет»



УТВЕРЖДАЮ

Проректор по учебно-методическому
комплексу
С. А. Упоров

РАБОЧАЯ ПРОГРАММА ДИСЦИПЛИНЫ (МОДУЛЯ)

2.1.6.2 МЕТОДОЛОГИЧЕСКИЕ ОСНОВЫ ПРЕПОДАВАНИЯ В ВЫСШЕЙ ШКОЛЕ

Научная специальность

2.3.3. Автоматизация и управление технологическими процессами и производствами

Авторы: Упоров С.А., доцент, к.т.н.
Егошина О.С., ст. преподаватель

Одобрена на заседании кафедры

управления персоналом

(название кафедры)

Зав.кафедрой

Ветошкина Т.А.

(Фамилия И.О.)

Протокол № 5 от 20.01.2022

(Дата, номер протокола)

Рассмотрена методической комиссией

инженерно-экономического факультета

(название факультета)

Председатель

Мочалова Л.А.

(Фамилия И.О.)

Протокол № 6 от 15.02.2022

(Дата, номер протокола)

Екатеринбург

**Аннотация рабочей программы дисциплины (модуля)
«МЕТОДОЛОГИЧЕСКИЕ ОСНОВЫ ПРЕПОДАВАНИЯ В ВЫСШЕЙ ШКОЛЕ»**

Трудоемкость дисциплины (модуля): 84 часа.

Цель дисциплины: формирование системы научных знаний в области педагогики высшей школы, ведущих тенденций развития современного высшего образования, умений проектировать и осуществлять образовательный процесс в вузе.

Результат изучения дисциплины (модуля):

Знать:

- нормативно-правовые документы, регламентирующие организацию и содержание образовательного процесса в вузе;
- ведущие тенденции развития системы современного высшего образования;
- основные принципы построения образовательных программ;
- принципы организации педагогической деятельности и педагогического мастерства;
- механизмы внешней и внутренней системы оценки качества образования.

Уметь:

- разрабатывать образовательные программы и ее компоненты на основе компетентного подхода, модульного принципа;
- осуществлять отбор и представление учебного материала с учетом ведущих тенденций развития современного высшего образования.

Владеть:

- технологией проектирования образовательного процесса с учетом уровней образования;
- методиками преподавания и оценивания успеваемости студентов и инновационными образовательными технологиями.

1 ЦЕЛИ ОСВОЕНИЯ ДИСЦИПЛИНЫ (МОДУЛЯ)

Целью освоения дисциплины (модуля) «Методологические основы преподавания в высшей школе» является формирование системы знаний в области педагогики высшей школы, ведущих тенденций развития современного высшего образования, умений проектировать и осуществлять образовательный процесс в вузе.

Задачи:

- формирование у аспирантов знаний о законодательстве Российской Федерации в сфере образования;
- формирование у аспирантов навыков преподавательской деятельности по образовательным программам различных уровней;
- формирование у аспирантов навыков разработки основных профессиональных образовательных программ образования с учетом требований законодательства в области образования Российской Федерации;
- формирование у аспирантов способности следовать современным тенденциям развития образования и модернизации основных и дополнительных образовательных программ, а также совершенствования методики преподавания с учетом современных требований.

2 ПЕРЕЧЕНЬ ПЛАНИРУЕМЫХ РЕЗУЛЬТАТОВ ОБУЧЕНИЯ ПО ДИСЦИПЛИНЕ (МОДУЛЮ)

Результаты освоения дисциплины (модуля) определены в таблице 2.1

Таблица 2.1 Результаты обучения

Результаты обучения	
знать	<ul style="list-style-type: none">- нормативно-правовые документы, регламентирующие организацию и содержание образовательного процесса в вузе;- ведущие тенденции развития системы современного высшего образования;- основные принципы построения образовательных программ;- принципы организации педагогической деятельности и педагогического мастерства;- механизмы внешней и внутренней системы оценки качества образования.
уметь	<ul style="list-style-type: none">- разрабатывать образовательные программы и ее компоненты на основе компетентностного подхода, модульного принципа;- осуществлять отбор и представление учебного материала с учетом ведущих тенденций развития современного высшего образования.
владеть	<ul style="list-style-type: none">- технологией проектирования образовательного процесса с учетом уровней образования;- методиками преподавания и оценивания успеваемости студентов и инновационными образовательными технологиями.

3 ОБЪЕМ ДИСЦИПЛИНЫ (МОДУЛЯ) В АКАДЕМИЧЕСКИХ ЧАСАХ

Трудоемкость дисциплины (модуля) и виды учебных занятий определены в таблице 3.1

Таблица 3.1 Трудоемкость дисциплины (модуля) и виды учебных занятий

Трудоемкость дисциплины (модуля)					Контрольная работа	Форма промежуточной аттестации
Всего кол-во часов	В том числе					
	лекции	практ.зан.	лабор.раб.	СР		
84	28	36	-	20	+	экзамен

**4 СОДЕРЖАНИЕ ДИСЦИПЛИНЫ (МОДУЛЯ),
СТРУКТУРИРОВАННОЕ ПО ТЕМАМ (РАЗДЕЛАМ) С УКАЗАНИЕМ
ОТВЕДЕННОГО НА НИХ КОЛИЧЕСТВА АКАДЕМИЧЕСКИХ ЧАСОВ И ВИДОВ
УЧЕБНЫХ ЗАНЯТИЙ**

4.1 Тематический план изучения дисциплины (модуля)

№	Тема	Контактная работа			Самостоятельная работа
		лекции	практич. занятия/ др. формы	лаборат. работы	
1.	Нормативно-правовые основы высшего образования в России	6	-	-	-
2.	Дизайн образовательной программы: принципы и модели	10	26	-	-
3.	Современные образовательные технологии.	4	-	-	-
4.	Представление учебного материала	4	10	-	-
5.	Ведущие тенденции развития современного высшего образования.	4	-	-	-
6.	Выполнение практического задания (подготовка комплекта учебно-методических документов по дисциплине)	-	-	-	10
7.	Выполнение практического задания (подготовка презентации по курсу)	-	-	-	10
	ИТОГО	28	36	-	20

4.2 Содержание учебной дисциплины (модуля)

Тема 1: Нормативно-правовые основы высшего образования в России

Требования к высшему образованию. Нормативно-правовые основы высшего образования в России. Федеральный закон об образовании в РФ. Порядки реализации образовательных программ. Федеральный государственный образовательный стандарт и Федеральные государственные требования. Учебная документация организации высшего образования. Основная профессиональная образовательная программа. Учебный план. Программа учебной дисциплины. Комплект оценочных материалов. Компетентностный подход к подготовке современного специалиста.

Тема 2: Дизайн образовательной программы: принципы и модели

Основные принципы конструирования образовательных программ. Образовательные результаты. Технологии обучения. Гибкость и индивидуализация образовательных программ.

Жизненный цикл программы. Этапы жизненного цикла программы: дизайн, реализация, актуализация с учетом требований законодательства в области образования Российской Федерации и ведущих тенденций развития современного образования.

Тема 3: Современные образовательные технологии.

Электронное обучение и дистанционные образовательные технологии. Технологии и модели смешанного обучения. Виртуальная и дополненная реальность. Online курсы. Принципы создания и использования цифрового контента.

Тема 4: Представление учебного материала.

Подготовка презентации по курсу. Шрифты и текст. Цвета. Композиция. Фигуры. Графики и важные слайды. Фото и инфографика

Тема 5: Ведущие тенденции развития современного высшего образования.

Дифференциация и индивидуализация обучения в высшей школе. Информатизация и цифровизация высшего образования. Система многоуровневой подготовки специалистов в высшей школе. Индивидуальные образовательные траектории. Механизмы внешней и внутренней системы оценки качества образования.

5 ОБРАЗОВАТЕЛЬНЫЕ ТЕХНОЛОГИИ

Освоение дисциплины (модуля) предусматривает репродуктивные (информационные лекции, опросы, работа с книгой и т.д.); активные (доклады, работа с информационными ресурсами, решение задач, кейсов и проч.); интерактивные (бизнес-кейсы, групповые дискуссии, тренинги, анализ ситуаций, деловые и ролевые игры, круглые столы, иные) технологии обучения.

6 ПЕРЕЧЕНЬ УЧЕБНО-МЕТОДИЧЕСКОГО ОБЕСПЕЧЕНИЯ ДЛЯ САМОСТОЯТЕЛЬНОЙ РАБОТЫ ПО ДИСЦИПЛИНЕ (МОДУЛЮ)

Для организации самостоятельной работы обучающихся по изучению дисциплины (модуля) кафедрой подготовлены *Методические указания по организации самостоятельной работы и задания.*

7 ОЦЕНОЧНЫЕ МАТЕРИАЛЫ ДЛЯ ПРОВЕДЕНИЯ ТЕКУЩЕГО КОНТРОЛЯ УСПЕВАЕМОСТИ И ПРОМЕЖУТОЧНОЙ АТТЕСТАЦИИ ОБУЧАЮЩИХСЯ ПО ДИСЦИПЛИНЕ (МОДУЛЮ)

Оценка результатов освоения дисциплины осуществляется в ходе текущего контроля успеваемости и промежуточной аттестации.

Формы и методы текущего контроля: экспертное наблюдение и оценка результата деятельности обучающегося на учебных занятиях, экспертная оценка выполненных самостоятельных работ, оценка результатов оценочных мероприятий.

Оценочные средства: практическое задание №1 (подготовка комплекта учебно-методических документов по дисциплине); практическое задание №2 (подготовка презентации по курсу)

Промежуточная аттестация по итогам освоения дисциплины (модуля) проводится в форме экзамена.

Для осуществления текущего контроля успеваемости и промежуточной аттестации обучающихся используется комплект оценочных средств по дисциплине (модулю).

8 ПЕРЕЧЕНЬ ЛИТЕРАТУРЫ, НЕОБХОДИМОЙ ДЛЯ ОСВОЕНИЯ ДИСЦИПЛИНЫ (МОДУЛЯ)

№ п/п	Наименование	Кол-во экз.
1	Шестакова, Л. Г. Вопросы методики преподавания в высшей школе: учебно-методическое пособие / Л. Г. Шестакова, Т. А. Безусова. — Соликамск: Соликамский государственный педагогический институт, 2019. — 92 с. — ISBN 978-5-91252-123-2. — Текст : электронный // Цифровой образовательный ресурс IPR SMART : [сайт]. — URL: https://www.iprbookshop.ru/86556.html	Эл. ресурс
2	Семенкова, С. Н. Основы педагогики в схемах и таблицах : учебно-методическое пособие / С. Н. Семенкова. — Саратов : Вузовское образование, 2017. — 97 с. — ISBN 978-5-4487-0000-2. — Текст : электронный // Цифровой образовательный ресурс IPR SMART : [сайт]. — URL: https://www.iprbookshop.ru/64905.html	Эл. ресурс

9 ПЕРЕЧЕНЬ РЕСУРСОВ ИНФОРМАЦИОННО - ТЕЛЕКОММУНИКАЦИОННОЙ СЕТИ «ИНТЕРНЕТ», ИНФОРМАЦИОННЫХ, ИНФОРМАЦИОННО-СПРАВОЧНЫХ СИСТЕМ, ПРОФЕССИОНАЛЬНЫХ БАЗ ДАННЫХ, НЕОБХОДИМЫХ ДЛЯ ОСВОЕНИЯ ДИСЦИПЛИНЫ (МОДУЛЯ)

Интернет-ресурсы:

Ссылка на информационный ресурс	Наименование разработки	Назначение и возможность ресурса	Доступность
https://minobrnauki.gov.ru/	Министерство науки и высшего образования Российской Федерации	Доступна нормативно-правовая документация	Регистрации не требуется
https://fgosvo.ru/	Координационный совет учебно-методических объединений и научно-методических Советов высшей школы. Портал Федеральных государственных стандартов высшей школы.	Доступна нормативно-правовая документация	Регистрации не требуется
https://minobraz.egov66.ru/	Министерство образования и молодежной политики Свердловской области	Доступна нормативно-правовая документация	Регистрации не требуется
http://www.edu.ru	Российское образование. Федеральный портал.	Информационный ресурс	Регистрации не требуется
http://window.edu.ru/	Единое окно доступа к образовательным ресурсам	Информационный ресурс	Регистрации не требуется

Информационные, информационно-справочные системы:

Справочная правовая система «КонсультантПлюс»

Профессиональные базы данных:

E-library: электронная научная библиотека: <https://elibrary.ru>

Scopus: база данных рефератов и цитирования

<https://www.scopus.com/customer/profile/display.uri>

Лицензионное и свободно распространяемое программное обеспечение:

Microsoft Windows 8.1 Professional

10 ОПИСАНИЕ МАТЕРИАЛЬНО-ТЕХНИЧЕСКОЙ БАЗЫ, НЕОБХОДИМОЙ ДЛЯ ОСУЩЕСТВЛЕНИЯ ОБРАЗОВАТЕЛЬНОГО ПРОЦЕССА ПО ДИСЦИПЛИНЕ (МОДУЛЮ)

Реализация данной учебной дисциплины (модуля) осуществляется с использованием материально-технической базы, обеспечивающей проведение всех видов учебных занятий, предусмотренных программой учебной дисциплины (модуля), соответствующей действующим санитарным и противопожарным правилам.

11 ОСОБЕННОСТИ РЕАЛИЗАЦИИ ДИСЦИПЛИНЫ (МОДУЛЯ) ДЛЯ ЛИЦ С ИНВАЛИДНОСТЬЮ И ОГРАНИЧЕННЫМИ ВОЗМОЖНОСТЯМИ ЗДОРОВЬЯ

Освоение дисциплины (модуля) для аспирантов с инвалидностью и ограниченными возможностями здоровья может быть организовано с учётом особенностей их психофизического развития, индивидуальных возможностей и необходимых специальных условий их обучения.

При реализации данной дисциплины (модуля) используются различные образовательные технологии (в том числе дистанционные) с учётом их адаптации для аспирантов с инвалидностью и ограниченными возможностями здоровья в зависимости от вида и характера ограниченных возможностей их здоровья.

Образовательные технологии используются во всех основных видах учебной работы по дисциплине (модулю) (контактная работа, самостоятельная работа, индивидуальная работа), адаптируются с учётом способностей, особенностей восприятия, готовности к освоению материала, имеющегося индивидуального социально-образовательного опыта аспирантов с инвалидностью и ограниченными возможностями здоровья.

При реализации дисциплины (модуля) конкретные формы и виды самостоятельной и индивидуальной работы аспирантов с инвалидностью и ограниченными возможностями здоровья устанавливаются преподавателем. Выбор форм и видов самостоятельной и индивидуальной работы аспирантов с инвалидностью и ограниченными возможностями здоровья осуществляется с учётом их способностей, особенностей восприятия и готовности к освоению учебного материала.

Аспиранты из числа лиц с ограниченными возможностями здоровья и с инвалидностью при необходимости обеспечиваются печатными и (или) электронными образовательными ресурсами (учебники, учебные пособия, материалы для самостоятельной работы и т.д.) в формах, адаптированных к ограничениям их здоровья и восприятия информации:

для лиц с нарушениями зрения:

- в печатной форме увеличенным шрифтом;
- в форме электронного документа;

для лиц с нарушениями слуха:

- в печатной форме;
- в форме электронного документа;

для лиц с нарушениями опорно-двигательного аппарата:

- в печатной форме;
- в форме электронного документа.

Данный перечень может быть конкретизирован в зависимости от контингента аспирантов.

Проведение текущего контроля успеваемости и промежуточной аттестации (конкретные формы и процедуры) для аспирантов с инвалидностью и ограниченными возможностями здоровья по дисциплине (модулю) устанавливается ФГБОУ ВО «УГГУ» самостоятельно с учётом ограничений их здоровья и доводятся до сведения аспирантов в сроки, определённые в локальных актах университета.

Процедура проведения промежуточной аттестации для аспирантов с инвалидностью и ограниченными возможностями здоровья при необходимости устанавливается с учётом индивидуальных психофизических особенностей (устно, письменно на бумаге, письменно на компьютере и т.п.). При необходимости предусматривается увеличение времени на подготовку к промежуточной аттестации, а также предоставляется дополнительное время для подготовки ответа в ходе промежуточной аттестации. При необходимости промежуточная аттестация может проводиться в несколько этапов. Возможно установление индивидуальных графиков проведения текущего контроля успеваемости и прохождения промежуточной аттестации.

Учебно-методические материалы для проведения текущего контроля успеваемости и промежуточной аттестации предоставляются в формах с учётом особенностей их психофизического развития, индивидуальных возможностей к восприятию информации.

Освоение дисциплины (модуля) и проведение процедуры оценивания результатов обучения аспирантов с инвалидностью и ограниченными возможностями здоровья предусматривает (в случае необходимости) использование специальных технических средств, необходимых им в связи с их индивидуальными особенностями. Эти средства могут быть предоставлены университетом, могут использоваться собственные технические средства.

Каждый аспирант из числа лиц с инвалидностью и ограниченными возможностями здоровья в течение всего периода освоения программы при необходимости будет обеспечен индивидуальным неограниченным доступом к электронной информационно-образовательной среде УГГУ с использованием специальных технических и программных средств, содержащей электронные образовательные ресурсы, перечисленные в данной рабочей программе дисциплины (модуля) и иметь доступ к необходимому программному обеспечению, адаптированному для аспирантов с инвалидностью и ограниченными возможностями здоровья.

МИНОБРНАУКИ РОССИИ

ФГБОУ ВО «Уральский государственный горный университет»



УТВЕРЖДАЮ

Проректор по учебно-методическому
комитету С. А. Упов

РАБОЧАЯ ПРОГРАММА ДИСЦИПЛИНЫ (МОДУЛЯ)

2.1.7.1 ТЕХНОЛОГИИ ИНТЕЛЛЕКТУАЛЬНОГО ТРУДА

Научная специальность

Автоматизация технологических процессов и производств в горной промышленности

Одобрена на заседании кафедры

Управление персоналом

(название кафедры)

Зав.кафедрой

Ветош

(подпись)

Ветошкина Т.А.

(Фамилия И.О.)

Протокол № 5 от 20.01.2022

(Дата, номер протокола)

Рассмотрена методической комиссией
факультета

Горно-механического

(название факультета)

Председатель

Осипов

(подпись)

Осипов П.А.

(Фамилия И.О.)

Протокол № 6 от 15.02.2022

(Дата, номер протокола)

Екатеринбург

Автор:

Рабочая программа дисциплины (модуля) согласована с выпускающей кафедрой Горной механики

Заведующий кафедрой

_____  _____
подпись

Макаров Н.В.
И.О. Фамилия

Аннотация рабочей программы дисциплины (модуля) «Технологии интеллектуального труда»

Трудоемкость дисциплины (модуля): 28 часов.

Цель дисциплины: формирование у обучающихся с ограниченными возможностями здоровья (далее - ОВЗ) знаний и практических навыков использования приемов и методов познавательной деятельности, необходимых для успешной адаптации в информационно-образовательной среде вуза и оказание практической помощи студентам в самостоятельной организации учебного труда в его различных формах.

Результат изучения дисциплины (модуля):

Знать:

- различные способы восприятия и обработки информации с учетом имеющихся ограничений здоровья;
- принципы научной организации интеллектуального труда
- особенности интеллектуального труда студента на различных видах аудиторных занятий;
- основы организации и методы самостоятельной работы;

Уметь:

- работать с программными средствами универсального назначения, соответствующими современным требованиям;
- использовать практические способы поиска научной и профессиональной информации с применением современных компьютерных средств, сетевых технологий, баз данных и знаний;
- рационально использовать время и физические силы в образовательном процессе с учетом ограничений здоровья;
- работать с источниками учебной информации, пользоваться ресурсами библиотеки (в том числе электронными), образовательными ресурсами Интернет, в том числе с учетом имеющихся ограничений здоровья;

Владеть:

- приемами поиска информации и преобразования ее в формат, наиболее подходящий для восприятия с учетом физических ограничений;
- современными технологиями работы с учебной информацией;
- навыками выступления с докладом или презентацией перед аудиторией, вести дискуссию и аргументировано отстаивать собственную позицию.

1 ЦЕЛИ ОСВОЕНИЯ ДИСЦИПЛИНЫ (МОДУЛЯ)

Целью освоения дисциплины (модуля) «Технологии интеллектуального труда» является формирование у обучающихся с ограниченными возможностями здоровья (далее - ОВЗ) знаний и практических навыков использования приемов и методов познавательной деятельности, необходимых для успешной адаптации в информационно-образовательной среде вуза и оказание практической помощи студентам в самостоятельной организации учебного труда в его различных формах.

Задачи:

- овладение аспирантами основными видами интеллектуального учебного труда студента и современными технологиями работы с учебной информацией;
- ознакомление аспирантов с основными видами интеллектуального учебного труда студента и современными технологиями работы с учебной информацией;
- овладение аспирантами конкретным приемам повышения эффективности познавательной деятельности в процессе обучения и самоорганизации.

2 ПЕРЕЧЕНЬ ПЛАНИРУЕМЫХ РЕЗУЛЬТАТОВ ОБУЧЕНИЯ ПО ДИСЦИПЛИНЕ (МОДУЛЮ)

Результаты освоения дисциплины (модуля) определены в таблице 2.1

Таблица 2.1 Результаты обучения

Результаты обучения	
знать	<ul style="list-style-type: none">- различные способы восприятия и обработки информации с учетом имеющихся ограничений здоровья;- принципы научной организации интеллектуального труда- особенности интеллектуального труда студента на различных видах аудиторных занятий;- основы организации и методы самостоятельной работы;
уметь	<ul style="list-style-type: none">- работать с программными средствами универсального назначения, соответствующими современным требованиям;- использовать практические способы поиска научной и профессиональной информации с применением современных компьютерных средств, сетевых технологий, баз данных и знаний;- рационально использовать время и физические силы в образовательном процессе с учетом ограничений здоровья;- работать с источниками учебной информации, пользоваться ресурсами библиотеки (в том числе электронными), образовательными ресурсами Интернет, в том числе с учетом имеющихся ограничений здоровья;
владеть	<ul style="list-style-type: none">- приемами поиска информации и преобразования ее в формат, наиболее подходящий для восприятия с учетом физических ограничений;- современными технологиями работы с учебной информацией;- навыками выступления с докладом или презентацией перед аудиторией, вести дискуссию и аргументировано отстаивать собственную позицию.

3 ОБЪЕМ ДИСЦИПЛИНЫ (МОДУЛЯ) В АКАДЕМИЧЕСКИХ ЧАСАХ

Трудоемкость дисциплины (модуля) и виды учебных занятий определены в таблице 3.1

Таблица 3.1 Трудоемкость дисциплины (модуля) и виды учебных занятий

Всего кол-во часов	Трудоемкость дисциплины (модуля)				Контрольная работа	Форма промежуточной аттестации
	В том числе					
	лекции	практ.зан.	лабор.раб.	СР		
28	14	14	-	-	-	зачет

4 СОДЕРЖАНИЕ ДИСЦИПЛИНЫ (МОДУЛЯ), СТРУКТУРИРОВАННОЕ ПО ТЕМАМ (РАЗДЕЛАМ) С УКАЗАНИЕМ ОТВЕДЕННОГО НА НИХ КОЛИЧЕСТВА АКАДЕМИЧЕСКИХ ЧАСОВ И ВИДОВ УЧЕБНЫХ ЗАНЯТИЙ

4.1 Тематический план изучения дисциплины (модуля)

№	Тема	Контактная работа			Самостоятельная работа
		лекции	практич. занятия/ др. формы	лаборат. работы	
1.	Особенности информационных технологий для людей с ограниченными возможностями	1	1		
2.	Тифлотехнические средства/ Сурдотехнические средства/ Адаптивная компьютерная техника (Материал изучается по подгруппам в зависимости от вида ограничений здоровья обучающихся)	1	1		
3.	Дистанционные образовательные технологии	1	1		
4.	Интеллектуальный труд и его значение в жизни общества	1	1		
5.	Развитие интеллекта – основа эффективной познавательной деятельности человека	2	2		
6.	Самообразование и самостоятельная работы студента – ведущая форма умственного труда	2	2		
7.	Технологии работы с информацией студентов с ОВЗ и инвалидов	2	2		
8.	Организация научно- исследовательской работы	2	2		
9.	Управление временем	2	2		
	ИТОГО	14	14		

4.2 Содержание учебной дисциплины (модуля)

Тема 1. Особенности информационных технологий для людей с ограниченными возможностями

Информационные технологии в современном мире. Универсальный дизайн. Адаптивные технологии.

Тема 2. Тифлотехнические средства/ Сурдотехнические средства/ Адаптивная компьютерная техника (материал изучается по подгруппам в зависимости от вида ограничений здоровья обучающихся)

Особенности восприятия информации людьми с нарушениями зрения. Использование компьютера с брайлевским дисплеем и брайлевским принтером. Телевизионное увеличивающее устройство. Назначение и возможности читающей машины. Специальные возможности операционных систем. Экранные лупы. Синтезаторы речи. Назначение и особенности программ невидимого доступа информации. Ассистивные тифлотехнические средства.

Особенности восприятия информации людьми с нарушениями слуха. Использование индивидуальных и коллективных звукоусиливающих средств. Аудио и видеотехнические средства. Специальные возможности операционных систем. Ассистивные сурдотехнические средства.

Особенности восприятия информации людьми с нарушениями опорно-двигательного аппарата. Понятие адаптированной компьютерной техники. Средства адаптации компьютерной техники. Альтернативные устройства ввода информации. Специальные возможности операционных систем. Специальное программное обеспечение. Ассистивные технические средства.

Тема 3. Дистанционные образовательные технологии

Технологии работы с информацией. Возможности дистанционных образовательных технологий при обучении лиц с ограниченными возможностями здоровья и инвалидов.

Дистанционные образовательные технологии, применяемые в вузе. Виды информационных объектов: текст, таблица, рисунок, звук, видео. Преобразование информации из одного вида в другой. Адаптация информационных ресурсов сети Интернет. Адаптированные версии сайтов.

Тема 4. Интеллектуальный труд и его значение в жизни общества

Система образования, ее структура и основные задачи. Права обучающихся, меры социальной поддержки и стимулирования лиц с ОВЗ и инвалидов. Тенденции развития образовательной ситуации в высшем образовании. Образовательная среда вуза. Основные структурные подразделения вуза и их назначение. Специфика адаптации к обучению в вузе лиц с ОВЗ и инвалидов.

Понятие и сущность интеллектуального труда в современных исследованиях. Интеллектуальный труд как профессиональная деятельность, его роль в обществе. Специфика интеллектуальной деятельности. Интеллектуальный ресурс ременной личности. Результаты интеллектуального труда как интеллектуальный продукт. Культура умственного труда как актуальная проблема высшего образования. Учебный труд студента как составляющая образовательного процесса.

Тема 5. Развитие интеллекта – основа эффективной познавательной деятельности

Основные компоненты культуры интеллектуального труда студента вуза: личностный компонент; мотивационно-потребностный компонент; интеллектуальный компонент; организационно-деятельностный компонент; гигиенический компонент, эстетический компонент. Уровень культуры интеллектуального труда, специфика учебной деятельности студента с ОВЗ и инвалидов. Основные проблемы и затруднения в период

адаптации к образовательной среде вуза.

Организация учебного процесса в вузе. Общая характеристика форм учебных занятий: лекции, семинарские занятия, самостоятельная работа. Формы и методы проверки знаний студентов. Методы совершенствования познавательной активности студентов. Общеучебные умения – основа познавательной компетентности студентов.

Основы саморегуляции и контроля за вниманием в процессе умственного труда. Понятие саморегуляции. Нарушение саморегуляции как причина снижения успеваемости студентов. Приемы саморегуляции, релаксации и концентрации внимания (отработка приемов). Рационализация памяти. Техника запоминания.

Тема 6. Самообразование и самостоятельная работа студента – ведущая форма умственного труда

Самообразование как фактор успешной профессиональной деятельности. Роль самообразования и самостоятельной работы в развитии студента с ОВЗ и инвалидов. Самообразование студентов в высшей школе как предпосылка активной профессиональной деятельности и необходимое условие ее эффективности.

Научные основы организации самостоятельной работы студентов Основные этапы планирования самостоятельной работы. Основные требования к самостоятельной работе. Типы и виды самостоятельных работ. Технологии самоорганизации - текущая учебная работа, подготовка к сдаче контрольных работ, аттестаций, зачетов и экзаменов. Правила и приемы эффективной работы.

Технологии интеллектуальной работы студентов на лекциях. Особенности подготовки к семинарским, практическим занятиям, в т. ч в интерактивной форме. Технологии групповых обсуждений.

Тема 7. Технологии работы с информацией студентов с ОВЗ и инвалидов

Информационное обеспечение изучения дисциплин в вузе. Основные навыки информационной деятельности в период обучения в вузе.

Типология учебной, научной и справочно-информационной литературы. Специфика работы с разными типами источников студентов с ОВЗ и инвалидов. Традиционные источники информации.

Технологии работы с текстами. Технологии поиска, фиксирования, переработки информации. Справочно-поисковый аппарат книги. Техника быстрого чтения. Реферирование. Редактирование. Технология конспектирования. Методы и приемы скоростного конспектирования. Особенности работы с электронной информацией.

Тема 8. Организация научно-исследовательской работы

Основные виды и организационные формы научной работы студентов, применяемые в вузе. Организация научной работы: доклад, реферат, курсовая работа, выпускная квалификационная работа. Методологические основы научных исследований. Выбор направления и обоснование темы научного исследования. Развитие учебно-исследовательских умений и исследовательской культуры студента.

Письменные научные работы. Техника подготовки работы. Методика работы над содержанием. Структура работы в научном стиле. Особенности подготовки структурных частей работы. Требования к изложению материала в научной работе. Правила оформления.

Особенности подготовки к защите научных работ. Эффективная презентация результатов интеллектуального труда: правила подготовки презентации; инструменты визуализации учебной информации; использование информационных и телекоммуникационных технологий.

Тема 9. Управление временем

Время и принципы его эффективного использования. Рациональное планирование времени. Ознакомление с основами планирования времени. Приемы оптимизации распределения времени.

5 ОБРАЗОВАТЕЛЬНЫЕ ТЕХНОЛОГИИ

Освоение дисциплины (модуля) предусматривает репродуктивные (информационные лекции, опросы, работа с книгой и т.д.); активные (доклады, работа с информационными ресурсами, решение задач, кейсов и проч.); интерактивные (бизнес-кейсы, групповые дискуссии, тренинги, анализ ситуаций, деловые и ролевые игры, круглые столы, иные) технологии обучения.

6 ПЕРЕЧЕНЬ УЧЕБНО-МЕТОДИЧЕСКОГО ОБЕСПЕЧЕНИЯ ДЛЯ САМОСТОЯТЕЛЬНОЙ РАБОТЫ ПО ДИСЦИПЛИНЕ (МОДУЛЮ)

Для организации самостоятельной работы обучающихся по изучению дисциплины (модуля) кафедрой подготовлены *Методические указания по организации самостоятельной работы и задания.*

7 ОЦЕНОЧНЫЕ МАТЕРИАЛЫ ДЛЯ ПРОВЕДЕНИЯ ТЕКУЩЕГО КОНТРОЛЯ УСПЕВАЕМОСТИ И ПРОМЕЖУТОЧНОЙ АТТЕСТАЦИИ ОБУЧАЮЩИХСЯ ПО ДИСЦИПЛИНЕ (МОДУЛЮ)

Оценка результатов освоения дисциплины осуществляется в ходе текущего контроля успеваемости и промежуточной аттестации.

Формы и методы текущего контроля: экспертное наблюдение и оценка результата деятельности обучающегося на учебных занятиях, экспертная оценка выполненных самостоятельных работ, оценка результатов оценочных мероприятий.

Оценочные средства: тест, опрос, практико-ориентированное задание, кейс-задание.

Промежуточная аттестация по итогам освоения дисциплины (модуля) проводится в форме зачета.

Для осуществления текущего контроля успеваемости и промежуточной аттестации обучающихся используется комплект оценочных средств по дисциплине (модулю).

8 ПЕРЕЧЕНЬ ЛИТЕРАТУРЫ, НЕОБХОДИМОЙ ДЛЯ ОСВОЕНИЯ ДИСЦИПЛИНЫ (МОДУЛЯ)

№ п/п	Наименование	Кол-во экз.
1	Бордовская Н. В. Психология и педагогика: учебник для студентов высших учебных заведений / Н. В. Бордовская. - СПб.: Питер, 2013. - 622 с.	2
2	Марцинковская Т. Д. Психология и педагогика: учебник / Т. Д. Марцинковская, Л. А. Григорович. – М.: Проспект, 2010. - 464 с.	2
3	Загоруля Т. Б. Вопросы теории и практики использования инновационных педагогических технологий в высшем образовании: научная монография. Екатеринбург: УГГУ, 2015. – 164 с.	2
4	Жданко Т.А. Образовательно-профессиональное пространство вуза как педагогическое условие формирования конкурентоспособности личности студента [Электронный ресурс]: монография / Т.А. Жданко, О.Ф. Чупрова. — Электрон. текстовые данные. — Иркутск: Иркутский государственный лингвистический университет, 2012. — 184 с. — 978-5-88267-358-0. — Режим доступа: http://www.iprbookshop.ru/21093.html	Эл. ресурс
5	Специальная педагогика [Текст] : учеб. пособие для студ. высш. пед. учеб.	Эл. ресурс

	заведений / Л.И. Аксенова [и др.] под ред. Н.М. Назаровой. – М. : Академия, 2000. – 400 с. https://uchebnikfree.com/pedagogika-spetsialnaya-uchebniki/spetsialnaya-pedagogika-uchebnika.html — ЭБС «IPRbooks»	
6	Специальная психология [Текст] : учеб. пособие для студ. высш. пед. учеб. заведений / В.И. Лубовский [и др.] под ред. В.И. Лубовского. – М. : Академия, 2015. – 464 с http://schzk-omut.ucoz.ru/metoda/book/-Pod_red-V.I.Lubovskogo-Specialnaya_psihologiya-Bo.pdf — ЭБС «IPRbooks»	Эл. ресурс
7	Основы научных исследований / Б. И. Герасимов, В.В. Дробышева, Н. В. Злобина, Е. В. Нижегородов, Г. И. Терехова. – 2-е изд., доп. – М.: ФОРУМ: ИНФРА-М, 2015. – 272 с.	41
8	Загоруля Т. Б. Педагогическое проектирование модели актуализации личности студентов как носителей инновационной культуры в высшем образовании: научная монография. Екатеринбург: УГГУ, 2015. – 205 с.	2
9	Дементьева Ю.В. Основы работы с электронными образовательными ресурсами [Электронный ресурс] : учебное пособие / Ю.В. Дементьева. — Электрон. текстовые данные. — Саратов: Вузовское образование, 2017. — 80 с. — 978-5-906172-21-1. — Режим доступа: http://www.iprbookshop.ru/62066.html	Эл. ресурс
10	Лонцева И.А. Основы научных исследований [Электронный ресурс] : учебное пособие / И.А. Лонцева, В.И. Лазарев. — Электрон. текстовые данные. — Благовещенск: Дальневосточный государственный аграрный университет, 2015. — 185 с. — 978-5-9642-0321-6. — Режим доступа: http://www.iprbookshop.ru/55906.html	Эл. ресурс
11	Павлова О.А. Использование информационно-коммуникационных технологий в образовательном процессе [Электронный ресурс] : учебное пособие / О.А. Павлова, Н.И. Чиркова. — Электрон. текстовые данные. — Саратов: Вузовское образование, 2018. — 47 с. — 978-5-4487-0238-9. — Режим доступа: http://www.iprbookshop.ru/75273.html	Эл. ресурс
12	Пустынникова Е.В. Методология научного исследования [Электронный ресурс] : учебное пособие / Е.В. Пустынникова. — Электрон. текстовые данные. — Саратов: Ай Пи Эр Медиа, 2018. — 126 с. — 978-5-4486-0185-9. — Режим доступа: http://www.iprbookshop.ru/71569.html	Эл. ресурс
13	Сапун Т.В. Формирование читательской компетенции студентов университета [Электронный ресурс] : учебное пособие / Т.В. Сапун. — Электрон. текстовые данные. — Оренбург: Оренбургский государственный университет, ЭБС АСВ, 2016. — 110 с. — 978-5-7410-1502-5. — Режим доступа: http://www.iprbookshop.ru/69966.html	Эл. ресурс

9 ПЕРЕЧЕНЬ РЕСУРСОВ ИНФОРМАЦИОННО - ТЕЛЕКОММУНИКАЦИОННОЙ СЕТИ «ИНТЕРНЕТ», ИНФОРМАЦИОННЫХ, ИНФОРМАЦИОННО-СПРАВОЧНЫХ СИСТЕМ, ПРОФЕССИОНАЛЬНЫХ БАЗ ДАННЫХ, НЕОБХОДИМЫХ ДЛЯ ОСВОЕНИЯ ДИСЦИПЛИНЫ (МОДУЛЯ)

Интернет-ресурсы:

Единое окно доступа к образовательным ресурсам - Режим доступа: <http://window.edu.ru>

Министерство труда и социальной защиты Российской Федерации: <http://www.rosmintrud.ru>

Современный менеджмент - <http://1st.com.ua>.

Сайт журнала «Корпоративный менеджмент» - <http://www.cfin.ru>.

Деловая пресса - <http://www.businesspress.ru>.

Информационные, информационно-справочные системы:

Справочная правовая система «КонсультантПлюс»

Профессиональные базы данных:

E-library: электронная научная библиотека: <https://elibrary.ru>

Scopus: база данных рефератов и цитирования

<https://www.scopus.com/customer/profile/display.uri>

Лицензионное и свободно распространяемое программное обеспечение:

Microsoft Office Professional 2010

Microsoft Windows 8 Professional

10 ОПИСАНИЕ МАТЕРИАЛЬНО-ТЕХНИЧЕСКОЙ БАЗЫ, НЕОБХОДИМОЙ ДЛЯ ОСУЩЕСТВЛЕНИЯ ОБРАЗОВАТЕЛЬНОГО ПРОЦЕССА ПО ДИСЦИПЛИНЕ (МОДУЛЮ)

Реализация данной учебной дисциплины (модуля) осуществляется с использованием материально-технической базы, обеспечивающей проведение всех видов учебных занятий, предусмотренных программой учебной дисциплины (модуля), соответствующей действующим санитарным и противопожарным правилам.

11 ОСОБЕННОСТИ РЕАЛИЗАЦИИ ДИСЦИПЛИНЫ (МОДУЛЯ) ДЛЯ ЛИЦ С ИНВАЛИДНОСТЬЮ И ОГРАНИЧЕННЫМИ ВОЗМОЖНОСТЯМИ ЗДОРОВЬЯ

Освоение дисциплины (модуля) для аспирантов с инвалидностью и ограниченными возможностями здоровья может быть организовано с учётом особенностей их психофизического развития, индивидуальных возможностей и необходимых специальных условий их обучения.

При реализации данной дисциплины (модуля) используются различные образовательные технологии (в том числе дистанционные) с учётом их адаптации для аспирантов с инвалидностью и ограниченными возможностями здоровья в зависимости от вида и характера ограниченных возможностей их здоровья.

Образовательные технологии используются во всех основных видах учебной работы по дисциплине (модулю) (контактная работа, самостоятельная работа, индивидуальная работа), адаптируются с учётом способностей, особенностей восприятия, готовности к освоению материала, имеющегося индивидуального социально-образовательного опыта аспирантов с инвалидностью и ограниченными возможностями здоровья.

При реализации дисциплины (модуля) конкретные формы и виды самостоятельной и индивидуальной работы аспирантов с инвалидностью и ограниченными возможностями здоровья устанавливаются преподавателем. Выбор форм и видов самостоятельной и индивидуальной работы аспирантов с инвалидностью и ограниченными возможностями здоровья осуществляется с учётом их способностей, особенностей восприятия и готовности к освоению учебного материала.

Аспиранты из числа лиц с ограниченными возможностями здоровья и с инвалидностью при необходимости обеспечиваются печатными и (или) электронными образовательными ресурсами (учебники, учебные пособия, материалы для самостоятельной работы и т.д.) в формах, адаптированных к ограничениям их здоровья и восприятия информации:

для лиц с нарушениями зрения:

- в печатной форме увеличенным шрифтом;
- в форме электронного документа;

для лиц с нарушениями слуха:

- в печатной форме;
- в форме электронного документа;

для лиц с нарушениями опорно-двигательного аппарата:

- в печатной форме;
- в форме электронного документа.

Данный перечень может быть конкретизирован в зависимости от контингента аспирантов.

Проведение текущего контроля успеваемости и промежуточной аттестации (конкретные формы и процедуры) для аспирантов с инвалидностью и ограниченными возможностями здоровья по дисциплине (модулю) устанавливается ФГБОУ ВО «УГГУ» самостоятельно с учётом ограничений их здоровья и доводятся до сведения аспирантов в сроки, определённые в локальных актах университета.

Процедура проведения промежуточной аттестации для аспирантов с инвалидностью и ограниченными возможностями здоровья при необходимости устанавливается с учётом индивидуальных психофизических особенностей (устно, письменно на бумаге, письменно на компьютере и т.п.). При необходимости предусматривается увеличение времени на подготовку к промежуточной аттестации, а также предоставляется дополнительное время для подготовки ответа в ходе промежуточной аттестации. При необходимости промежуточная аттестация может проводиться в несколько этапов. Возможно установление индивидуальных графиков проведения текущего контроля успеваемости и прохождения промежуточной аттестации.

Учебно-методические материалы для проведения текущего контроля успеваемости и промежуточной аттестации предоставляются в формах с учётом особенностей их психофизического развития, индивидуальных возможностей к восприятию информации.

Освоение дисциплины (модуля) и проведение процедуры оценивания результатов обучения аспирантов с инвалидностью и ограниченными возможностями здоровья предусматривает (в случае необходимости) использование специальных технических средств, необходимых им в связи с их индивидуальными особенностями. Эти средства могут быть предоставлены университетом, могут использоваться собственные технические средства.

Каждый аспирант из числа лиц с инвалидностью и ограниченными возможностями здоровья в течение всего периода освоения программы при необходимости будет обеспечен индивидуальным неограниченным доступом к электронной информационно-образовательной среде УГГУ с использованием специальных технических и программных средств, содержащей электронные образовательные ресурсы, перечисленные в данной рабочей программе дисциплины (модуля) и иметь доступ к необходимому программному обеспечению, адаптированному для аспирантов с инвалидностью и ограниченными возможностями здоровья.

МИНОБРНАУКИ РОССИИ

ФГБОУ ВО «Уральский государственный горный университет»



УТВЕРЖДАЮ

Проректор по учебно-методическому
комплексу
С. А. Упоров

РАБОЧАЯ ПРОГРАММА ДИСЦИПЛИНЫ (МОДУЛЯ)

2.1.7.2 СРЕДСТВА КОММУНИКАЦИИ В УЧЕБНОЙ И ПРОФЕССИОНАЛЬНОЙ ДЕЯТЕЛЬНОСТИ

Научная специальность

**Автоматизация технологических процессов и производств в горной
промышленности**

Одобрена на заседании кафедры

Управление персоналом

(название кафедры)

Зав.кафедрой

Ветоц

(подпись)

Зетошкина Т.А.

(Фамилия И.О.)

Протокол № 5 от 20.01.2022

(Дата, номер протокола)

Рассмотрена методической комиссией
факультета

Горно-механического

(название факультета)

Председатель

Осипов

(подпись)

Осипов П.А.

(Фамилия И.О.)

Протокол № 6 от 15.02.2022

(Дата, номер протокола)

Екатеринбург

Автор:

**Рабочая программа дисциплины (модуля) согласована с выпускающей кафедрой
Горной механики**

Заведующий кафедрой

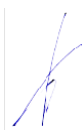
_____ —
подпись

Н.В. Макаров
И.О. Фамилия

**Аннотация рабочей программы дисциплины (модуля)
«Средства коммуникации в учебной и профессиональной деятельности»**

Трудоемкость дисциплины (модуля): 28 часов.

Цель дисциплины: формирование у обучающихся навыков межличностного и делового общения, установление оптимальных форм взаимоотношений с другими людьми, сотрудничества, толерантного отношения к окружающим, социальной адаптации, для решения задач профессиональной деятельности, связанной с умением разрабатывать и внедрять корпоративные стандарты в области управления персоналом.

Результат изучения дисциплины (модуля):

Знать:

- теоретические основы, структуру и содержание процесса межличностной и деловой коммуникации;
- функции и виды вербальных и невербальных средств коммуникации;
- современное состояние развития технических и программных средств коммуникации универсального и специального назначения;
- методы и способы эффективной коммуникации в устной и письменной формах;
- требования и правила эффективного публичного выступления;
- принципы толерантного отношения к людям;
- способы предупреждения конфликтов и выхода из конфликтных ситуаций;
- возможное влияние своих характерологических особенностей на практику общения и взаимодействия в команде;
- правила командной работы, конструктивного совместного решения проблем и организации командной работы;

Уметь:

- применять вербальные и невербальные средства коммуникации;
- использовать альтернативные технические и программные средства коммуникации;
- выстраивать публичное выступление в соответствии с психологическими законами восприятия и подачи информации, воздействовать на аудиторию.
- толерантно воспринимать и правильно оценивать людей, включая их социальные, этнические, конфессиональные и культурные различия;
- находить пути преодоления конфликтных ситуаций, встречающихся как в пределах учебной жизни, так и вне ее;
- осуществлять правильный выбор стратегии взаимодействия и принятие ответственности за результаты деятельности коллектива;
- выполнять регулятивные коллективные нормы, задающие позитивное поведение людей в команде, образцы взаимодействий и взаимоотношений, основные требования, предъявляемые к членам команды ее участниками;
- адаптироваться в новых аспектах учебы и жизнедеятельности в условиях профессиональной организации, адекватно оценивать сложившуюся ситуацию, действовать с ее учетом;

Владеть:

- языковыми и техническими средствами деловой и межличностной коммуникации, учитывая собственные особенности общения;
- навыками публичной коммуникации;
- навыками толерантного поведения в коллективе;
- способами предупреждения конфликтов и разрешения конфликтных ситуаций;
- навыками адекватного отношения к собственным особенностям и их приемами психологической защиты от негативных, травмирующих переживаний;
- механизмами конфликтного поведения, согласованности действий и эффективного взаимодействия в команде;

- навыками организации совместной социокультурной и профессиональной деятельности коллектива.

1 ЦЕЛИ ОСВОЕНИЯ ДИСЦИПЛИНЫ (МОДУЛЯ)

Целью освоения дисциплины (модуля) «Средства коммуникации в учебной и профессиональной деятельности» является формирование у обучающихся навыков межличностного и делового общения, установление оптимальных форм взаимоотношений с другими людьми, сотрудничества, толерантного отношения к окружающим, социальной адаптации, для решения задач профессиональной деятельности, связанной с умением разрабатывать и внедрять корпоративные стандарты в области управления персоналом.

Задачи:

- *ознакомление* обучаемых с основами профессиональной и деловой культуры общения с лицами с ограниченными возможностями здоровья и инвалидами;
- *формирование* у аспирантов навыков использования альтернативных средств коммуникации в учебной и будущей профессиональной деятельности, необходимых в сфере активного социального взаимодействия.

2 ПЕРЕЧЕНЬ ПЛАНИРУЕМЫХ РЕЗУЛЬТАТОВ ОБУЧЕНИЯ ПО ДИСЦИПЛИНЕ (МОДУЛЮ)

Результаты освоения дисциплины (модуля) определены в таблице 2.1

Таблица 2.1 Результаты обучения

Результаты обучения	
знать	<ul style="list-style-type: none">- теоретические основы, структуру и содержание процесса межличностной и деловой коммуникации;- функции и виды вербальных и невербальных средств коммуникации;- современное состояние развития технических и программных средств коммуникации универсального и специального назначения;- методы и способы эффективной коммуникации в устной и письменной формах;- требования и правила эффективного публичного выступления;- принципы толерантного отношения к людям;- способы предупреждения конфликтов и выхода из конфликтных ситуаций;- возможное влияние своих характерологических особенностей на практику общения и взаимодействия в команде;- правила командной работы, конструктивного совместного решения проблем и организации командной работы;
уметь	<ul style="list-style-type: none">- применять вербальные и невербальные средства коммуникации;- использовать альтернативные технические и программные средства коммуникации;- выстраивать публичное выступление в соответствии с психологическими законами восприятия и подачи информации, воздействовать на аудиторию.- толерантно воспринимать и правильно оценивать людей, включая их социальные, этнические, конфессиональные и культурные различия;- находить пути преодоления конфликтных ситуаций, встречающихся как в пределах учебной жизни, так и вне ее;- осуществлять правильный выбор стратегии взаимодействия и принятие ответственности за результаты деятельности коллектива;- выполнять регулятивные коллективные нормы, задающие позитивное поведение людей в команде, образцы взаимодействий и взаимоотношений, основные требования, предъявляемые к членам команды ее участниками;- адаптироваться в новых аспектах учебы и жизнедеятельности в условиях профессиональной организации, адекватно оценивать сложившуюся ситуацию, действовать с ее учетом;
владеть	<ul style="list-style-type: none">- языковыми и техническими средствами деловой и межличностной коммуникации, учитывая собственные особенности общения;- навыками публичной коммуникации;

	<ul style="list-style-type: none"> - навыками толерантного поведения в коллективе; - способами предупреждения конфликтов и разрешения конфликтных ситуаций; - навыками адекватного отношения к собственным особенностям и их приемами психологической защиты от негативных, травмирующих переживаний; - механизмами конформного поведения, согласованности действий и эффективного взаимодействия в команде; - навыками организации совместной социокультурной и профессиональной деятельности коллектива.
--	---

3 ОБЪЕМ ДИСЦИПЛИНЫ (МОДУЛЯ) В АКАДЕМИЧЕСКИХ ЧАСАХ

Трудоемкость дисциплины (модуля) и виды учебных занятий определены в таблице 3.1

Таблица 3.1 Трудоемкость дисциплины (модуля) и виды учебных занятий

Всего кол-во часов	Трудоемкость дисциплины (модуля)				Контрольная работа	Форма промежуточной аттестации
	В том числе					
	лекции	практ.зан.	лабор.раб.	СР		
28	14	14	-	-	-	зачет

4 СОДЕРЖАНИЕ ДИСЦИПЛИНЫ (МОДУЛЯ), СТРУКТУРИРОВАННОЕ ПО ТЕМАМ (РАЗДЕЛАМ) С УКАЗАНИЕМ ОТВЕДЕННОГО НА НИХ КОЛИЧЕСТВА АКАДЕМИЧЕСКИХ ЧАСОВ И ВИДОВ УЧЕБНЫХ ЗАНЯТИЙ

4.1 Тематический план изучения дисциплины (модуля)

№	Тема	Контактная работа			Самостоятельная работа
		лекции	практич. занятия/ др. формы	лаборат. работы	
1.	Сущность коммуникации в разных социальных сферах. Основные функции и виды коммуникации	1	1		
2.	Понятие деловой этики. Методы постановки целей в деловой коммуникации	1	1		
3.	Специфика вербальной и невербальной коммуникации	1	1		
4.	Эффективное общение	1	1		
5.	Основные коммуникативные барьеры и пути их преодоления в межличностном общении. Стили поведения в конфликтной ситуации	2	2		
6.	Способы психологической защиты	2	2		
7.	Виды и формы взаимодействия студентов в условиях организации	2	2		
8.	Моделирование ситуаций, связанных с различными аспектами учебы и жизнедеятельности студентов инвалидов	2	2		

9.	Формы, методы, технологии самопрезентации	2	2		
	ИТОГО	14	14		

4.2 Содержание учебной дисциплины (модуля)

Тема 1. Сущность коммуникации в разных социальных сферах. Основные функции и виды коммуникации

Роль коммуникаций в жизни человека. Межличностное общение как предмет научного познания. Структура общения. Общение людей, имеющих нарушения слуха, зрения, речи. Средства, виды, функции коммуникации. Речевые способности и их роль в профессиональном общении.

Тема 2. Понятие деловой этики. Методы постановки целей в деловой коммуникации

Деловое общение: содержание, цель, функции. Деловые переговоры: основные стадии, порядок ведения, методы ведения, типы принимаемых решений. Этика дистанционного общения: письма, официальные запросы, телефонное общение, интернет, SMS-сообщения.

Тема 3. Специфика вербальной и невербальной коммуникации

Вербальная коммуникация: специфика, формы, стили, контексты вербальной коммуникации. Невербальная коммуникация: сущность, основные формы и способы.

Тема 4. Эффективное общение

Условия эффективного общения. Восприятие и понимание человека человеком. Типичные ошибки первого впечатления. Обратная связь и стили слушания. Критерии эффективности коммуникации. Принципы построения успешного межличностного общения.

Тема 5. Основные коммуникативные барьеры и пути их преодоления в межличностном общении. Стили поведения в конфликтной ситуации

Основные причины конфликтов в межличностном общении. Барьеры общения в условиях образовательной среды. Сложности межличностного общения лиц, имеющих ограничения здоровья. Барьер речи. Способы организации взаимодействия, пути решения конфликтов.

Тема 6. Способы психологической защиты

Понятие о защитных механизмах психики. Поведение в эмоционально напряженных ситуациях: техники, снижающие и повышающие напряжение.

Тема 7. Виды и формы взаимодействия студентов в условиях образовательной организации

Понятие о группе и коллективе. Структура и виды группы. Факторы сплоченности коллектива. Динамические процессы в группе: групповое давление, феномен группомыслия, феномен подчинения авторитету. Виды и формы взаимодействия. Обособление. Диктат. Подчинение. Вызов. Выгода. Соперничество. Сотрудничество. Взаимодействие. Взаимопонимание.

Тема 8. Моделирование ситуаций, связанных с различными аспектами учебы и жизнедеятельности студентов инвалидов

Основные подразделения и сотрудники образовательной организации, в том числе, занимающиеся вопросами сопровождения учебы студентов- инвалидов. Организация

учебного процесса в образовательной организации с учетом соблюдения требований федеральных стандартов образования. Формы, виды учебных занятий. Основные трудности и проблемы, встречающиеся у студентов-инвалидов в процессе обучения. Пути их решения.

Тема 9. Формы, методы, технологии самопрезентации

Самопрезентация как управление впечатлением. Виды презентаций. Психологические особенности и этапы подготовки публичного выступления. Секреты успешного публичного выступления.

5 ОБРАЗОВАТЕЛЬНЫЕ ТЕХНОЛОГИИ

Освоение дисциплины (модуля) предусматривает репродуктивные (информационные лекции, опросы, работа с книгой и т.д.); активные (доклады, работа с информационными ресурсами, решение задач, кейсов и проч.); интерактивные (бизнес-кейсы, групповые дискуссии, тренинги, анализ ситуаций, деловые и ролевые игры, круглые столы, иные) технологии обучения.

6 ПЕРЕЧЕНЬ УЧЕБНО-МЕТОДИЧЕСКОГО ОБЕСПЕЧЕНИЯ ДЛЯ САМОСТОЯТЕЛЬНОЙ РАБОТЫ ПО ДИСЦИПЛИНЕ (МОДУЛЮ)

Для организации самостоятельной работы обучающихся по изучению дисциплины (модуля) кафедрой подготовлены *Методические указания по организации самостоятельной работы и задания.*

7 ОЦЕНОЧНЫЕ МАТЕРИАЛЫ ДЛЯ ПРОВЕДЕНИЯ ТЕКУЩЕГО КОНТРОЛЯ УСПЕВАЕМОСТИ И ПРОМЕЖУТОЧНОЙ АТТЕСТАЦИИ ОБУЧАЮЩИХСЯ ПО ДИСЦИПЛИНЕ (МОДУЛЮ)

Оценка результатов освоения дисциплины осуществляется в ходе текущего контроля успеваемости и промежуточной аттестации.

Формы и методы текущего контроля: экспертное наблюдение и оценка результата деятельности обучающегося на учебных занятиях, экспертная оценка выполненных самостоятельных работ, оценка результатов оценочных мероприятий.

Оценочные средства: тест, опрос, практико-ориентированное задание, кейс-задание.

Промежуточная аттестация по итогам освоения дисциплины (модуля) проводится в форме зачета.

Для осуществления текущего контроля успеваемости и промежуточной аттестации обучающихся используется комплект оценочных средств по дисциплине (модулю).

8 ПЕРЕЧЕНЬ ЛИТЕРАТУРЫ, НЕОБХОДИМОЙ ДЛЯ ОСВОЕНИЯ ДИСЦИПЛИНЫ (МОДУЛЯ)

№ п/п	Наименование	Кол-во экз.
1	Деловые коммуникации [Электронный ресурс]: учебное пособие /. — Электрон. текстовые данные. — Ставрополь: Ставропольский государственный аграрный университет, 2013. — 92 с. — 2227-8397. — Режим доступа: http://www.iprbookshop.ru/47297.html	Эл. ресурс
2	Деловые коммуникации [Электронный ресурс]: учебное пособие / М.Г. Круталевич [и др.]. — Электрон. текстовые данные. — Оренбург: Оренбургский государственный университет, ЭБС АСВ, 2015. — 216 с. — 978-5-7410-1378-6. — Режим доступа: http://www.iprbookshop.ru/61357.html	Эл. ресурс
3	Емельянова Е.А. Деловые коммуникации [Электронный ресурс]: учебное пособие / Е.А. Емельянова. — Электрон. текстовые данные. — Томск: Томский государственный университет систем управления и радиоэлектроники, Эль Контент, 2014. — 122 с. — 978-5-4332-0185-9. — Режим доступа: http://www.iprbookshop.ru/72086.html	Эл. ресурс
4	Бордовская Н. В. Психология и педагогика: учебник для студентов высших учебных заведений / Н. В. Бордовская. - СПб.: Питер, 2013. - 622 с.	2
5	Марцинковская Т. Д. Психология и педагогика: учебник / Т. Д. Марцинковская, Л. А. Григорович. – М.: Проспект, 2010. - 464 с.	2
6	Дзялошинский, И. М. Коммуникация и коммуникативная культура : учебное пособие / И. М. Дзялошинский. — Москва : Ай Пи Ар Медиа, 2022. — 606 с. — ISBN 978-5-4497-1367-4. — Текст : электронный // Цифровой образовательный ресурс IPR SMART : [сайт]. — URL: https://www.iprbookshop.ru/115017.html (дата обращения: 05.02.2022). — Режим доступа: для авторизир. пользователей	Эл. ресурс
7	Косова, Ю. А. Деловые коммуникации: технологии общения : сборник практических заданий / Ю. А. Косова, Н. В. Сергеева. — Москва : Российский государственный университет правосудия, 2021. — 127 с. — ISBN 978-5-93916-893-9. — Текст : электронный // Цифровой образовательный ресурс IPR SMART : [сайт]. — URL: https://www.iprbookshop.ru/117239.html (дата обращения: 05.02.2022). — Режим доступа: для авторизир. пользователей	Эл. ресурс
8	Асташина, О. В. Деловые коммуникации : учебное пособие / О. В. Асташина. — Саратов : Вузовское образование, 2021. — 103 с. — ISBN 978-5-4487-0817-6. — Текст : электронный // Цифровой образовательный ресурс IPR SMART : [сайт]. — URL: https://www.iprbookshop.ru/117617.html (дата обращения: 05.02.2022). — Режим доступа: для авторизир. пользователей	Эл. ресурс
9	Дзялошинский, И. М. Культура массовых коммуникаций : учебное пособие / И. М. Дзялошинский. — Москва : Ай Пи Ар Медиа, 2021. — 688 с. — ISBN 978-5-4497-1298-1. — Текст : электронный // Цифровой образовательный ресурс IPR SMART : [сайт]. — URL: https://www.iprbookshop.ru/109257.html (дата обращения: 05.02.2022). — Режим доступа: для авторизир. пользователей	Эл. ресурс
10	Дзялошинский, И. М. Личностный мир человека: социальные и психологические проблемы текстовой деятельности : учебное пособие / И. М. Дзялошинский. — Москва : Ай Пи Ар Медиа, 2021. — 884 с. — ISBN 978-5-4497-0773-4. — Текст : электронный // Цифровой образовательный ресурс IPR SMART : [сайт]. — URL: https://www.iprbookshop.ru/99909.html (дата обращения: 05.02.2022). — Режим доступа: для авторизир. пользователей. - DOI: https://doi.org/10.23682/99909	Эл. ресурс
11	Клаус, Фопель Сплоченность и толерантность в группе. Психологические игры и упражнения / Фопель Клаус ; перевод Л. Алексеевская, Л. Воскресенская. — 2-е изд. — Москва : Генезис, 2020. — 331 с. — ISBN 978-5-98563-545-4. — Текст : электронный // Цифровой образовательный ресурс IPR SMART : [сайт]. — URL: https://www.iprbookshop.ru/95356.html (дата обращения: 05.02.2022). — Режим доступа: для авторизир. пользователей	Эл. ресурс

9 ПЕРЕЧЕНЬ РЕСУРСОВ ИНФОРМАЦИОННО - ТЕЛЕКОММУНИКАЦИОННОЙ СЕТИ «ИНТЕРНЕТ», ИНФОРМАЦИОННЫХ, ИНФОРМАЦИОННО-СПРАВОЧНЫХ СИСТЕМ, ПРОФЕССИОНАЛЬНЫХ БАЗ ДАННЫХ, НЕОБХОДИМЫХ ДЛЯ ОСВОЕНИЯ ДИСЦИПЛИНЫ (МОДУЛЯ)

Интернет-ресурсы:

Единое окно доступа к образовательным ресурсам - Режим доступа:
<http://window.edu.ru>

Министерство труда и социальной защиты Российской Федерации:
<http://www.rosmintrud.ru>

Современный менеджмент - <http://1st.com.ua>.

Сайт журнала «Корпоративный менеджмент» - <http://www.cfin.ru>.

Деловая пресса - <http://www.businesspress.ru>.

Информационные, информационно-справочные системы:

Справочная правовая система «КонсультантПлюс»

Профессиональные базы данных:

E-library: электронная научная библиотека: <https://elibrary.ru>

Scopus: база данных рефератов и цитирования

<https://www.scopus.com/customer/profile/display.uri>

Лицензионное и свободно распространяемое программное обеспечение:

Microsoft Office Professional 2010

Microsoft Windows 8 Professional

10 ОПИСАНИЕ МАТЕРИАЛЬНО-ТЕХНИЧЕСКОЙ БАЗЫ, НЕОБХОДИМОЙ ДЛЯ ОСУЩЕСТВЛЕНИЯ ОБРАЗОВАТЕЛЬНОГО ПРОЦЕССА ПО ДИСЦИПЛИНЕ (МОДУЛЮ)

Реализация данной учебной дисциплины (модуля) осуществляется с использованием материально-технической базы, обеспечивающей проведение всех видов учебных занятий, предусмотренных программой учебной дисциплины (модуля), соответствующей действующим санитарным и противопожарным правилам.

11 ОСОБЕННОСТИ РЕАЛИЗАЦИИ ДИСЦИПЛИНЫ (МОДУЛЯ) ДЛЯ ЛИЦ С ИНВАЛИДНОСТЬЮ И ОГРАНИЧЕННЫМИ ВОЗМОЖНОСТЯМИ ЗДОРОВЬЯ

Освоение дисциплины (модуля) для аспирантов с инвалидностью и ограниченными возможностями здоровья может быть организовано с учётом особенностей их психофизического развития, индивидуальных возможностей и необходимых специальных условий их обучения.

При реализации данной дисциплины (модуля) используются различные образовательные технологии (в том числе дистанционные) с учётом их адаптации для аспирантов с инвалидностью и ограниченными возможностями здоровья в зависимости от вида и характера ограниченных возможностей их здоровья.

Образовательные технологии используются во всех основных видах учебной работы по дисциплине (модулю) (контактная работа, самостоятельная работа, индивидуальная работа), адаптируются с учётом способностей, особенностей восприятия, готовности к освоению материала, имеющегося индивидуального социально-образовательного опыта аспирантов с инвалидностью и ограниченными возможностями здоровья.

При реализации дисциплины (модуля) конкретные формы и виды самостоятельной и индивидуальной работы аспирантов с инвалидностью и ограниченными возможностями здоровья устанавливаются преподавателем. Выбор форм и видов самостоятельной и индивидуальной работы аспирантов с инвалидностью и ограниченными возможностями

здоровья осуществляется с учётом их способностей, особенностей восприятия и готовности к освоению учебного материала.

Аспиранты из числа лиц с ограниченными возможностями здоровья и с инвалидностью при необходимости обеспечиваются печатными и (или) электронными образовательными ресурсами (учебники, учебные пособия, материалы для самостоятельной работы и т.д.) в формах, адаптированных к ограничениям их здоровья и восприятия информации:

для лиц с нарушениями зрения:

- в печатной форме увеличенным шрифтом;
- в форме электронного документа;

для лиц с нарушениями слуха:

- в печатной форме;
- в форме электронного документа;

для лиц с нарушениями опорно-двигательного аппарата:

- в печатной форме;
- в форме электронного документа.

Данный перечень может быть конкретизирован в зависимости от контингента аспирантов.

Проведение текущего контроля успеваемости и промежуточной аттестации (конкретные формы и процедуры) для аспирантов с инвалидностью и ограниченными возможностями здоровья по дисциплине (модулю) устанавливается ФГБОУ ВО «УГГУ» самостоятельно с учётом ограничений их здоровья и доводятся до сведения аспирантов в сроки, определённые в локальных актах университета.

Процедура проведения промежуточной аттестации для аспирантов с инвалидностью и ограниченными возможностями здоровья при необходимости устанавливается с учётом индивидуальных психофизических особенностей (устно, письменно на бумаге, письменно на компьютере и т.п.). При необходимости предусматривается увеличение времени на подготовку к промежуточной аттестации, а также предоставляется дополнительное время для подготовки ответа в ходе промежуточной аттестации. При необходимости промежуточная аттестация может проводиться в несколько этапов. Возможно установление индивидуальных графиков проведения текущего контроля успеваемости и прохождения промежуточной аттестации.

Учебно-методические материалы для проведения текущего контроля успеваемости и промежуточной аттестации предоставляются в формах с учётом особенностей их психофизического развития, индивидуальных возможностей к восприятию информации.

Освоение дисциплины (модуля) и проведение процедуры оценивания результатов обучения аспирантов с инвалидностью и ограниченными возможностями здоровья предусматривает (в случае необходимости) использование специальных технических средств, необходимых им в связи с их индивидуальными особенностями. Эти средства могут быть предоставлены университетом, могут использоваться собственные технические средства.

Каждый аспирант из числа лиц с инвалидностью и ограниченными возможностями здоровья в течение всего периода освоения программы при необходимости будет обеспечен индивидуальным неограниченным доступом к электронной информационно-образовательной среде УГГУ с использованием специальных технических и программных средств, содержащей электронные образовательные ресурсы, перечисленные в данной рабочей программе дисциплины (модуля) и иметь доступ к необходимому программному обеспечению, адаптированному для аспирантов с инвалидностью и ограниченными возможностями здоровья.

МИНОБРНАУКИ РОССИИ

ФГБОУ ВО «Уральский государственный горный университет»



УТВЕРЖДАЮ

Проректор по учебно-методическому
комплексу
С. А. Уповор

РАБОЧАЯ ПРОГРАММА ДИСЦИПЛИНЫ (МОДУЛЯ)

2.1.7.3 СОЦИАЛЬНАЯ АДАПТАЦИЯ И СОЦИАЛЬНАЯ ЗАЩИТА

Научная специальность

**Автоматизация технологических процессов и производств в горной
промышленности**

Одобрена на заседании кафедры

Управление персоналом

(название кафедры)

Зав.кафедрой

Ветош

(подпись)

Ветошкина Т.А.

(Фамилия И.О.)

Протокол № 5 от 20.01.2022

(Дата, номер протокола)

Рассмотрена методической комиссией
факультета

Горно-механического

(название факультета)

Председатель

Осипов

(подпись)

Осипов П.А.

(Фамилия И.О.)

Протокол № 6 от 15.02.2022

(Дата, номер протокола)

Екатеринбург

Рабочая программа дисциплины (модуля) согласована с выпускающей кафедрой Горной механики

Заведующий кафедрой



подпись

Н.В. Макаров
И.О. Фамилия

Аннотация рабочей программы дисциплины (модуля)

«Социальная адаптация и социальная защита»

Трудоемкость дисциплины (модуля): 32 часа.

Цель дисциплины: формирование целостного представления о социальных системах, уровнях и способах управления социальными защитами населения; получение теоретических знаний и приобретение необходимых практических навыков в области социального образования лиц с ограниченными возможностями, для практической деятельности, связанной с умением разрабатывать и внедрять политику адаптации персонала организации.

Результат изучения дисциплины (модуля):

Знать:

- правила активного стиля общения и эффективной самопрезентации в деловой коммуникации;

- причины возникновения барьеров непонимания и способы их устранения;

- механизмы профессиональной адаптации в коллективе;

- механизмы социальной адаптации в коллективе;

Уметь:

- осуществлять осознанный выбор траектории собственного профессионального обучения;

- выстраивать деловые отношения в профессиональном коллективе,

- организовывать совместную деятельность, ориентируясь на задачи профессионального и личностного развития;

Владеть:

- навыками реализации осознанного выбора траектории собственного профессионального обучения;

- навыками организации совместной социокультурной и профессиональной деятельности коллектива;

- навыками толерантного поведения в коллективе.

1 ЦЕЛИ ОСВОЕНИЯ ДИСЦИПЛИНЫ (МОДУЛЯ)

Целью освоения дисциплины (модуля) «Социальная адаптация и социальная защита» является формирование целостного представления о социальных системах, уровнях и способах управления социальными защитами населения; получение теоретических знаний и приобретение необходимых практических навыков в области социального образования лиц с ограниченными возможностями, для практической деятельности, связанной с умением разрабатывать и внедрять политику адаптации персонала организации.

Задачи:

- *формирование* у студентов с ограниченными возможностями здоровья и мотивации и личностных механизмов непрерывного самообразования и профессионального саморазвития;

- *овладение* обучающимися с ограниченными возможностями здоровья и инвалидами согласованными позитивными действиями в коллективе и взаимодействиями в совместной социокультурной и профессиональной деятельности коллектива;

- *овладение* обучающимися с ограниченными возможностями здоровья и инвалидами приемами адекватного применения норм закона, относящимся к правам инвалидов, и правовыми механизмами при защите прав в различных жизненных и профессиональных ситуациях

2 ПЕРЕЧЕНЬ ПЛАНИРУЕМЫХ РЕЗУЛЬТАТОВ ОБУЧЕНИЯ ПО ДИСЦИПЛИНЕ (МОДУЛЮ)

Результаты освоения дисциплины (модуля) определены в таблице 2.1

Таблица 2.1 Результаты обучения

Результаты обучения	
знать	<ul style="list-style-type: none">- правила активного стиля общения и эффективной самопрезентации в деловой коммуникации;- причины возникновения барьеров непонимания и способы их устранения;- механизмы профессиональной адаптации в коллективе;- механизмы социальной адаптации в коллективе;
уметь	<ul style="list-style-type: none">- осуществлять осознанный выбор траектории собственного профессионального обучения;- выстраивать деловые отношения в профессиональном коллективе,- организовывать совместную деятельность, ориентируясь на задачи профессионального и личностного развития;
владеть	<ul style="list-style-type: none">- навыками реализации осознанного выбора траектории собственного профессионального обучения;- навыками организации совместной социокультурной и профессиональной деятельности коллектива;- навыками толерантного поведения в коллективе.

3 ОБЪЕМ ДИСЦИПЛИНЫ (МОДУЛЯ) В АКАДЕМИЧЕСКИХ ЧАСАХ

Трудоемкость дисциплины (модуля) и виды учебных занятий определены в таблице 3.1

Таблица 3.1 Трудоемкость дисциплины (модуля) и виды учебных занятий

Трудоемкость дисциплины (модуля)					Контрольная работа	Форма промежуточной аттестации
Всего кол-во часов	В том числе					
	лекции	практ.зан.	лабор.раб.	СР		
32	14	14	-	4	-	зачет

4 СОДЕРЖАНИЕ ДИСЦИПЛИНЫ (МОДУЛЯ), СТРУКТУРИРОВАННОЕ ПО ТЕМАМ (РАЗДЕЛАМ) С УКАЗАНИЕМ ОТВЕДЕННОГО НА НИХ КОЛИЧЕСТВА АКАДЕМИЧЕСКИХ ЧАСОВ И ВИДОВ УЧЕБНЫХ ЗАНЯТИЙ

4.1 Тематический план изучения дисциплины (модуля)

№	Тема	Контактная работа			Самостоятельная работа
		лекции	практич. занятия/ др. формы	лаборат. работы	
1.	Социальная адаптация. Психика и организм человека	4	4	-	1
2.	Профессиональная адаптация. Профессиональное развитие личности	6	6	-	1
3.	Основы социально-правовых знаний	4	4		2
	ИТОГО	14	14		4

4.2 Содержание учебной дисциплины (модуля)

Тема 1. Социальная адаптация. Психика и организм человека

Виды и закономерности ощущения, восприятия, внимания, памяти. Виды, свойства внимания и его роль в профессиональной деятельности. Приемы развития внимания. Виды, нарушения и приемы развития памяти. Виды, процессы и методы развития мышления. Учет особенностей мышления при выборе профессии.

Виды воображения, его значение при выборе профессиональной деятельности.

Речь, эмоции и чувства, их роль в жизни и профессиональной деятельности человека.

Эмоциональная регуляция. Волевая регуляция поведения человека. Характер и проблемы его формирования. Влияние профессии на характер и на общение. Самооценка и уровень притязаний.

Понятие направленности личности. Познание задатков и способностей. Общие и специальные способности. Способности и успешность деятельности. Развитие способностей. Учет особенностей свойств личности при выборе профессии. Личностные противопоказания к выбору профессии.

Социализация человека в сферах деятельности, общения, самосознания. Понятие социальной адаптации, ее этапы, механизмы, условия. Социальные нормы, социальные роли. Общение как условие удовлетворения личности. Роль коммуникации для психологической совместимости в коллективе. Способы преодоления коммуникативных барьеров

Тема 2. Профессиональная адаптация. Профессиональное развитие личности

Профессия, специальность, специализация. Основные классификации профессий. Этапы профессионального становления личности: оптация, профессиональная подготовка, профессиональная адаптация, профессионализм, мастерство. Мотивы профессиональной деятельности на каждом из этапов профессионального становления; формирование самооценки, идентичности, уровня притязаний.

Постановка жизненных и профессиональных целей. Проблемы и факторы выбора профессии. Профессиональная пригодность и непригодность. Правильные ориентиры. Личностные регуляторы выбора профессии. Профессиональное самоопределение на разных стадиях возрастного развития человека.

Особенности развития когнитивных и волевых качеств. Особенности формирования самооценки. Формы, методы, технологии самопрезентации при трудоустройстве.

Тема 3. Основы социально - правовых знаний

Конвенция ООН о правах инвалидов. Конституция Российской Федерации. Гражданский кодекс РФ в части статей о гражданских правах инвалидов. Трудовой кодекс в части статей о трудовых правах инвалидов.

Федеральный Закон «О социальной защите инвалидов в Российской Федерации». Медико-социальная экспертиза. Порядок и условия установления инвалидности. Реабилитация инвалидов. Индивидуальная программа реабилитации или абилитации инвалида. Основные гарантии инвалидам в области социальной защиты и образования.

Трудоустройство инвалидов. Обеспечение доступности высшего образования для инвалидов.

5 ОБРАЗОВАТЕЛЬНЫЕ ТЕХНОЛОГИИ

Освоение дисциплины (модуля) предусматривает репродуктивные (информационные лекции, опросы, работа с книгой и т.д.); активные (доклады, работа с информационными ресурсами, решение задач, кейсов и проч.); интерактивные (бизнес-кейсы, групповые дискуссии, тренинги, анализ ситуаций, деловые и ролевые игры, круглые столы, иные) технологии обучения.

6 ПЕРЕЧЕНЬ УЧЕБНО-МЕТОДИЧЕСКОГО ОБЕСПЕЧЕНИЯ ДЛЯ САМОСТОЯТЕЛЬНОЙ РАБОТЫ ПО ДИСЦИПЛИНЕ (МОДУЛЮ)

Для организации самостоятельной работы обучающихся по изучению дисциплины (модуля) кафедрой подготовлены *Методические указания по организации самостоятельной работы и задания.*

7 ОЦЕНОЧНЫЕ МАТЕРИАЛЫ ДЛЯ ПРОВЕДЕНИЯ ТЕКУЩЕГО КОНТРОЛЯ УСПЕВАЕМОСТИ И ПРОМЕЖУТОЧНОЙ АТТЕСТАЦИИ ОБУЧАЮЩИХСЯ ПО ДИСЦИПЛИНЕ (МОДУЛЮ)

Оценка результатов освоения дисциплины осуществляется в ходе текущего контроля успеваемости и промежуточной аттестации.

Формы и методы текущего контроля: экспертное наблюдение и оценка результата деятельности обучающегося на учебных занятиях, экспертная оценка выполненных самостоятельных работ, оценка результатов оценочных мероприятий.

Оценочные средства: опрос, практико-ориентированное задание.

Промежуточная аттестация по итогам освоения дисциплины (модуля) проводится в форме зачета.

Для осуществления текущего контроля успеваемости и промежуточной аттестации обучающихся используется комплект оценочных средств по дисциплине (модулю).

8 ПЕРЕЧЕНЬ ЛИТЕРАТУРЫ, НЕОБХОДИМОЙ ДЛЯ ОСВОЕНИЯ ДИСЦИПЛИНЫ (МОДУЛЯ)

№ п/п	Наименование	Кол-во экз.
1	Ветошкина Т.А., Шнайдер Н.В., Полянок О.В. Социология и психология управления. Екатеринбург, 2013.	80
2	Райзберг Б.А. Психологическая экономика: учебное пособие. М.: ИНФРА-М, 2005.	2
3	Смольникова Л.В. Психология [Электронный ресурс]: учебное пособие для студентов всех направлений / Л.В. Смольникова. — Электрон. текстовые данные. — Томск: Томский государственный университет систем управления и радиоэлектроники, 2016. — 337 с. — 2227-8397. — Режим доступа: http://www.iprbookshop.ru/72361.html	Эл. ресурс
4	Социальная психология [Электронный ресурс]: учебное пособие для студентов вузов / А.Н. Сухов [и др.]. — 7-е изд. — Электрон. текстовые данные. — М.: ЮНИТИ-ДАНА, 2017. — 615 с. — 978-5-238-02192-8. — Режим доступа: http://www.iprbookshop.ru/71051.html	Эл. ресурс
5	Шарипов Ф.В. Педагогика и психология высшей школы [Электронный ресурс]: учебное пособие / Ф.В. Шарипов. — Электрон. текстовые данные. — М.: Логос, 2016. — 448 с. — 978-5-98704-587-9. — Режим доступа: http://www.iprbookshop.ru/66421.html	Эл. ресурс
6	Корягина Н. А. Психология общения: учебник и практикум / Н. А. Корягина, Н. В. Антонова, С. В. Овсянникова; Национальный исследовательский университет "Высшая школа экономики". - Москва: Юрайт, 2015. - 441 с.	2
7	Хухлаева О. В. Психологическое консультирование и психологическая коррекция: учебник и практикум / О. В. Хухлаева, О. Е. Хухлаев; Московский городской психолого-педагогический университет. - Москва: Юрайт, 2015. - 424 с.	2
8	Бодров В.А. Психология профессиональной пригодности [Электронный ресурс]: учебное пособие для вузов/ Бодров В.А.— Электрон. текстовые данные. — М.: Пер Сэ, 2006. — 512 с.— Режим доступа: http://www.iprbookshop.ru/7393.html . — ЭБС «IPRbooks»	Эл. ресурс
9	Основы права [Электронный ресурс]: учебник / Л.И. Гущина [и др.]. — Электрон. текстовые данные. — СПб.: Юридический центр Пресс, 2015. — 147 с. — 978-5-94201-716-3. — Режим доступа: http://www.iprbookshop.ru/77116.html	Эл. ресурс
10	Козлова Э.М. Социальная психология [Электронный ресурс]: учебное пособие / Э.М. Козлова, С.В. Нищитенко. — Электрон. текстовые данные. — Ставрополь: Северо-Кавказский федеральный университет, 2017. — 170 с. — 2227-8397. — Режим доступа: http://www.iprbookshop.ru/75597.html	Эл. ресурс
11	Особенности правового регулирования труда и социального обеспечения инвалидов : учебное пособие / составители М. Ю. Осипов. — Москва : Ай Пи Ар Медиа, 2021. — 276 с. — ISBN 978-5-4497-0821-2. — Текст : электронный // Цифровой образовательный ресурс IPR SMART : [сайт]. — URL: https://www.iprbookshop.ru/101517.html (дата обращения: 05.02.2022). — Режим доступа: для авторизир. пользователей	Эл. ресурс

9 ПЕРЕЧЕНЬ РЕСУРСОВ ИНФОРМАЦИОННО - ТЕЛЕКОММУНИКАЦИОННОЙ СЕТИ «ИНТЕРНЕТ», ИНФОРМАЦИОННЫХ, ИНФОРМАЦИОННО-СПРАВОЧНЫХ СИСТЕМ, ПРОФЕССИОНАЛЬНЫХ БАЗ ДАННЫХ, НЕОБХОДИМЫХ ДЛЯ ОСВОЕНИЯ ДИСЦИПЛИНЫ (МОДУЛЯ)

Интернет-ресурсы:

Единое окно доступа к образовательным ресурсам - Режим доступа: <http://window.edu.ru>

Министерство труда и социальной защиты Российской Федерации: <http://www.rosmintrud.ru>

Современный менеджмент - <http://1st.com.ua>.

Сайт журнала «Корпоративный менеджмент» - <http://www.cfin.ru>.

Деловая пресса - <http://www.businesspress.ru>.

Информационные, информационно-справочные системы:

Справочная правовая система «КонсультантПлюс»

Профессиональные базы данных:

E-library: электронная научная библиотека: <https://elibrary.ru>

Scopus: база данных рефератов и цитирования

<https://www.scopus.com/customer/profile/display.uri>

Лицензионное и свободно распространяемое программное обеспечение:

Microsoft Office Professional 2010

Microsoft Windows 8 Professional

10 ОПИСАНИЕ МАТЕРИАЛЬНО-ТЕХНИЧЕСКОЙ БАЗЫ, НЕОБХОДИМОЙ ДЛЯ ОСУЩЕСТВЛЕНИЯ ОБРАЗОВАТЕЛЬНОГО ПРОЦЕССА ПО ДИСЦИПЛИНЕ (МОДУЛЮ)

Реализация данной учебной дисциплины (модуля) осуществляется с использованием материально-технической базы, обеспечивающей проведение всех видов учебных занятий, предусмотренных программой учебной дисциплины (модуля), соответствующей действующим санитарным и противопожарным правилам.

11 ОСОБЕННОСТИ РЕАЛИЗАЦИИ ДИСЦИПЛИНЫ (МОДУЛЯ) ДЛЯ ЛИЦ С ИНВАЛИДНОСТЬЮ И ОГРАНИЧЕННЫМИ ВОЗМОЖНОСТЯМИ ЗДОРОВЬЯ

Освоение дисциплины (модуля) для аспирантов с инвалидностью и ограниченными возможностями здоровья может быть организовано с учётом особенностей их психофизического развития, индивидуальных возможностей и необходимых специальных условий их обучения.

При реализации данной дисциплины (модуля) используются различные образовательные технологии (в том числе дистанционные) с учётом их адаптации для аспирантов с инвалидностью и ограниченными возможностями здоровья в зависимости от вида и характера ограниченных возможностей их здоровья.

Образовательные технологии используются во всех основных видах учебной работы по дисциплине (модулю) (контактная работа, самостоятельная работа, индивидуальная работа), адаптируются с учётом способностей, особенностей восприятия, готовности к освоению материала, имеющегося индивидуального социально-образовательного опыта аспирантов с инвалидностью и ограниченными возможностями здоровья.

При реализации дисциплины (модуля) конкретные формы и виды самостоятельной и индивидуальной работы аспирантов с инвалидностью и ограниченными возможностями здоровья устанавливаются преподавателем. Выбор форм и видов самостоятельной и индивидуальной работы аспирантов с инвалидностью и ограниченными возможностями здоровья осуществляется с учётом их способностей, особенностей восприятия и готовности к освоению учебного материала.

Аспиранты из числа лиц с ограниченными возможностями здоровья и с инвалидностью при необходимости обеспечиваются печатными и (или) электронными образовательными ресурсами (учебники, учебные пособия, материалы для самостоятельной работы и т.д.) в формах, адаптированных к ограничениям их здоровья и восприятия информации:

для лиц с нарушениями зрения:

– в печатной форме увеличенным шрифтом;

– в форме электронного документа;

для лиц с нарушениями слуха:

- в печатной форме;
- в форме электронного документа;
 - для лиц с нарушениями опорно-двигательного аппарата:
- в печатной форме;
- в форме электронного документа.

Данный перечень может быть конкретизирован в зависимости от контингента аспирантов.

Проведение текущего контроля успеваемости и промежуточной аттестации (конкретные формы и процедуры) для аспирантов с инвалидностью и ограниченными возможностями здоровья по дисциплине (модулю) устанавливается ФГБОУ ВО «УГГУ» самостоятельно с учётом ограничений их здоровья и доводятся до сведения аспирантов в сроки, определённые в локальных актах университета.

Процедура проведения промежуточной аттестации для аспирантов с инвалидностью и ограниченными возможностями здоровья при необходимости устанавливается с учётом индивидуальных психофизических особенностей (устно, письменно на бумаге, письменно на компьютере и т.п.). При необходимости предусматривается увеличение времени на подготовку к промежуточной аттестации, а также предоставляется дополнительное время для подготовки ответа в ходе промежуточной аттестации. При необходимости промежуточная аттестация может проводиться в несколько этапов. Возможно установление индивидуальных графиков проведения текущего контроля успеваемости и прохождения промежуточной аттестации.

Учебно-методические материалы для проведения текущего контроля успеваемости и промежуточной аттестации предоставляются в формах с учётом особенностей их психофизического развития, индивидуальных возможностей к восприятию информации.

Освоение дисциплины (модуля) и проведение процедуры оценивания результатов обучения аспирантов с инвалидностью и ограниченными возможностями здоровья предусматривает (в случае необходимости) использование специальных технических средств, необходимых им в связи с их индивидуальными особенностями. Эти средства могут быть предоставлены университетом, могут использоваться собственные технические средства.

Каждый аспирант из числа лиц с инвалидностью и ограниченными возможностями здоровья в течение всего периода освоения программы при необходимости будет обеспечен индивидуальным неограниченным доступом к электронной информационно-образовательной среде УГГУ с использованием специальных технических и программных средств, содержащей электронные образовательные ресурсы, перечисленные в данной рабочей программе дисциплины (модуля) и иметь доступ к необходимому программному обеспечению, адаптированному для аспирантов с инвалидностью и ограниченными возможностями здоровья.

МИНОБРНАУКИ РОССИИ

ФГБОУ ВО «Уральский государственный горный университет»



УТВЕРЖДАЮ

Проректор по учебно-методическому
комплексу
С.А. Упоров

ПРОГРАММА ПРАКТИКИ НАУЧНОЙ ДЕЯТЕЛЬНОСТИ

Научная специальность

2.3.3. Автоматизация и управление технологическими процессами и производствами

год набора: 2023

Авторы: Бабенко А. Г., профессор, д.т.н.

Одобрена на заседании кафедры
автоматики и компьютерных
технологий

(название кафедры)
Зав. кафедрой _____
(подпись)
Бочков В.С.
(Фамилия И.О.)

Протокол № 1 от 12.09.2022
(Дата)

Рассмотрена методической комиссией
Горно-механического факультета

(название факультета)
Председатель _____
(подпись)
Осипов П. А.
(Фамилия И.О.)

Протокол № 1 от 13.09.2022
(Дата)

Екатеринбург

Аннотация программы практики научной деятельности

Трудоемкость практики: 2970 часов.

Цель практики: систематизация, расширение и закрепление профессиональных знаний аспирантов, формирование у аспирантов навыков ведения самостоятельной научной работы, подготовка к написанию диссертации.

Результат прохождения практики:

Знать:

- основные принципы организации научного исследования;
- информационные технологии в научных исследованиях, программные продукты, относящиеся к профессиональной сфере;
- основные требования к оформлению дизайна исследования, журнальной статьи, иллюстративного материала;
- правила оформления и редактирования рукописи в печать;
- принципы составления мультимедиа презентации выступления в форме научного доклада.

Уметь:

- выделять и систематизировать основные идеи в научных текстах, критически оценивать любую научную информацию, в независимости от источника;
- использовать современные технологии в широком междисциплинарном контексте;
- эффективно использовать ресурсы Интернета в образовательных целях.

Владеть:

- сбора, обработки и систематизации научной информации;
- приемами стратегического и тактического планирования исследования;
- информационно-коммуникационными технологиями;
- навыками самоанализа самооценки, самоопределения и самоконтроля.

1. ЦЕЛИ И ЗАДАЧИ ПРАКТИКИ НАУЧНОЙ ДЕЯТЕЛЬНОСТИ

Образовательный компонент программы аспирантуры предусматривает практику в виде практики научной деятельности (далее также – практика).

Цель практики: систематизация, расширение и закрепление профессиональных знаний аспирантов; формирование у аспирантов навыков ведения самостоятельной научной работы, подготовка к написанию диссертационной работы.

Задачи практики:

- систематизация, закрепление и расширение теоретических знаний и практических навыков проведения исследований;
- применение знаний и полученного опыта при решении актуальных научных задач в области автоматизации и управлении технологическими процессами и производствами;
- приобретение навыков проведения экспериментальных исследований в области автоматизации и управлении технологическими процессами и производствами.

2. ПЕРЕЧЕНЬ ПЛАНИРУЕМЫХ РЕЗУЛЬТАТОВ ПРОХОЖДЕНИЯ ПРАКТИКИ НАУЧНОЙ ДЕЯТЕЛЬНОСТИ

Результаты прохождения практики определены в таблице 2.1.

Таблица 2.1 Результаты практики

<i>знать</i>	<ul style="list-style-type: none">- основные принципы организации научного исследования;- информационные технологии в научных исследованиях, программные продукты, относящиеся к профессиональной сфере;- основные требования к оформлению дизайна исследования, журнальной статьи, иллюстративного материала;- правила оформления и редактирования рукописи в печать;- принципы составления мультимедиа презентации выступления в форме научного доклада.
<i>уметь</i>	<ul style="list-style-type: none">- выделять и систематизировать основные идеи в научных текстах, критически оценивать любую научную информацию, в независимости от источника;- использовать современные технологии в широком междисциплинарном контексте;- эффективно использовать ресурсы Интернета в образовательных целях.
<i>владеть</i>	<ul style="list-style-type: none">- сбора, обработки и систематизации научной информации;- приемами стратегического и тактического планирования исследования;- информационно-коммуникационными технологиями;- навыками самоанализа самооценки, самоопределения и самоконтроля.

3. ВИД ПРАКТИКИ, СПОСОБЫ И МЕСТО ЕЁ ПРОВЕДЕНИЯ

Вид практики: практика научной деятельности.

Способы проведения практики: выездная, стационарная.

Место проведения практики: практика научной деятельности проводится в структурном подразделении УГГУ (кафедра автоматизации и компьютерных технологий)

или в организациях (научно-исследовательских, проектных, образовательных, др.) – базах практики, с которыми у УГГУ заключены договоры о практике, деятельность которых соответствует научной специальности, осваиваемой в рамках программы аспирантуры.

4. ОБЪЁМ ПРАКТИКИ НАУЧНОЙ ДЕЯТЕЛЬНОСТИ И ЕЁ ПРОДОЛЖИТЕЛЬНОСТЬ

Общая трудоемкость практики составляет 2970 часов, в том числе в форме практической подготовки – 1980 часов, самостоятельная работа – 990 часов.

Общее время прохождения практики 55 недель.

Конкретные сроки прохождения практики устанавливаются в соответствии с календарным учебным графиком и индивидуальным учебным планом аспиранта.

5. СОДЕРЖАНИЕ ПРАКТИКИ НАУЧНОЙ ДЕЯТЕЛЬНОСТИ И ЕЁ ОРГАНИЗАЦИЯ

Содержание практики описано в таблице.

Таблица 5.1 Содержание практики

№ п/п	Этапы и краткое содержание практики	Практическая подготовка (ИКР), час.	Самостоятельная работа, час	Оценочное средство
1	<i>Подготовительный:</i>	39	42	
1.1	Обсуждение с научным руководителем плана практики научной деятельности	38	38	План практики научной деятельности
1.2	Ознакомление с требованиями охраны труда, пожарной безопасности, правил внутреннего трудового распорядка в месте прохождения практики научной деятельности	1	4	Запись в журнале организации
2.	<i>Практический:</i>	1915	918	
2.1	Освоение экспериментальных методов исследования; Участие в выполнении научных исследований, ведущихся научным руководителем; Получение экспериментальных данных, их анализ и систематизация	1600	918	Индивидуальный календарно-тематический план практики
2.2	Оценка достоверности полученных результатов исследования, сравнение объекта разработки с отечественными и	315		

	зарубежными аналогами			
3	<i>Результативно-оценочный:</i>	26	30	
3.1	Подготовка отчета о практике научной деятельности, заверение документов по месту практики (при необходимости), защита отчета	22	30	Отчет по практике, стендовая защита отчета по итогам прохождения практики
3.2	Индивидуальная беседа, дискуссия, групповое обсуждение с руководителем отчета и презентации/видеоотчета	4		
Всего:		1980	990	Экзамен

Практика научной деятельности организована в форме практической подготовки путем непосредственного выполнения обучающимися определенных видов работ, связанных с будущей профессиональной деятельностью, и направленных на формирование, закрепление, развитие практических навыков научной деятельности.

Обучающийся выполняет в соответствии с целями, задачами и заданием руководителя практики работы по месту прохождения практики, фиксирует все виды выполняемой работы в дневнике прохождения практики.

Перед началом практики для обучающихся аспирантов проводится организационное собрание, на котором разъясняются цели и задачи, содержание, сроки практики, порядок ее прохождения, формулируются задания практики, разъясняются формы, виды отчетности, требования к оформлению отчетных документов, порядок защиты отчета по практике, даются иные рекомендации по прохождению практики.

Организацию и руководство практикой осуществляют руководители практики от организации и от университета.

Руководители практики от университета контролируют реализацию программы практики и условия проведения практики организациями, проводят индивидуальные и групповые консультации в ходе практики, оказывают методическую помощь обучающимся при выполнении ими заданий практики, оценивают результаты практики.

Руководители практики от организаций (назначаемые руководителем организации) знакомят обучающихся с порядком прохождения практики, проводят инструктаж с обучающимися по ознакомлению с требованиями охраны труда, техники безопасности, а также правилами внутреннего трудового распорядка, помогают обучающимся овладеть профессиональными навыками.

При прохождении практики *обучающиеся обязаны:*

- своевременно прибыть на место прохождения практики, иметь при себе все необходимые документы;
- соблюдать действующие правила внутреннего трудового распорядка организации – места прохождения практики;
- соблюдать требования охраны труда, пожарной безопасности;
- выполнять задания, предусмотренные программой практики, вести дневник практики с фиксацией результатов выполненной работы, фактических материалов, наблюдений, оценок и выводов как фрагментов будущего отчета;
- получить по месту проведения практики характеристику, отзыв о проделанной работе, подписанный надлежащим лицом;
- в установленный срок отчитаться о прохождении практики

руководителю практики от университета, подготовить и сдать отчет и другие документы практики.

6. ФОРМЫ ОТЧЕТНОСТИ ПО ПРАКТИКЕ НАУЧНОЙ ДЕЯТЕЛЬНОСТИ

По результатам практики обучающийся представляет набор документов: направление на практику с отметкой организации-базы практики; дневник практики; характеристику с места практики; отчет по практике.

В процессе прохождения практики обучающийся ведет *дневник практики*. Дневник практики должен быть оформлен надлежащим образом, в него записываются сведения о выполненных обучающимся работах и заданиях. Записи должны быть конкретными, с указанием характера и объема проделанной работы. В дневнике должна быть отметка о выполнении работ обучающимся с подписью руководителя практики от организации.

Характеристика с места практики должна обязательно содержать Фамилию, И. О. обучающегося полностью, указание на отношение обучающегося к работе, наличие или отсутствие жалоб на обучающегося, оценку его теоретических знаний, умение применять теоретические знания на практике, степень выраженности необходимых личностных и профессиональных качеств, др.

Отчет должен отвечать следующим требованиям.

- Содержание отчета должно соответствовать программе практики, в нем обобщается и анализируется весь ход практики, выполнение заданий и других запланированных мероприятий.

- Отчет должен иметь четкое построение, логическую последовательность, конкретность. Отчет вместе с документами служит основанием для оценки результатов практики руководителем.

Готовый отчет вместе с документами практики направляется на проверку руководителю практики от университета, который готовит отзыв об отчете о прохождении практики.

К защите допускаются обучающиеся, предоставившие руководителю практики от университета полный комплект документов о прохождении практики в установленные сроки.

По итогам практики проводится стендовая защита отчета.

К защите могут привлекаться руководители организаций – баз проведения практики и непосредственные руководители практики от принимающих организаций.

7. КОНТРОЛЬ И ОЦЕНКА РЕЗУЛЬТАТОВ ПРАКТИКИ НАУЧНОЙ ДЕЯТЕЛЬНОСТИ. ОЦЕНОЧНЫЕ СРЕДСТВА ДЛЯ ПРОВЕДЕНИЯ ПРОМЕЖУТОЧНОЙ АТТЕСТАЦИИ ПО ПРАКТИКЕ НАУЧНОЙ ДЕЯТЕЛЬНОСТИ

Текущий контроль и оценка результатов практики осуществляется руководителем практики в процессе проведения практики, выполнения научной (научно-исследовательской) работы, контроля качества их выполнения путем экспертной оценки деятельности обучающегося.

Промежуточная аттестация по практике проводится в форме экзамена путем оценки результатов оценочных мероприятий: ответов на вопросы в ходе стендовой защиты и оценки отчетной документации по практике.

Оценочные средства, используемые для промежуточной аттестации: вопросы экспертов, отчет по практике, дневник практики, характеристика с места практики, результат выполненных работ (планы, научные статьи, научные тезисы).

Критерии оценивания прохождения практики представлены в таблице.

Таблица 6.1 Критерии оценивания практики

Критерии оценивания	Количество баллов
Выполнение в установленный срок всего объема работы, соответствующего индивидуальной программе прохождения практики	0-2
Демонстрация умения самостоятельно находить решения и решение поставленных задач	0-2
Оформление в соответствии с требованиями отчета по практике	0-2
Защита отчета о результатах прохождения практики (ответы на вопросы в ходе стендовой защиты)	0-4
ИТОГО	10

Полученные баллы переводятся в оценки, выставляемые по следующей шкале:
 8 - 10 баллов – оценка «отлично»
 6 - 7 баллов – оценка «хорошо»
 4 - 4 баллов – оценка «удовлетворительно»
 0 - 3 балла и менее – оценка «неудовлетворительно».

8. ПЕРЕЧЕНЬ УЧЕБНОЙ ЛИТЕРАТУРЫ И РЕСУРСОВ СЕТИ «ИНТЕРНЕТ», НЕОБХОДИМЫХ ДЛЯ ПРОВЕДЕНИЯ ПРАКТИКИ НАУЧНОЙ ДЕЯТЕЛЬНОСТИ

8.1 Учебная литература

№ п/п	Наименование	Кол-во экз.
1	Розанова Н. М. Научно-исследовательская работа студента: учебно-практическое пособие. М.: КНОРУС, 2016. – 256 с.	30
2	Основы научных исследований / Б. И. Герасимов, В.В. Дробышева, Н. В. Злобина, Е. В. Нижегородов, Г. И. Терехова. – 2-е изд., доп. – М.: ФОРУМ: ИНФРА-М, 2015. – 272 с.	41
3	Схиртладзе, А. Г. Автоматизация технологических процессов и производств [Электронный ресурс] : учебник / А. Г. Схиртладзе, А. В. Федотов, В. Г. Хомченко. — Электрон. текстовые данные. — Саратов : Вузовское образование, 2015. — 459 с. — 2227-8397. — Режим доступа: http://www.iprbookshop.ru/37830.html	Эл. ресурс
4	Луныков, Александр Сергеевич. Методология научных исследований: учебно-методическое пособие для аспирантов всех направлений подготовки очного и заочного обучения / А. С. Луныков; Министерство науки и высшего образования РФ, Уральский государственный горный университет. - Екатеринбург: УГГУ, 2020. – 28 с.	37
5	Демина, Лариса Анатольевна. Логика, методология, аргументация в научном исследовании: учебник для аспирантов / Л. А. Демина, В. И. Пржиленский; ответственный редактор Л. А. Демина; Министерство науки и высшего образования Российской Федерации, Московский государственный юридический университет имени О. Е. Кутафина. - Москва: Проспект, 2021. - 160 с.	2
6	Пивоварова, О. П. Основы научных исследований: [Электронный ресурс]: учебное пособие / Пивоварова О. П. - Челябинск, Саратов: Южно-Уральский институт управления и экономики, Ай Пи Эр Медиа, 2019. - 159 с. - URL: https://www.iprbookshop.ru/81487.html .	Эл. ресурс
7	Гальянов, Алексей Владимирович. 10 бесед с аспирантом. Подготовка к защите диссертации: учебно-методическое пособие / А. В. Гальянов. - Москва;	5

	Вологда: Инфра-Инженерия, 2022. - 124 с.	
8	Гебель, Е. С. Теория автоматизации технологических процессов опасных производств [Электронный ресурс] : учебное пособие / Е. С. Гебель, Е. И. Пастухова. — Электрон. текстовые данные. — Омск : Омский государственный технический университет, 2017. — 94 с. — 978-5-8149-2466-7. — Режим доступа: http://www.iprbookshop.ru/78479.html	Эл. ресурс
9	Автоматизация технологических процессов и инженерных систем [Электронный ресурс] : сборник научных трудов, посвященный 50-летию кафедры "Автоматизация инженерно-строительных технологий" / В. А. Завьялов, Ф. Н. Дьяконов, Б. П. Селезнёв [и др.]. — Электрон. текстовые данные. — М. : Московский государственный строительный университет, ЭБС АСВ, 2010. — 96 с. — 2227-8397. — Режим доступа: http://www.iprbookshop.ru/16402.html	Эл. ресурс
10	Морозов, В. В. Моделирование и автоматизация обогатительных процессов. Методы автоматизированного управления технологическими процессами обогащения [Электронный ресурс] : учебное пособие / В. В. Морозов, Т. С. Николаева. — Электрон. текстовые данные. — М. : Издательский Дом МИСиС, 2016. — 66 с. — 978-5-87623-962-4. — Режим доступа: http://www.iprbookshop.ru/64186.html	Эл. ресурс

8.2 Ресурсы сети «Интернет»

Официальные сайты:

Единое окно доступа к образовательным ресурсам – Режим доступа: <http://window.edu.ru> Российский правовой портал – <http://www.rpp.ru>

Российская национальная библиотека – [www/nlr.ru](http://www.nlr.ru) Современный менеджмент - <http://1st.com.ua>.

Сайт журнала «Корпоративный менеджмент» - <http://www.cfin.ru>. Деловая пресса - <http://www.businesspress.ru>.

Информационные справочные системы:

Справочная правовая система «Консультант Плюс»

Современные профессиональные базы данных:

E-library: электронная научная библиотека: <https://elibrary.ru> Scopus: база данных рефератов и цитирования

<https://www.scopus.com/customer/profile/display.uri>

9. ПЕРЕЧЕНЬ ЛИЦЕНЗИОННОГО И СВОБОДНО РАСПРОСТРАНЯЕМОГО ПРОГРАММНОГО ОБЕСПЕЧЕНИЯ, В ТОМ ЧИСЛЕ ОТЕЧЕСТВЕННОГО ПРОИЗВОДСТВА, ИСПОЛЬЗУЕМОГО ПРИ ПРОХОЖДЕНИИ ПРАКТИКИ НАУЧНОЙ ДЕЯТЕЛЬНОСТИ

Для успешного прохождения практики, обучающийся использует: Microsoft Office Professional 2010, Microsoft Windows 8 Professional ABBYY Fine Reader 12 Professional, ONLYOFFICE Desktop Editors - свободный офисный пакет, www.onlyoffice.com; Яндекс.Диск – свободный облачный сервис, <https://disk.yandex.ru/>, Компас 3D ASCON, SolidWorks 9, инженерное ПО MathWork MATLAB и MathWork Simulink.

10. ОПИСАНИЕ МАТЕРИАЛЬНО-ТЕХНИЧЕСКОЙ БАЗЫ, НЕОБХОДИМОЙ ДЛЯ ПРОВЕДЕНИЯ ПРАКТИКИ НАУЧНОЙ ДЕЯТЕЛЬНОСТИ

Для проведения практики в университете необходимо следующее материально-техническое обеспечение: рабочее место, соответствующее нормам санитарно-гигиенического и противопожарного законодательства Российской Федерации, научная библиотека УГГУ, аудитории для самостоятельной работы аспирантов.

Материально-техническое обеспечение практики в организациях возлагается на руководителей организаций, принимающих обучающихся для прохождения практики.

11. ОСОБЕННОСТИ ПРАКТИКИ НАУЧНОЙ ДЕЯТЕЛЬНОСТИ ДЛЯ ЛИЦ С ИНВАЛИДНОСТЬЮ И ОГРАНИЧЕННЫМИ ВОЗМОЖНОСТЯМИ ЗДОРОВЬЯ

Практика для лиц с инвалидностью и ограниченными возможностями здоровья при необходимости может проводиться с учётом особенностей их психофизического развития, индивидуальных возможностей и состояния здоровья.

При определении мест прохождения практики обучающимися с инвалидностью учитываются рекомендации, содержащиеся в индивидуальной программе реабилитации или абилитации инвалида (при предъявлении обучающимся), относительно рекомендованных условий и видов труда.

При необходимости для прохождения практики создаются специальные рабочие места в соответствии с характером ограничений здоровья, а также с учетом характера выполняемых трудовых функций.

Выбор мест прохождения практик для лиц с инвалидностью и ограниченными возможностями здоровья учитывает требования их доступности.

Способы проведения практики для лиц с инвалидностью и ограниченными возможностями здоровья при необходимости могут быть установлены с учётом особенностей их психофизического развития, индивидуальных возможностей и состояния здоровья.

Конкретные формы и процедуры промежуточной аттестации по практике обучающихся из числа лиц с инвалидностью и обучающихся из числа лиц с ограниченными возможностями здоровья устанавливаются ФГБОУ ВО «УГГУ» самостоятельно с учётом ограничений их здоровья и доводятся до сведения обучающихся.

Процедура проведения промежуточной аттестации по практике для обучающихся с инвалидностью и ограниченными возможностями здоровья при необходимости устанавливается с учётом индивидуальных психофизических особенностей. При необходимости предоставляется дополнительное время для подготовки ответа на вопросы при защите отчёта по практике.

12. ТРЕБОВАНИЯ К ОФОРМЛЕНИЮ ОТЧЕТА ПО ПРАКТИКЕ НАУЧНОЙ ДЕЯТЕЛЬНОСТИ

12.1 ОБЩИЕ ТРЕБОВАНИЯ

Оформление отчета осуществляется в соответствии с требованиями государственных стандартов и университета.

Отчет выполняется печатным способом с использованием компьютера.

Каждая страница текста, включая иллюстрации и приложения, нумеруется арабскими цифрами, кроме титульного листа и содержания, по порядку без пропусков и

повторений. Номера страниц проставляются, начиная с введения (третья страница), в центре нижней части листа без точки.

Текст работы следует печатать, соблюдая следующие размеры полей: правое – 10 мм, верхнее и нижнее – 20 мм, левое – 30 мм.

Рекомендуемым типом шрифта является Times New Roman, размер которого 14 pt (пунктов) (на рисунках и в таблицах допускается применение более мелкого размера шрифта, но не менее 10 pt).

Текст печатается через 1,5-ый интервал, красная строка – 1,25 см.

Цвет шрифта должен быть черным, необходимо соблюдать равномерную плотность, контрастность и четкость изображения по всей работе. Разрешается использовать компьютерные возможности акцентирования внимания на определенных терминах и формулах, применяя курсив, полужирный шрифт не применяется.

12.2 ПРАВИЛА ОФОРМЛЕНИЯ НАИМЕНОВАНИЙ И НУМЕРАЦИИ СТРУКТУРНЫХ ЭЛЕМЕНТОВ, ГЛАВ И ПАРАГРАФОВ

Отчет должен включать следующие структурные элементы: титульный лист, содержание, введение, основной текст, заключение, приложения (является дополнительным элементом). Основной текст может быть разделен на разделы и параграфы.

Каждый структурный элемент отчета (титульный лист, содержание, введение, заключение, приложение) и разделы необходимо начинать с новой страницы. Следующий параграф внутри одного раздела начинается через 2 межстрочных интервала на том же листе, где закончился предыдущий.

Расстояние между заголовком структурного элемента и текстом, заголовками главы и параграфа, заголовком параграфа и текстом составляет 2 межстрочных интервала.

Наименования структурных элементов письменной работы («СОДЕРЖАНИЕ», «ВВЕДЕНИЕ», «ЗАКЛЮЧЕНИЕ», «ПРИЛОЖЕНИЕ») служат заголовками структурных элементов. Данные наименования пишутся по центру страницы без точки в конце прописными (заглавными) буквами, не подчеркивая.

Разделы, параграфы должны иметь заголовки. Их следует нумеровать арабскими цифрами и записывать по центру страницы прописными (заглавными) буквами без точки в конце, не подчеркивая. Номер раздела указывается цифрой (например, 1, 2, 3), номер параграфа включает номер раздела и порядковый номер параграфа, разделенные точкой (например, 1.1, 2.1, 3.3). После номера раздела и параграфа в тексте точку не ставят. Если заголовок состоит из двух предложений, их разделяют точкой. Переносы слов в заголовках не допускаются. Не допускается писать заголовок параграфа на одном листе, а его текст – на другом.

В содержании работы наименования структурных элементов указываются с левого края страницы, при этом первая буква наименования является прописной (заглавной), остальные буквы являются строчными, например:

Введение

1 Общие сведения

2 Выполненные работы

Заключение

Приложения

12.3 ПРАВИЛА ОФОРМЛЕНИЯ СОКРАЩЕНИЙ И АББРЕВИАТУР

Сокращение русских слов и словосочетаний допускается при условии соблюдения требований ГОСТ 7.12–93 «Система стандартов по информации, библиотечному и издательскому делу. Библиографическая запись. Сокращение слов на русском языке. Общие требования и правила».

В тексте письменной работы допускаются общепринятые сокращения и

аббревиатуры, установленные правилами орфографии и соответствующими нормативными документами, например: год – г., годы – гг., и так далее – и т. д., метр – м, тысяч – тыс., миллион – млн, миллиард – млрд, триллион – трлн, страница – с., Российская Федерация – РФ, общество с ограниченной ответственностью – ООО.

При использовании авторской аббревиатуры необходимо при первом ее упоминании дать полную расшифровку, например: «... Уральский государственный горный университет (далее – УГГУ)...».

Не допускается использование сокращений и аббревиатур в заголовках письменной ра-боты, глав и параграфов.

12.4 ПРАВИЛА ОФОРМЛЕНИЯ ПЕРЕЧИСЛЕНИЙ

При необходимости в тексте работы могут быть приведены перечисления. Перед каждым элементом перечисления следует ставить дефис (иные маркеры не допустимы). Например:

«...заключение содержит:

- краткие выводы;
- оценку решений;
- разработку рекомендаций.»

При необходимости ссылки в тексте работы на один из элементов перечисления вместо дефиса ставятся строчные буквы в порядке русского алфавита, начиная с буквы а (за исключением букв ё, з, й, о, ч, ь, ы, ь). Для дальнейшей детализации перечислений необходимо использовать арабские цифры, после которых ставится скобка, а запись производится с абзацного отступа. Например:

- а) ...;
- б) ...;
- 1) ...;
- 2) ...;
- в) ...

12.5 ПРАВИЛА ОФОРМЛЕНИЯ РИСУНКОВ

В письменной работе для наглядности, уменьшения физического объема сплошного текста следует использовать иллюстрации – графики, схемы, диаграммы, чертежи, рисунки и фотографии. Все иллюстрации именуется рисунками. Их количество зависит от содержания работы и должно быть достаточно для того, чтобы придать ей ясность и конкретность.

На все рисунки должны быть даны ссылки в тексте работы, например: «... в соответствии с рисунком 2 ...» или «... тенденцию к снижению (рисунок 2)».

Рисунки следует располагать в работе непосредственно после текста, в котором они упоминаются впервые (при наличии достаточного пространства для помещения рисунка со всеми поясняющими данными), или на следующей странице. Если рисунок достаточно велик, его можно размещать на отдельном листе. Допускается поворот рисунка по часовой стрелке (если он выполнен на отдельном листе). Рисунки, размеры которых больше формата А4, учитывают как одну страницу и помещают в приложении.

Рисунки, за исключением рисунков в приложениях, следует нумеровать арабскими цифрами сквозной нумерацией по всей работе. Каждый рисунок (схема, график, диаграмма) обозначается словом «Рисунок», должен иметь заголовок и подписываться следующим образом – посередине строки без абзацного отступа, например:



Рисунок 1 – Этапы выполнения работ

Если на рисунке отражены показатели, то после заголовка рисунка через запятую указывается единица измерения, например:

Рисунок 1 – Протяженность трассы, км

Рисунки каждого приложения обозначают отдельной нумерацией арабскими цифрами с добавлением перед цифрой обозначения приложения (например, рисунок А.3).

Если рисунок взят из первичного источника без авторской переработки, следует сделать ссылку, например:

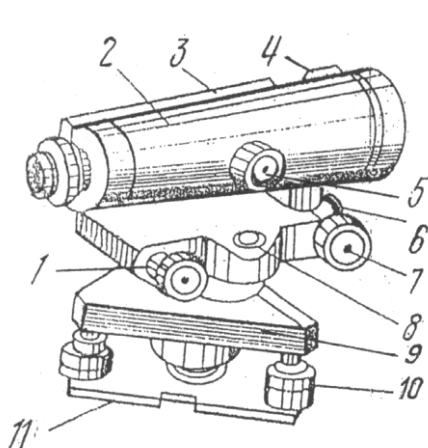

- 11 – основание;
- 10 – подъемные винты;
- 9 – подставка;
- 8 – круглый уровень;
- 7 – наводящий винт;
- 6 – закрепительный винт;
- 5 – винт фокусировки;
- 4 – визир;
- 3 – цилиндрический уровень;
- 2 – зрительная труба;
- 1 – элевационный винт.

Рисунок 1 – Устройство нивелира Н-3 [8, с. 46]

Если рисунок является авторской разработкой, необходимо после заголовка рисунка поставить знак сноски и указать в форме подстрочной сноски внизу страницы, на основании каких источников он составлен, например:



Рисунок 2 – Схема плано-высотного обоснования,.....¹

При необходимости между рисунком и его заголовком помещаются поясняющие данные (подрисуночный текст), например, легенда.

12.6 ПРАВИЛА ОФОРМЛЕНИЯ ТАБЛИЦ

В письменной работе фактический материал в обобщенном и систематизированном виде может быть представлен в виде таблицы для наглядности и удобства сравнения показателей.

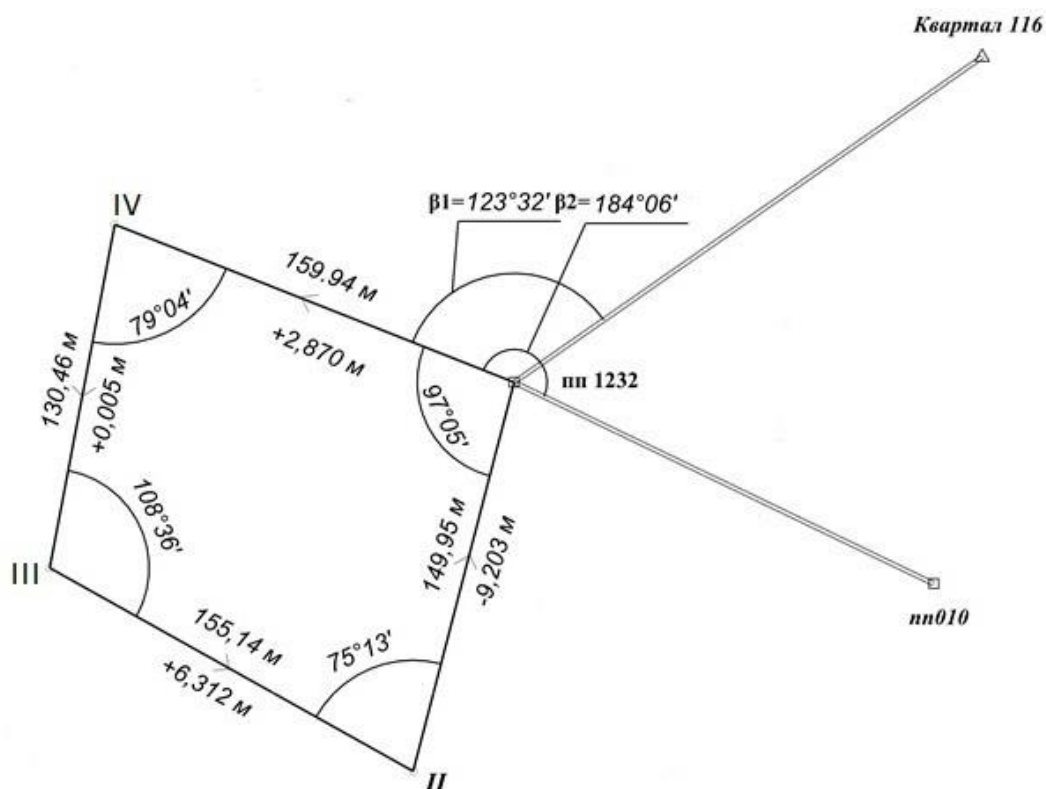
На все таблицы должны быть ссылки в работе. При ссылке следует писать слово «таблица» с указанием ее номера, например: «...в таблице 2 представлены ...» или «... характеризуется показателями (таблица 2)».

Таблицу следует располагать в работе непосредственно после текста, в котором она упоминается впервые, или на следующей странице.

Таблицы, за исключением таблиц в приложениях, следует нумеровать арабскими цифрами сквозной нумерацией по всей работе. Каждая таблица должна иметь заголовок, который должен отражать ее содержание, быть точным, кратким. Заголовок таблицы следует помещать над таблицей слева, без абзачного отступа в одну строку с ее номером через тире, например:

Таблица 1 – Перечень используемого оборудования

Наименование	Количество, штук
Нивелир Н-3	1
Рейка 3 м	2

¹ Составлено автором по: [15, 23, 42].

Если таблица взята из первичного источника без авторской переработки, следует сделать ссылку, например:

Таблица 1 – Динамика использования GPS оборудования при проведении изысканий

	2015	2016	2017	2018
Количество организаций использующих GPS оборудования при проведении изысканий	150	210	280	370
.....				

Если таблица является авторской разработкой, необходимо после заголовка таблицы поставить знак сноски и указать в форме подстрочной сноски внизу страницы, на основании каких источников она составлена, например:

Таблица 3 – Трудозатраты¹

Трудозатраты	2016	2017
Количество человек в бригаде	3	2
.....	3	7

Располагают таблицы на странице обычно вертикально. Помещенные на отдельной странице таблицы могут быть расположены горизонтально, причем графа с наименованиями показателей должна размещаться в левой части страницы. Слева, справа и снизу таблицы ограничивают линиями.

Таблицу с большим числом строк допускается переносить на другую страницу. При переносе части таблицы на другую страницу слово «Таблица» указывают один раз слева над первой частью таблицы. На странице, на которую перенесена часть таблицы, слева пишут «Продолжение таблицы» или «Окончание таблицы» с указанием номера таблицы и повторением шапки таблицы.

Если таблица переносится, то на странице, где помещена первая часть таблицы, нижняя ограничительная линия таблицы не проводится. Это же относится к странице (страницам), где помещено продолжение (продолжения) таблицы. Нижняя ограничительная линия таблицы проводится только на странице, где помещено окончание таблицы.

Заголовки граф и строк таблицы следует писать с прописной буквы в единственном числе, а подзаголовки граф – со строчной буквы, если они составляют одно предложение с заголовком, или с прописной буквы, если они имеют самостоятельное значение. В конце заголовков и подзаголовков таблиц точки не ставят. Заголовки граф, как правило, записывают параллельно строкам таблицы. При необходимости допускается перпендикулярное расположение заголовков граф.

Примечания к таблице (подтабличные примечания) размещают непосредственно под таблицей в виде: а) общего примечания; б) сноски; в) отдельной графы или табличной строки с заголовком. Выделять примечание в отдельную графу или строку целесообразно лишь тогда, когда примечание относится к большинству строк или граф. Примечания к отдельным заголовкам граф или строк следует связывать с ними знаком сноски. Общее примечание ко всей таблице не связывают с ней знаком сноски, а помещают после заголовка «Примечание» или «Примечания», оформляют как внутритекстовое примечание.

¹ Составлено автором по: [2, 7, 10]

Допускается применять размер шрифта в таблице меньший, чем в тексте работы, но не менее 10 pt.

Если все показатели, приведенные в графах таблицы, выражены в одной и той же единице измерения, то ее обозначение необходимо помещать над таблицей справа. Если показатели таблицы выражены в разных единицах измерения, то обозначение единицы измерения указывается после наименования показателя через запятую. Допускается при необходимости выносить в отдельную графу обозначения единиц измерения.

Текст, повторяющийся в строках одной и той же графы и состоящий из одиночных слов, чередующихся с цифрами, заменяют кавычками. Если повторяющийся текст состоит из двух или более слов, то при первом повторении его заменяют словами «То же», а далее – кавычками. Если предыдущая фраза является частью последующей, то допускается заменить ее словами «То же» и добавить дополнительные сведения. При наличии горизонтальных линий текст необходимо повторять. Если в ячейке таблицы приведен текст из нескольких предложений, то в последнем предложении точка не ставится.

Заменять кавычками повторяющиеся в таблице цифры, математические знаки, знаки процента и номера, обозначения нормативных материалов, марок материалов не допускается.

При отсутствии отдельных данных в таблице следует ставить прочерк (тире). Цифры в графах таблиц должны проставляться так, чтобы разряды чисел во всей графе были расположены один под другим, если они относятся к одному показателю. В одной графе должно быть соблюдено, как правило, одинаковое количество десятичных знаков для всех значений величин.

Если таблицы размещены в приложении, их нумерация имеет определенные особенности. Таблицы каждого приложения нумеруют отдельной нумерацией арабскими цифрами. При этом перед цифрой, обозначающей номер таблицы в приложении, ставится буква соответствующего приложения, например:

Таблица В.1.– Динамика показателей за 2016–2017 гг.

Если в документе одна таблица, то она должна быть обозначена «Таблица 1» или «Таблица В.1», если она приведена в приложении (допустим, В).

12.7 ПРАВИЛА ОФОРМЛЕНИЯ ПРИМЕЧАНИЙ И ССЫЛОК

При необходимости пояснить содержание текста, таблицы или иллюстрации в работе следует помещать примечания. Их размещают непосредственно в конце страницы, таблицы, иллюстрации, к которым они относятся, и печатают с прописной буквы с абзацного отступа после слова «Примечание» или «Примечания». Если примечание одно, то после слова «Примечание» ставится тире и примечание печатается с прописной буквы. Одно примечание не нумеруют. Если их несколько, то после слова «Примечания» ставят двоеточие и каждое примечание печатают с прописной буквы с новой строки с абзацного отступа, нумеруя их по порядку арабскими цифрами.

Цитаты, а также все заимствования из печати данные (нормативы, цифры и др.) должны иметь библиографическую ссылку на первичный источник. Ссылка ставится непосредственно после того слова, числа, предложения, по которому дается пояснение, в квадратных скобках. В квадратных скобках указывается порядковый номер источника в соответствии со списком использованных источников и номер страницы, с которой взята информация, например: [4, с. 32]. Это значит, использован четвертый источник из списка литературы со страницы 32. Если дается свободный пересказ принципиальных положений тех или иных авторов, то достаточно указать в скобках после изложения заимствованных положений номер источника по списку использованной литературы без указания номера страницы.

12.8 ПРАВИЛА ОФОРМЛЕНИЯ СПИСКА ИСПОЛЬЗОВАННЫХ ИСТОЧНИКОВ

Оформлению списка использованных источников, прилагаемого к отчету, следует

уделять самое серьезное внимание.

Сведения об источниках приводятся в следующем порядке:

1) **нормативные правовые акты:** Нормативные правовые акты включаются в список в порядке убывания юридической силы в следующей очередности: международные нормативные правовые акты, Конституция Российской Федерации, федеральные конституционные законы, федеральные законы, акты Конституционного Суда Российской Федерации, решения других высших судебных органов, указы Президента Российской Федерации, постановления Правительства Российской Федерации, нормативные правовые акты федеральных органов исполнительной власти, законы субъектов Российской Федерации, подзаконные акты субъектов Российской Федерации, муниципальные правовые акты, акты организаций.

Нормативные правовые акты одного уровня располагаются в хронологическом порядке, от принятых в более ранние периоды к принятым в более поздние периоды.

Примеры оформления нормативных правовых актов и судебной практики:

1. Об общих принципах организации законодательных (представительных) и исполнительных органов власти субъектов Российской Федерации [Текст]: Федеральный закон от 06.10.1999 г. № 184-ФЗ // Собрание законодательства РФ. - 1999. - № 43.

2. О порядке разработки и утверждения административных регламентов исполнения государственных функций (предоставления государственных услуг) [Электронный ресурс]: Постановление Правительства РФ от 11.11.2005 г. № 679. - Доступ из справочно-правовой системы

«КонсультантПлюс». – Режим доступа: <http://www.consultant.ru>.

3. О практике применения судами Закона Российской Федерации «О средствах массовой информации» [Электронный ресурс]: Постановление Пленума Верховного Суда РФ от 15.06.2010 № 16. - Доступ из справочно-правовой системы «КонсультантПлюс». – Режим до- ступа: <http://www.consultant.ru>.

4. Определение судебной коллегии по гражданским делам Верховного Суда Российской Федерации по иску Цирихова // Бюллетень Верховного Суда Российской Федерации. -1994. -№9.- С. 1-3.

2) **книги, статьи, материалы конференций и семинаров.** Располагаются по алфавиту фамилии автора или названию, если книга печатается под редакцией. Например:

5. Абрамова, А.А. Трудовое законодательство и права женщин [Текст] / А.А. Абрамова // Вестн. Моск. ун-та. Сер. 11, Право. - 2001. - № 5. - С. 23–25.

6. Витрянский, В.В. Договор банковского счета [Текст] / В.В. Витрянский // Хозяйство и право.- 2006.- № 4.- С. 19 – 25.

7. Двинянинова, Г.С. Комплимент: Коммуникативный статус или стратегия в дискурсе [Текст] / Г.С. Двинянинова // Социальная власть языка: сб. науч. тр. / Воронеж. межрегион. ин-т обществ. наук, Воронеж. гос. ун-т, Фак. романо-герман. истории. - Воронеж, 2001. - С. 101–106.

8. История России [Текст]: учеб. пособие для студентов всех специальностей / В.Н. Быков [и др.]; отв. ред. В.Н. Сухов; М-во образования Рос. Федерации, С.-Петерб. гос. лесотехн. акад. - 2-е изд., перераб. и доп. / при участии Т.А. Суховой. - СПб.: СПбЛТА, 2001. - 231 с.

9. Трудовое право России [Текст]: учебник / Под ред. Л.А. Сыроватской. - М.: Юристь, 2006. - 280 с.

10. Семенов, В.В. Философия: итог тысячелетий. Философская психология [Текст] / В.В. Семенов; Рос. акад. наук, Пушин. науч. центр, Ин-т биофизики клетки, Акад. проблем сохранения жизни. - Пушино: ПНЦ РАН, 2000. - 64 с.

11. Черткова, Е.Л. Утопия как способ постижения социальной действительности [Электронный ресурс] / Е.Л. Черткова // Социемы: журнал Уральского гос. ун-та. - 2002. - N 8. – Режим доступа: <http://www2.usu.ru/philosoph/chertkova>.

12. Юридический советник [Электронный ресурс]. - 1 электрон. опт. диск (CD-

ROM) : зв., цв. ; 12 см. - Прил.: Справочник пользователя [Текст] / сост. В.А. Быков. - 32 с.;

3) **статистические сборники, инструктивные материалы, методические рекомендации, реферативная информация, нормативно-справочные материалы.** Располагаются по алфавиту. Например:

13. Временные методические рекомендации по вопросам реструктуризации бюджетной сферы и повышения эффективности расходов региональных и местных бюджетов (Краткая концепция реструктуризации государственного и муниципального сектора и повышения эффективности бюджетных расходов на региональном и местном уровнях) [Текст]. - М.: ИЭПП, 2006. - 67 с.

14. Свердловская область в 1992-1996 годах [Текст]: Стат. сб. / Свердл. обл. комитет гос. статистики Госкомстата РФ. - Екатеринбург, 1997. - 115 с.

15. Социальное положение и уровень жизни населения России в 2010 г. [Текст]: Стат. сб./ Росстат. - М., 2002. - 320 с.

16. Социально-экономическое положение федеральных округов в 2010 г. [Электронный ресурс]. – Режим доступа: <http://www.gks.ru>;

4) **книги и статьи на иностранных языках** в алфавитном порядке. Например:

17. An Interview with Douglass C. North [Text] // The Newsletter of The Cliometric Society. - 1993. - Vol. 8. - N 3. - P. 23–28.

18. Burkhead, J. The Budget and Democratic Government [Text] / Lyden F.J., Miller E.G. (Eds.);

/ Planning, Programming, Budgeting. Markham : Chicago, 1972. 218 p.

19. Miller, D. Strategy Making and Structure: Analysis and Implications for Performance [Text] // Academy of Management Journal. - 1987. - Vol. 30. - N 1. - P. 45–51;

20. Marry S.E. Legal Pluralism. – Law and Society Review. Vol 22.- 1998.- №5.- p. 22-27;

5) **интернет-сайты.** Например:

21. Министерство финансов Российской Федерации: [Электронный ресурс]. – Режим до- ступа: <http://www.minfin.ru>;

22. Российская книжная палата: [Электронный ресурс]. - Режим доступа: <http://www.bookchamber.ru>.

В списке использованных источников применяется сквозная нумерация с применением арабского алфавита. Все объекты печатаются единым списком, группы объектов не выделяются, источники печатаются с абзацного отступа.

Объекты описания списка должны быть обозначены терминами в квадратных скобках²:

- [Видеозапись];
- [Мультимедиа];
- [Текст];
- [Электронный ресурс].

При занесении источников в список литературы следует придерживаться установленных правил их библиографического описания.

² Полный перечень см. в: Система стандартов по информации, библиотечному и издательскому делу. Библиографическая запись. Библиографическое описание. Общие требования и правила составления [Текст]: ГОСТ 7.1-2003.

12.9 ПРАВИЛА ОФОРМЛЕНИЯ ПРИЛОЖЕНИЙ

В приложения рекомендовано включать материалы, которые по каким-либо причинам не могут быть включены в основную часть: материалы, дополняющие работу; таблицы вспомогательных цифровых данных; инструкции, методики, описания алгоритмов и программ задач, иллюстрации вспомогательного характера; нормативные правовые акты, например, должностные инструкции. В приложения также включают иллюстрации, таблицы и распечатки, выполненные на листах формата А3.

Приложения оформляют как продолжение данного документа на последующих его листах после списка использованных источников.

Приложения обозначают заглавными буквами русского алфавита, начиная с А, за исключением букв Ё, З, Й, О, Ч, Ъ, Ы, Ь (ПРИЛОЖЕНИЕ А, ПРИЛОЖЕНИЕ Б, ПРИЛОЖЕНИЕ В и т.д.). Допускается обозначение приложений буквами латинского алфавита, за исключением букв I и O. В случае полного использования букв русского и латинского алфавитов допускается обозначать приложения арабскими цифрами.

Само слово «ПРИЛОЖЕНИЕ» пишется прописными (заглавными) буквами. Если в работе одно приложение, оно обозначается «ПРИЛОЖЕНИЕ А».

Каждое приложение следует начинать с новой страницы. При этом слово «ПРИЛОЖЕНИЕ» и его буквенное обозначение пишутся с абзацного отступа.

Приложение должно иметь заголовок, который записывают на следующей строке после слова «ПРИЛОЖЕНИЕ» с абзацного отступа. Заголовок пишется с прописной буквы.

В тексте работы на все приложения должны быть даны ссылки, например: «... в приложении Б...». Приложения располагают в порядке ссылок на них в тексте работы.

Текст каждого приложения, при необходимости, может быть разделен на разделы, подразделы, пункты, подпункты, которые нумеруют в пределах каждого приложения. Перед номером ставится обозначение этого приложения.

Приложения должны иметь общую с остальной частью документа сквозную нумерацию страниц.

ПРИЛОЖЕНИЕ А

Образец оформления титульного листа отчета по практике



Федеральное государственное бюджетное образовательное учреждение
высшего образования
«Уральский государственный горный университет» (ФГБОУ ВО «УГГУ»)
620144, г. Екатеринбург, ул. Куйбышева, 30

ОТЧЕТ о прохождении практики научной деятельности

_____ (наименование организации прохождения практики)

Научная специальность
*2.3.3. Автоматизация и управление
технологическими процессами и
производствами*

Группа: АКТ-23
Аспирант: Фамилия И. О.

Руководитель практики от университета:
Фамилия И. О.

Руководитель практики от организации:

Оценка _____
Подпись _____

Екатеринбург 20__

ПРИЛОЖЕНИЕ Б

Образец оформления содержания отчета по практике научной деятельности

СОДЕРЖАНИЕ

	Введение	3
1	Общие сведения	5
1.1
1.2
2
2.1
	Заключение	
	Список используемой литературы.....	...
	ПРИЛОЖЕНИЕ А.

ПРИЛОЖЕНИЕ В



Федеральное государственное бюджетное образовательное учреждение
высшего образования
«Уральский государственный горный университет»
(ФГБОУ ВО «УГГУ»)
620144, г. Екатеринбург, ул. Куйбышева, 30

НАПРАВЛЕНИЕ НА ПРАКТИКУ

Обучающийся _____
(фамилия, имя, отчество)

Специальности/направления подготовки _____
(шифр и наименование специальности/направления подготовки)

_____ курса _____ факультета

направляется в _____
(наименование организации, город)

для прохождения _____ практикис

_____ 20__ г. по _____ 20__ г.
(прописью) (прописью)

Декан факультета

(Фамилия И. О., подпись)

М.П.

Руководитель практики от университета

(Фамилия И. О., подпись)

тел. кафедры: 8(343) _____

Прохождение инструктажа по ознакомлению с требованиями охраны труда, техники безопасности, правилами внутреннего трудового распорядка с оформлением в соответствующем журнале:

Дата проведения	Фамилия И.О., должность, подпись проводившего инструктаж	Подпись обучающегося, прошедшего инструктаж

Задание на период практики

ДНЕВНИК ПРАКТИКИ

Период	Характеристика работ	Подпись руководителя практики от университета

Характеристика с места практики обучающегося

(заполняется руководителем практики от университета)

(Ф.И.О. обучающегося)

Заключение о работе обучающегося за период практики (технологические навыки, деловые качества, активность, дисциплина, участие в общественной работе)

Руководитель практики от университета _____

(Фамилия И.О.)

(подпись)

Отзыв

об отчёте о прохождении практики обучающегося
(заполняется руководителем практики от университета)

1. Выводы (характеристика отчёта в целом, соответствие содержания отчёта программе):

2. Недостатки отчёта:

Руководитель практики от университета _____ (Фамилия И.О.) _____ (подпись)

ПРИЛОЖЕНИЕ Г

ХАРАКТЕРИСТИКА РАБОТЫ СТУДЕНТА НА ПРАКТИКЕ

Характеристика должна содержать указание на отношение студента к работе, оценку его теоретических знаний, умение применять теоретические знания на практике, степень выраженности необходимых личностных и профессиональных качеств, вывод руководителя практики от Организации о полноте выполнения индивидуального задания и отсутствии/наличии замечаний к прохождению практики студента

[Характеристика студента с места практики описывает его профессиональную подготовку, теоретические знания, практические навыки и деловые качества, которые он проявил в период прохождения практики. Писать документ нужно в официальном стиле, при этом необходимо указать в характеристике следующие сведения:

фамилия и инициалы обучающегося;
обязанности обучающегося в период прохождения практики; профессиональные качества студента;
особенности студента, проявленные при общении с трудовым коллективом;
практические навыки, освоенные студентом;
оценку, выставленную студенту по результатам прохождения практики].

Главная цель составления характеристики студента с места практики — описание его профессиональной подготовки, а также новых знаний и навыков, которые он приобрел в процессе практической деятельности в конкретной организации. Подробная характеристика позволит руководителю практики со стороны учебного заведения объективно оценить ее эффективность и поставить обучающемуся справедливую оценку.

Например

Кочетова Елена Ивановна проходила практику в ООО «Автоматика» в отделе проектирования, практика была организована в соответствии с программой. В период прохождения практики Кочетова Е.И. зарекомендовала себя с положительной стороны, дисциплинированным практикантом, стремящимся к получению новых знаний, навыков и умений, нацелена на повышение своей будущей профессиональной квалификации.

В период практики Кочетова Е.В. ознакомилась со структурой организации, основными направлениями ее деятельности, работой отдела проектирования, нормативными документами, регулирующими деятельность организации, спецификой функциональных обязанностей инженера-проектировщика и приняла активное участие в текущей деятельности.

Под руководством опытного специалиста, начальника отдела проектирования изучала технику безопасности, нормативно-техническую и технологическую документацию; порядок оформления, ведения документации, связанной с этапами проектирования; программное обеспечение; возможности использования современных информационных технологий в работе инженера-проектировщика.

К поручениям руководителя практики и выполняемой работе относилась добросовестно. Во время прохождения практики продемонстрировала знание теоретического материала, профессиональной терминологии; умение применять теоретические знания на практике; продемонстрировала профессиональные навыки, грамотно оформляла документацию.

Индивидуальное задание выполнено в полном объеме, замечаний к прохождению практики нет.

Практика Кочетовой Е.И. заслуживает оценки «отлично» или положительной оценки.

Руководитель организации _____ (подпись) _____ ФИО
работает в учебный день не менее трех часов.